



()

:

:

:

-

بِسْمِ اللَّهِ الرَّحْمَنِ الرَّحِيمِ

الإهداء

إلى منة أخذت بيدي لتضيء لي الطريق لأستطيع الوقوف أمام كل
الصعاب ..

إلى منة لا تنتظر مني شكك أو تقدير ..

إلى منة مهدت لي الدرب بومضات الأمل ..

إلى وكالة جامعة الأميرة نورة بنت عبد الرحمن للشؤون التعليمية

د. زينب بنت أسعد هاشم الزبيد

اعترافاً بفضلها وحقها العظيم أهدي ثمره هذا البحث.

/

()

٥	المقدمة
١٧	الباب الأول
١٧	الدراسة النظرية
١٨	الفصل الأول
١٨	علم اللغة النصي
١٩	أولاً: نشأة علم اللغة النصي :
٢٢	ثانياً: تعريفه :
٢٢	(أ) مفهوم النص:
٢٢	(ب) النص لغة:
٢٢	في المعجم العربي
٢٤	عند علماء أصول الفقه :
٢٤	(ج) مفهوم النص اصطلاحاً عند المحدثين:
٢٤	النص في الدراسات الغربية:
٢٦	مفهوم النص في الدراسات العربية:
٢٨	اتجاهات تعريف النص:
٣٢	ثالثاً: مبادئه وآلياته:
٣٢	معايير علم اللغة النصي:
٣٤	الفصل الثاني
٣٤	وسائل التماسك النصي
٣٦	أولاً: المعنى اللغوي لكلمة إحالة :
٣٨	ثانياً: مفهوم الإحالة في الدراسات اللغوية النصية:
٣٨	أ/المفهوم التقليدي للإحالة:
٣٨	ب/المفهوم الحديث للإحالة:
٣٨	مفهوم الإحالة عند "هالدي" و"رقية حسن" :
٣٩	مفهوم الإحالة عند "يول" و"براون" :
٤٥	٢- الفصل و الوصل:
٤٥	أ- الفصل و الوصل عند البلاغيين القدماء:
٤٧	ب/ الفصل و الوصل عند النصيين:
٥٠	٣- الحذف:

- الأول: حذف الاسم، ويعني : ٥٢
- والثاني: حذف الفعل:..... ٥٣
- ٤- التكرار: ٥٦
- ٥- المناسبة: ٥٧
- ٦- الإجمال والتفصيل:..... ٦١
- الفصل الثالث ٦٥
- التكرار ٦٥
- أولاً: تعريفه..... ٦٦
- التكرار لغة:..... ٦٦
- التكرار اصطلاحاً: ٦٧
- ١/ عند القدماء من البلاغيين: ٦٧
- ٢/ التكرار عند علماء النص المحدثين : ٦٨
- ثانياً: أغراضه..... ٧٠
- ثالثاً: شروطه: ٧٤
- رابعاً: عيوب التكرار وكيفية تلافيها: ٧٥
- أ/ عيوب التكرار: ٧٥
- ب/ كيفية التغلب على عيوب التكرار: ٧٧
- ج/ العوامل المؤثرة في قوة استخدام التكرار: ٧٧
- خامساً: أنماط التكرار: ٧٨
- أولاً: التكرار اللفظي: ٨٠
- أ/ تكرار كلي : ٨٠
- ب/ التكرار الجزئي: ٨٠
- ثانياً : التكرار الدلالي: ٨١
- ومن النوع الأول (على مستوى الكلمات) : ٨١
- ومن النوع الثاني(على مستوى الجمل) : ٨٢
- ثالثاً/ التكرار الصوتي : ٨٢
- تكرار الصوت والصيغة : ٨٢
- تكرار الفاصلة : ٨٣
- التماسك في التراث العربي: ٨٩
- التماسك النصي عند علماء النص:..... ٩١
- التكرار وتماسك النص بين البلاغيين والنصيين: ٩٤
- أ/ عند البلاغيين: ٩٤
- ب/ عند النصيين: ٩٤

٩٥	دور التكرار في التماسك النصي:
٩٩	الباب الثاني
٩٩	الدراسة التطبيقية
١٠١	الفصل الأول
١٠١	تحليل أنماط التكرار
١٠١	في سورة يوسف
١٠٣	التكرار اللفظي:
١٠٣	أ/التكرار الكلي:
١١٧	ب/التكرار الجزئي:
١٢٥	٢/التكرار الدلالي:
١٢٩	٢-الحقول الدلالية والكلمات العامة(التضمنين):
١٢٩	أولاً:تعريف الحقول الدلالية:
١٤١	ثالثاً:دور تكرار الصفات في التماسك النصي:
١٥٧	دور التماسك النصي وأهميته:
١٥٨	الحكي في سورة يوسف وعلاقته بالتماسك النصي:
١٦٠	دور التكرار في التماسك النصي:
١٨٤	الباب الثالث
١٨٤	التكرار دراسة لغوية حاسوبية
١٨٥	نبذة عن البرنامج
١٨٦	أولاً: نوافذ البرنامج
١٨٦	نافذة الترحيب
١٨٨	البحث عن أحد ألفاظ القرآن الكريم (كلي)
١٨٩	البحث عن أحد ألفاظ القرآن الكريم (جزئي)
١٩٠	البحث جملة (تتابع كلي)
١٩١	البحث جملة (بدون تتابع جزئي)
١٩٢	تحديد نطاق البحث
١٩٣	ثانياً: شرح النوافذ
١٩٣	البحث عن التكرار لأحد أحرف القرآن الكريم
١٩٧	البحث عن أحد ألفاظ القرآن الكريم (جزئي)
١٩٩	البحث جملة (تتابع كلي)
٢٠١	البحث جملة (بدون تتابع جزئي)
٢٠٣	أنماط التكرار في سورة يوسف
٢٠٣	١/التكرار اللفظي:

٢٠٣	١/١ تكرر محض (كلي) :
٢٠٥	٢/١ التكرار الجزئي:
٢٠٥	٢/التكرار الدلالي:
٢٠٦	أ- مستوى الكلمات:
٢٠٦	ب- أما على مستوى الجمل:
٢٠٧	٣/ التكرار الصوتي:
٢٠٧	أ-تكرار بالصيغة:
٢٠٧	١-(قُبْل - دُبُر)
٣٠٧	لفظي (جزئي)
٣٢٣	صوتي
٣٩٠	خاتمة البحث ونتائجه:
393	أهم المصادر والمراجع

- .

- .

.

- -
.
- -

.

. :

(- -)

.

" "

.

“ ”

“ ”

.

“ ”

.- - “ ” - -

- -

“ ”

“ ”

.- -

:

- - “ ”

.

()

.

.

1

()

" "

:

.

:

-

.

-

.

"

"

-

.

"

"

"

"

-

.

:

:

-

.

"

"

-

.

"

"

-

.

"

"

-

-

-

. : ()

- :

. " " -

:

.

:

/ ():

.

- -

.

()

.

.

•
•

•

•
•

•

■

•

•
•



•
•

•
•

•

■

•

■

•

■

•
•

•
•

•

■

•

■

•

■

•

■

•

■

•
•

•
•

•

■

•

■

•

■

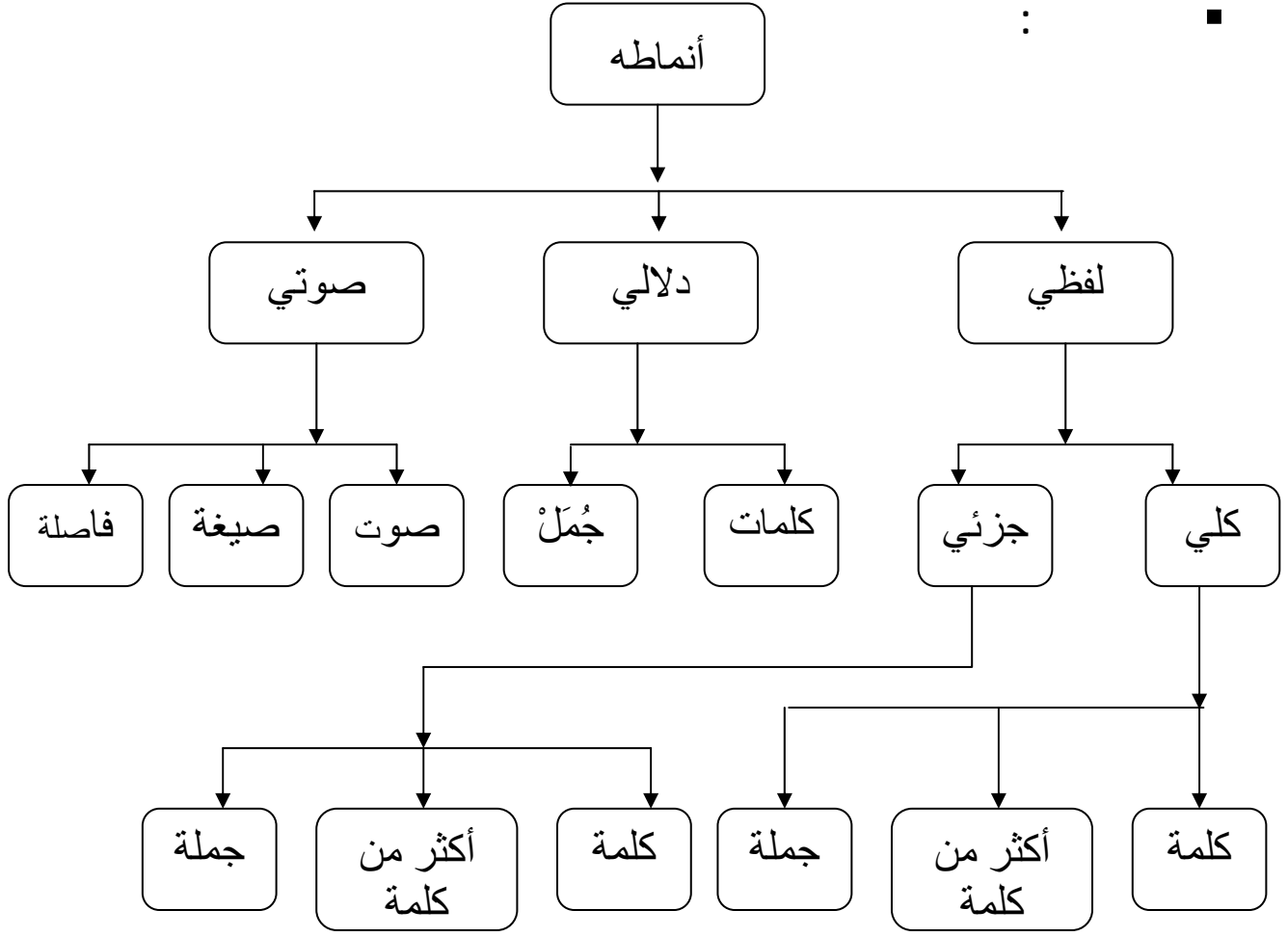

: ()

. -
. -

: ()

:

. -
. -
. -

: :

:

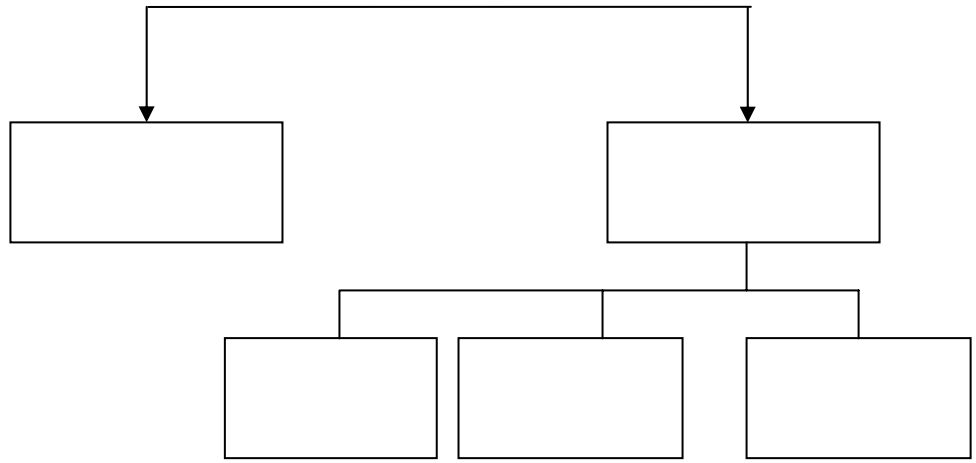

: ()

. -
. -

.()

-

: ()

: :

. -

. -

. -

:

.

.

. -

. -

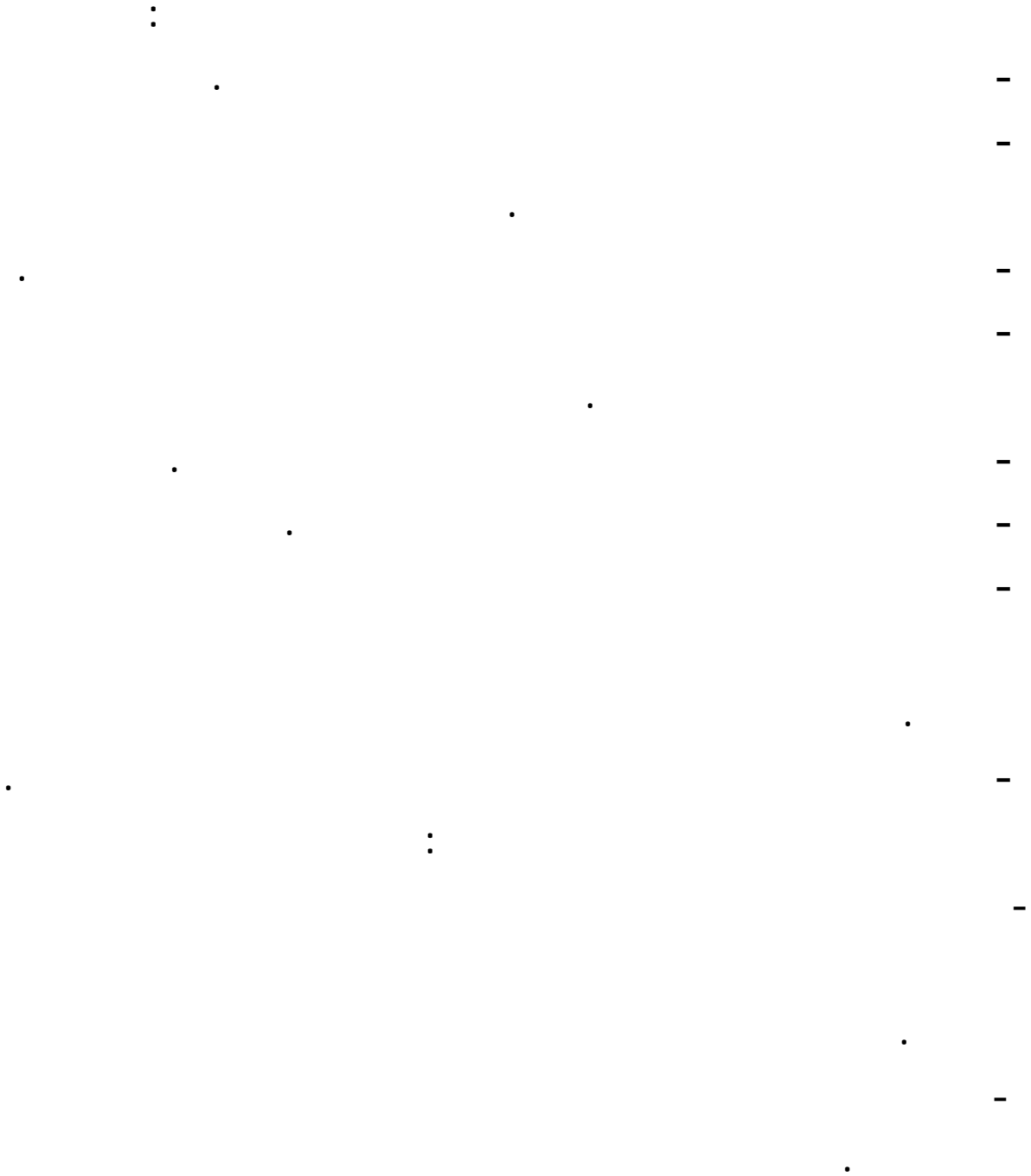

· (') :
:

,

·

-

-

-

()

()

):

()

: (ثُمَّ إِنَّ رَبَّكَ لِلَّذِينَ عَمَلُوا الشُّرُوءَ بِجَهَالَةٍ ثُمَّ تَابُوا مِنْ بَعْدِ ذَلِكَ وَأَصْلَحُوا

{ }

إِنَّ رَبَّكَ مِنْ بَعْدِهَا لَغَفُورٌ رَحِيمٌ ﴿١١٩﴾

()

()

()

()

()

.()

,

.

.

,

,

,

:

,

.

:

-

-

()

) ()

,

.() (

().

.

:

. ()

:

()

:

. ()

:

()

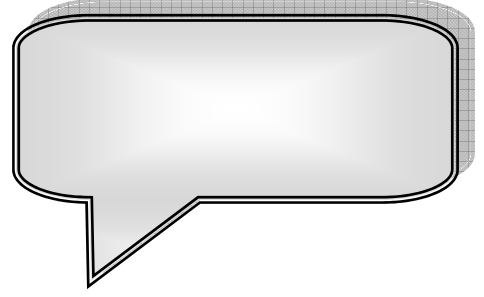

الدراسة النظرية

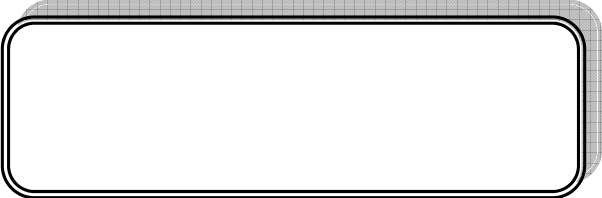
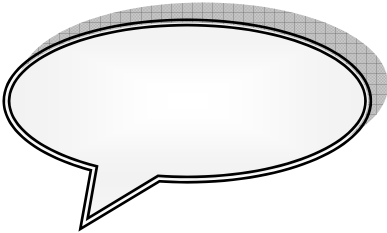

.

■

.

■

.

■

:

:

- -

() Nye"

- " "

-

'

" " ()

" "

. () " "

() ()

" ()

"

_____ . ()

: ()

:

- : . ()
: ()

: : : ()

, , , : ()

, : : , , , : ()

" " ,
" " .
() ()

()

" "

" Nye "
" "

()

() () ()

Harwig "

" R.

() " R.Dressler"
()" " -

()

: , . ()
: . ()
: . ()
Y.

()

.

().

()

.

.

()

:

: :

: ()

” ”

) () ():

” ”

(

” ”

: :
: ()

- -

, :

)()

-

,

,

.()

:

,

)()

-

.()

,

,

):

-

.()

,

,

.(),

, , , , , , ,

, , , , ,

.(),

,

()

()

,) -
 .() (: , ,
 () :
 :) : (:) : : -
 .(:
 . : : -
 .() : : -
 .() : : -
 .(:) : : -

.() , , ()
 , , , , ()

:

 :
 . / : -
 . / : -
 . / : -
 . / : -
 " "

,()
 ()

: ()

:

 : " -
 " "

()

: Heiemesleef " -

- - : : ()
 (2) Cohesion in English Halid MAC. And Ruqaya Hassan 1966 Longman
 London pp 1-2

" " ()
()

" "

()

: Todorov "

-

"

"

()

()

()

.

Todorov "

"

: Todorov "

"

:

-

:

-

.

:

-

()

:Perth

"

-

" perth "

()

.

"

"

:

()

:

()

" "

" "
()

:Krtisteeffe

) " "

() (

) " "

" "

() (

() (

)

:

:

:" " -

()

:" " -

)

() (

:

()

:

()

: ()

: ()

:

- ()

. : , - ()

， - - - - -)

- - - - - : ()

：“ ” -
“ ”
“ ”

：“ ” -
“ ” “ ”

()

- - -
()

： ， ， ()
： ()
- ()
： ， ()

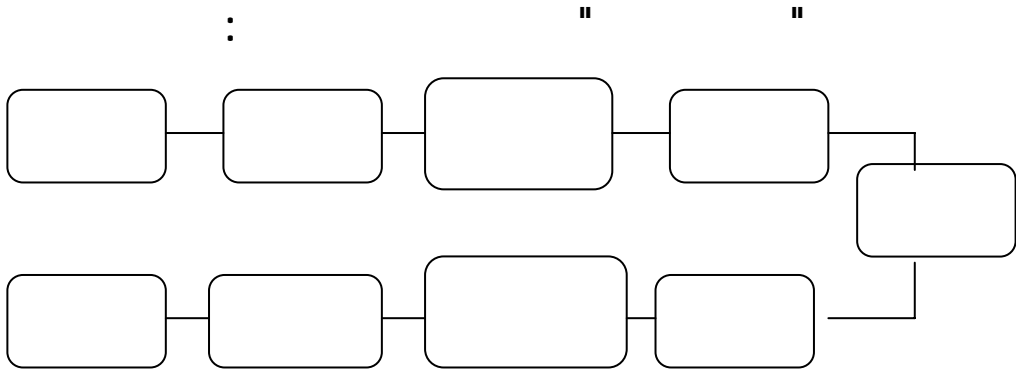

شكل رقم (١) رؤية الأستاذ نور الدين السدي في تعريفه للنص

,

"

()

:

:

()

:

-

()

()

. : , -

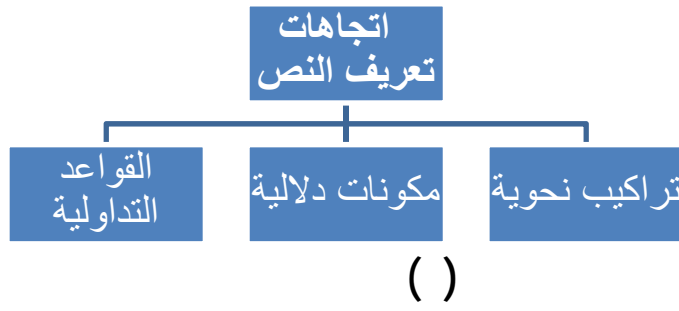

. () :

. () :

) :

. (

:

) "Brinker"

. () ()

) " "

()

()

. () ()

) "Hawreg"

() (

. :

. ()

:

()

:

()

()

)

"Schmidt"

().(

)

"Haliday"

().(

:

"Brinker"

):

.() (

().

()

):

"

" :

()

"

"

:

.() (

)

()"lotman"

:

:

()

:

-

.

()

-

:

.

()

:

()

:

:

()

:

()

:

.

()

: -

.

: -

)

.

(

: -

,

,

.()

.

()

.

:

-

- : ()

() :

:

:(cohésion) -

:(cohérence) -

:(Intentionnalité) -

: ,

:(Situationalité) -

:(Intertextualité) -

:(Informative) -

:(Acceptabilité) -

) () (Text grammar) ()

(

''''

:

_____ ()

Nye " "

.

:

,

.

.

:

.()

.()

.()

.

:

.

.

.

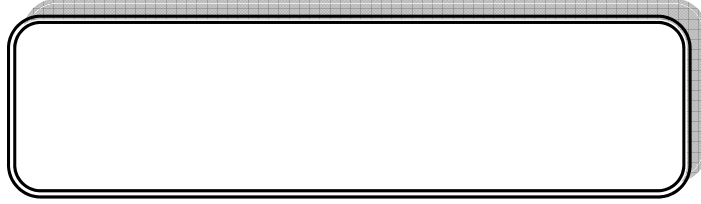
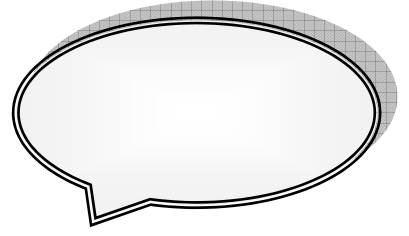

- ١- الإحالة.
- ٢- الفصل والوصل.
- ٣- الحذف.
- ٤- التكرار.
- ٥- المناسبة.
- ٦- الإجمال والتفصيل.

·
()

·

·

·

-

-

·

,

:

·

:

:

-

):

()

·(

()

·

()

"

"

()

- -

()

.

.

'

:

()

"

()" "

:

.

:

:

-

-

()

.

:

:

-

: ()

. ()

. : . :
 () : () :
 :
 . () -
 . -
 . -
 : " : : () -
 ()

()
 . ()
 ()

' ' ()

) : " " " "

/

().(

: () ()
 : () ()
 : () , ()
 : , - , , , , , , ()
 : ()

:

:

.()

: /

()

. ... :

()

" " " "

()

: /

:" " " "

" " " "

,

()

: ()

: ()

- : - . ()

: " " " " " "

. -

. -

. -

: " " " " "

" " " " "

()

" " " " "

.

" " "

"

" " " "

" " "

"

" :

- -

()"

.

" :

()

: ()

: - ()

- : . ()

:

()

()

()

:

.

:

()

:

.

.

:

.

.

:

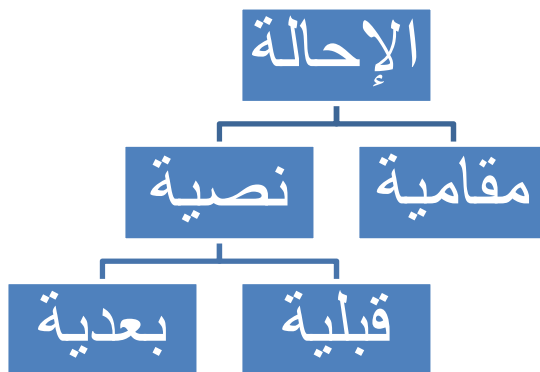

()

()

()

()

()

.

().

):

() () (

- -

:

. ()

- :

:

:

ε)

- ()
 - ()
 ()

() قَالَ تَعَالَى: ﴿ إِنَّ

() : هِيَ إِلَّا حَيَاتُنَا الدُّنْيَا وَمَا نَحْنُ بِمَبْعُوثِينَ ﴿٤٩﴾

() قَالَ تَعَالَى: ﴿ قُلْ هُوَ

() : اللَّهُ أَحَدٌ ﴿١﴾

:

()

(,)

" " " "

:

" " " "

() :

()

()

()

() . قَالَ تَعَالَى: ﴿ قَالَتْ فَذَلِكُنَّ الَّذِي

- ()
- ()
- ()
- ()
- ()
- ()

لَمَتَّنِي فِيهِ ﴿٣﴾ :

()

قَالَ تَعَالَى: ﴿ذَلِكَ الْكِتَابُ لَا رَيْبَ فِيهِ هُدًى لِّلْمُتَّقِينَ ﴿٢﴾ الَّذِينَ يُؤْمِنُونَ بِالْغَيْبِ وَيُقِيمُونَ

الصَّلَاةَ وَمِمَّا رَزَقْنَاهُمْ يُنْفِقُونَ ﴿٣﴾ : ()

()

) " "

" " (

:

" " ()

() ، قَالَ تَعَالَى: ﴿كَمَا أَرْسَلْنَا إِلَىٰ فِرْعَوْنَ رَسُولًا ﴿١٥﴾ فَعَصَى

فِرْعَوْنُ الرَّسُولَ فَأَخَذْنَاهُ أَخْذًا وَبِيلاً ﴿١٦﴾ ﴿المزمل: ١٥ - ١٦ "ال"

قَالَ تَعَالَى: ﴿اللَّهُ نُورُ السَّمَوَاتِ وَالْأَرْضِ مِثْلُ نُورِهِ

كَمِشْكُورٍ فِيهَا مِصْبَاحٌ الْمِصْبَاحُ فِي زُجَاجَةٍ الزُّجَاجَةُ كَأَنَّهَا كَوْكَبٌ دُرِّيٌّ يُوقَدُ مِن شَجَرَةٍ

مُبْرَكَةٍ ﴿٣﴾ : " "

()

()

()

)
 (
 .
 .
 .
 : ()
 .
 -)
 .⁽¹⁾ (-

()
 . :
 - :

:-

'

'

.

.

'

.

:

-

)

()(

.

().

()

" :

()

:

. ()

. :

. ()

.() () :

..

.
:

. -
-
. -
.

()

()

()

'
()

()

: ()

: :
:

- : ()
:

: () : ()

. : ()
:

:

()

) :

) :

(

() .

(

.

:

/

() .

.

() () () ()

()

:

:

()

.. :

- :

()

()

:

:

- :

()

() .

- -

() .

() .

.()
" "

() .

: ()

() ()

: -

.

:

: ()
()

:

:

:

()

-

:

- :

- :

()

:

-

()

:

, - - -) (the less- but-however)
 (:
 () () :
 ()
 ()
 ()
 " "
):
 () (

: ()
 : ()
 : - ()
 - : - ()

: -

.

: -

:

: -

()

.()

,

: -

,

,

)

.()

:

,

):

.()

,

,

,

,

.()

,

.()

)

l , , , , , : , , ()

l , , ()

l , ()

l - l , , : ()

- l : , , , , , , , ()

.() ()

()

, " :

() "

:-

) ,

.() (

, ,

,)

.

.() (

.() (

.() (

,

.() (

,

()

()

- -

/ , ()

()

∴

/ , , ()

: , , ()

: , ()

: , ()

: , , , , , : , , ()

: ()

: - . ()

()

()

﴿ قُلْنَا اضْرِبْ بِعَصَاكَ الْحَجَرَ فَانفَجَرَتْ مِنْهُ اثْنَا عَشَرَ عِثَانًا ﴾:

:

" " " "

" ... "

" " " "

" "

() " " " . :

: () :

(

(

(

:

:

.

:

" "

.

:

:

.

:

()

()

()

()

() () :

()

:

:

" "

:

()

قَالَ ،

تَعَالَى: ﴿وَإِذِ اسْتَسْقَى مُوسَى لِقَوْمِهِ فَقُلْنَا اضْرِبْ بِعَصَاكَ الْحَجَرَ فَانفَجَرَتْ مِنْهُ اثْنَتَا عَشْرَةَ عَيْنًا قَدْ عَلِمَ كُلُّ أُنَاسٍ مَشْرِبَهُمْ كُلُوا وَاشْرَبُوا مِنْ رِزْقِ اللَّهِ وَلَا تَعْتُوا فِي الْأَرْضِ

مُفْسِدِينَ ﴿٦٠﴾ البقرة: ٦٠

- -

)

() :

()

- : , , ()

﴿ قَالَ قَائِلٌ مِّنْهُمْ لَا نَقْنُلُوا يُوسُفَ وَالْقَوْمُ فِي غِيبَتِ الْجُبِّ يَلْقَظُهُ بَعْضُ السَّيَّارَةِ إِن كُنْتُمْ فَاعِلِينَ ﴿١٠﴾ قَالُوا يَا أَبَانَا مَا لَكَ لَا تَأْمَنَّا عَلَى يُوسُفَ وَإِنَّا لَهُ لَنَصِحُونَ ﴿١١﴾ ﴾

- :

:

() ()

()

: " قَالَ تَعَالَى: ﴿ أَرْجِعُوا إِلَىٰ آبَائِكُمْ فَقُولُوا يَا أَبَانَا إِنَّ ابْنَكَ سَرَقَ وَمَا شَهِدْنَا إِلَّا بِمَا عَلَّمْنَا وَمَا كُنَّا لِلْغَيْبِ حَافِظِينَ ﴿٨١﴾ وَسَأَلِ الْقَرْيَةَ الَّتِي كُنَّا فِيهَا وَالْعِيرَ الَّتِي أَقْبَلْنَا فِيهَا وَإِنَّا لَصَادِقُونَ ﴿٨٢﴾ قَالَ بَلْ سَوَّلَتْ لَكُمْ أَنفُسُكُمْ أَمْرًا فَصَبْرٌ جَمِيلٌ عَسَى اللَّهُ أَن يَأْتِيَنِي بِهِمْ جَمِيعًا إِنَّهُ هُوَ الْعَلِيمُ الْحَكِيمُ ﴿٨٣﴾ ﴾ : -

:

, , ,

:)

...: ()

,

.

:-

,

-

-

() .

()

()

() ()

" "

.

.

-

-

.

: ()

. : . ()

- :

.

- :

" ()

,

"

.

:

.

" ()

.

"

" "

" ()

.

" :

قَالَ تَعَالَى: ﴿وَقُضِيَ بَيْنَهُم بِالْحَقِّ وَقِيلَ الْحَمْدُ لِلَّهِ

: ()

() ()

:

/ (.)

:

() ()

- / .

:

/ ()

رَبِّ الْعَالَمِينَ ﴿٧٥﴾ : ()

قَالَ تَعَالَى: ﴿ وَحِيلَ بَيْنَهُمْ وَبَيْنَ مَا يَشْتَهُونَ كَمَا فُعِلَ بِأَشْيَاعِهِمْ مِّنْ

قَبْلُ إِنَّهُمْ كَانُوا فِي شَكٍّ مُّرِيبٍ ﴿٥٤﴾ : قَالَ تَعَالَى: ﴿ فَقُطِعَ دَابِرُ الْقَوْمِ

الَّذِينَ ظَلَمُوا وَالْحَمْدُ لِلَّهِ رَبِّ الْعَالَمِينَ ﴿٤٥﴾ :

﴿ الْم ﴿١﴾ ذَلِكَ الْكِتَابُ لَا رَيْبَ فِيهِ هُدًى لِّلْمُتَّقِينَ ﴿٢﴾ : -

قَالَ تَعَالَى: ﴿ إِيَّاكَ نَعْبُدُ وَإِيَّاكَ نَسْتَعِينُ ﴿٥﴾ أَهْدِنَا الصِّرَاطَ

الْمُسْتَقِيمَ ﴿٦﴾ : - :

" : ... "

()"

- :-)

()

() .

تَعَالَى: ﴿ لَا تُحَرِّكْ بِهِءَ

لِسَانِكَ لِتَعَجَلَ بِهِءَ ﴿١٦﴾ : . قَالَ تَعَالَى: ﴿

يَسْأَلُونَكَ عَنِ الْأَهْلِ قُلْ هِيَ مَوَاقِيتُ لِلنَّاسِ وَالْحَجِّ وَلَيْسَ الْبِرُّ بِأَنْ تَأْتُوا الْبُيُوتَ

() : () / -
() :
() /

مِنْ ظُهُورِهَا وَلَكِنَّ الْبِرَّ مِنْ أُنْفُسٍ ﴿٥٦﴾
() .

":

...

() .

"..."

()

()" .

"

()

"

"

"

() .

.

-

-

.

- / :

()

. :

()

()

- : 1988

. - :

()

()

: (

)

()

()

: (

)

()

()

“ ”

() “ ”

： —

() () ()

： ()

： ■

： ■

： ■

.

.

- : () () ()

： ()

- : ()

-

:

-

-

.

:

-

:()

.(/)

-

.(/)

-

.

-

. /

-

.

-

.

-

(), ()

() ()

,

.

" "

.

.

: : - / , / , ()
/ ,

...

:

:

:

) - -

() (:)

() - () - (وَاتَّبَعْتُ مِلَّةَ آبَائِي إِبْرَاهِيمَ

وَإِسْحَاقَ وَيَعْقُوبَ مَا كَانَ لَنَا أَنْ نُشْرِكَ بِاللَّهِ مِنْ شَيْءٍ ذَلِكَ مِنْ فَضْلِ اللَّهِ عَلَيْنَا وَعَلَى النَّاسِ وَلَكِنَّ أَكْثَرَ

النَّاسِ لَا يَشْكُرُونَ) (:) ()

() .

(قَالُوا يَا أَيُّهَا الْعَزِيزُ إِنَّ لَهُ أَبًا شَيْخًا كَبِيرًا فَخُذْ

أَحَدَنَا مَكَانَهُ إِنَّا نَرَاكَ مِنَ الْمُحْسِنِينَ) (:) ()

()

·
·
/ /
·
·
/

: -)
-)
(.)

/ , , ()

	:		:	
/'	/'	/'	/'	:'
		.		'
:				-
()				-
-	-		()	
.(')	:	
				-
			.	-
			.	-
			.	-
			.	-
			.	-
			:	-
			:	-
			.	-
			.	-

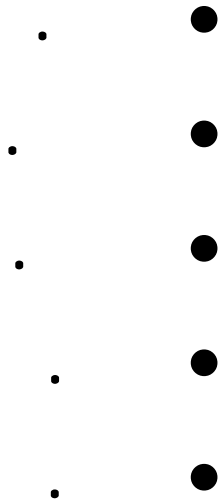
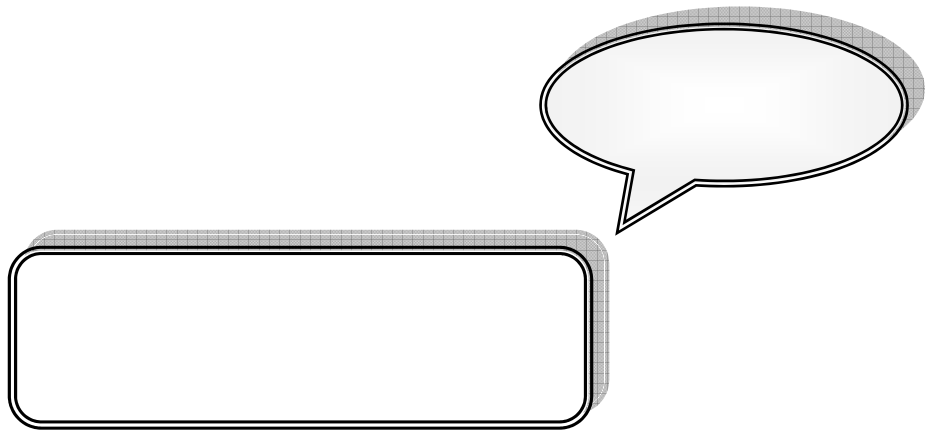

:

:

: (. .) -

() , () : -

. () () : -

() . () :

() () : () -

. : () () : :

: () :

() . :

: -

- () : ()

() : () -

() , , , , , , ()

/ ()

: ()

() () ()

: ()

: () ■

. ()

. : : ■

.

() : ■

.

.

:

: /

()

.

() () : -

. ()

. / :

. : : ()
: : ()
: : ()

. : ()

: : ()

- : : ()

() () : -
) : " -
 . () " (

.

: _____ /

:

()) : -
 . () () , () , () , () , -
) : -
 ' . ()

() : -
 . () () , ' -
 ,) : -
 , ,

' . () (

: , , , , ()

: . . . ()

/ : / : , , ()

: , , , ()

: - . ()

: , , , , ()

,) : -

:

.() (

.

.

/ , ,

:

,

.

()

:

- :

قَالَ تَعَالَى: أَعُوذُ بِاللَّهِ مِنْ

()

: الشَّيْطَانِ الرَّجِيمِ كَلَّا إِذَا دُكَّتِ الْأَرْضُ دَكًّا دَكًّا ﴿١١﴾

()

قَالَ تَعَالَى: أَعُوذُ بِاللَّهِ مِنَ الشَّيْطَانِ الرَّجِيمِ كَلَّا سَيَعْلَمُونَ ﴿٤﴾ تُرْكَلَا سَيَعْلَمُونَ

)

(

)

-

:



أَعُوذُ بِاللَّهِ مِنَ الشَّيْطَانِ الرَّجِيمِ فَإِنَّ مَعَ الْعُسْرِ يُسْرًا ﴿٥﴾ إِنَّ

(

مَعَ الْعُسْرِ يُسْرًا ﴿٦﴾ الشرح: ٥ - ٦

- :

- -

:

()

قَالَ تَعَالَى: وَهِيَ تَجْرِي بِهِمْ فِي مَوْجٍ
 كَالْجِبَالِ وَنَادَى نُوحٌ ابْنَهُ، وَكَانَ فِي مَعْزِلٍ يَبْنَىٰ أَرْكَبَ مَعْنَا وَلَا تَكُن مَعَ
 الْكٰفِرِينَ ﴿٤٢﴾ قَالَ سَاوِئًا إِلَىٰ جَبَلٍ يَعْصِمُنِي مِنَ الْمَاءِ قَالَ لَا عَاصِمَ الْيَوْمَ مِن أَمْرِ اللَّهِ
 إِلَّا مَن رَّحِمَ ۗ وَحَالَ بَيْنَهُمَا الْمَوْجُ فَكَانَ مِنَ الْمُغْرَقِينَ ﴿٤٣﴾ :

()
)
)
)
) :

(قال قائلٌ منهم لا نقتلوا يوسفَ والقوه في غيابة الجبِ يلتقطه بعضُ السيَّارة إن)
 كنتم فاعلين (:) () () ()
 () () () () () () () () ()
 () () () () () () () () () ()
 () () () () () () () () () ()
 () () () () () () () () () ()

قال هي راودتني عن نفسي وشهد شاهدٌ من أهلها إن كان قميصه قد من قبل فصدقت وهو من
 الكاذبين (:) (وإن كان قميصه قد من دبر فكذبت وهو من الصادقين) (:)
 (فلما رأى قميصه قد من دبر قال إنه من كيدٍ إن كيدٌ عظيمٌ) (:) ()

()

قَالَ تَعَالَى: ﴿الْقَارِعَةُ ١ مَا الْقَارِعَةُ ٢﴾ -1: ()

قَالَ تَعَالَى: ﴿الْحَاقَّةُ ١ مَا الْحَاقَّةُ ٢﴾ - :

() - - -

قَالَ تَعَالَى: ﴿فَلَمَّا رَأَى الْقَمَرَ بَازِعًا قَالَ هَذَا رَبِّي فَلَمَّا أَفَلَ قَالَ لَئِن لَّمْ يَهْدِنِي

رَبِّي لَأَكُونَنَّ مِنَ الْقَوْمِ الضَّالِّينَ ﴿٧٧﴾ فَلَمَّا رَأَى الشَّمْسَ بَازِعَةً قَالَ هَذَا رَبِّي هَذَا

أَكْبَرُ فَلَمَّا أَفَلَتْ قَالَ يُقَوِّمُ إِنِّي بَرِيءٌ مِمَّا تُشْرِكُونَ ﴿٧٨﴾ - :

"

! : :

" . :

()"

:

:

()

, ,):
() (, , , , ,)

:

()

,
()

:

: , , ()
()

∴ ∴

∴

∴
∴
∴
∴

()

" ∴

()

) ∴
()
()

∴

)

-

()

- -
-

∴

∴
∴
∴
∴ ()

-

∴ () ∴ ∴ () ∴ ∴ ∴ ()

()

()

()

()

()

/	:	()
/	:	()
/	:	()
/	:	()
:	:	()

- (وما يستوي الأعمى والبصير ﴿١٩﴾) :- (ولا الظلمات ولا

النور ﴿٢٠﴾) :- (ولا الظل ولا الخور ﴿٢١﴾) :-

(بأي آلاء ربكما

تُكذبان) (:)

:

()

()

()

()

- } :-

- } :-

- } :-

. {

_____ ()

/ , , , , , : , , ()

: , , ()

: , ()

/ , , , , , : , , : ()

: /
 -
 ' . ' ' ' :
 -
 ()
 : /
 . -
 . -
 . () -

: _____ . ()
 -

· -
:
· -
.() -

:
:
:
:() /
·
: /

·
:
:
:
· /
· /
·
:
:
/

: , , ()

:
/

:

- : قَالَ تَعَالَى: ﴿ الْحَاقَّةُ ١ ﴾ مَا الْحَاقَّةُ ﴿ ٢ ﴾ الْحَاقَّةُ: ١ - ٢

- : قَالَ ﴿ كَلَّا سَوْفَ تَعْلَمُونَ ﴿ ٣ ﴾ ثُمَّ كَلَّا سَوْفَ تَعْلَمُونَ ﴿ ٤ ﴾ التكاثر:

٣ - ٢

- : { } :

- -

/

... (

- : قَالَ تَعَالَى: ﴿ إِنَّ اللَّهَ فَالِقُ الْحَبِّ وَالنَّوَى ^ط يُخْرِجُ الْحَيَّ مِنَ الْمَيِّتِ وَمُخْرِجُ الْمَيِّتِ

مِنَ الْحَيِّ ذَٰلِكُمْ اللَّهُ فَأَنَّى تُؤْفَكُونَ ﴿ ٩٥ ﴾ الأنعام: ٩٥ () ()

- : قَالَ تَعَالَى: ﴿ قَالَ لَنْ أُرْسِلَهُ، مَعَكُمْ حَتَّى تُؤْتُونِ مَوْثِقًا مِّنَ اللَّهِ لَتَأْتُنِي

بِهِ إِلَّا أَنْ يُحَاطَ بِكُمْ ^ط فَلَمَّا آتَوْهُ مَوْثِقَهُمْ قَالَ اللَّهُ عَلَىٰ مَا نَقُولُ وَكِيلٌ ﴿ ٦٦ ﴾ يوسف: ٦٦

” ” ” ”

- قَالَ تَعَالَى: ﴿ وَقَالَ يَبْنَى لَا تَدْخُلُوا مِنْ بَابٍ وَاحِدٍ وَأَدْخُلُوا مِنْ أَبْوَابٍ مُتَفَرِّقَةٍ وَمَا أُغْنِي عَنْكُمْ مِنَ اللَّهِ مِنْ شَيْءٍ إِنْ أَلْحَكُمُ إِلَّا اللَّهُ عَلَيْهِ تَوَكَّلْتُ وَعَلَيْهِ فَلْيَتَوَكَّلِ الْمُتَوَكِّلُونَ ﴾ (٦٧) :

(لا تدخلوا من باب واحد)

.

:

.

:

- (- -) .

- () .

:()

/ : قَالَ تَعَالَى: وَشَرَّوهُ بِشَمْبٍ بَخْسٍ دَرَاهِمَ مَعْدُودَةٍ وَكَانُوا فِيهِ مِنَ

الزَّاهِدِينَ ﴿٢٠﴾ يوسف: ٢٠ () ()

/ قَالَ تَعَالَى: ﴿ ذَلِكَ الْكِتَابُ لَا رَيْبَ فِيهِ هُدًى لِلْمُتَّقِينَ ﴾ (٢) البقرة: ٢

() ()

()

/() .

() :

قَالَ تَعَالَى: ﴿ إِنَّا أَنْزَلْنَا التَّوْرَةَ فِيهَا هُدًى وَنُورٌ يُحْكَمُ بِهَا النَّبِيُّونَ الَّذِينَ أَسْلَمُوا
لِلَّذِينَ هَادُوا وَالرَّبَّانِيُونَ وَالْأَحْبَارُ بِمَا اسْتَحْفَظُوا مِنْ كِتَابِ اللَّهِ وَكَانُوا عَلَيْهِ
شُهَدَاءَ فَلَا تَخْشَوُا النَّكَاسَ وَأَخْشَوْنَ وَلَا تَشْتَرُوا بِعَاقِبَتِي ثَمَنًا قَلِيلًا وَمَنْ لَمْ
يَحْكَمْ بِمَا أَنْزَلَ اللَّهُ فَأُولَئِكَ هُمُ الْكَافِرُونَ ﴿٤٤﴾ المائدة: ٤٤ (فلا تخشوا الناس)

()

/ :

:

:

. : قَالَ تَعَالَى: قَالَ هِيَ رَوَدَتْنِي عَنْ نَفْسِي

وَشَهِدَ شَاهِدٌ مِّنْ أَهْلِهَا إِنْ كَانَ قَمِيصُهُ قُدَّ مِنْ قُبُلٍ فَصَدَقَتْ وَهُوَ مِنَ

الْكَذِبِينَ ﴿٢٦﴾ وَإِنْ كَانَ قَمِيصُهُ قُدَّ مِنْ دُبُرٍ فَكَذَبَتْ وَهُوَ مِنَ الصَّادِقِينَ ﴿٢٧﴾ :

()

(-) -

قَالَ تَعَالَى: وَقَالَ الْمَلِكُ أَتُونِي بِهِ ^طأَسْتَخْلِصْهُ لِنَفْسِي فَلَمَّا كَلَّمَهُ قَالَ إِنَّكَ الْيَوْمَ لَدَيْنَا مَكِينٌ

أَمِينٌ ﴿٥٤﴾ :

()

() :

()

تَعَالَى: ﴿ مَلِكِ يَوْمِ الدِّينِ ﴿٤﴾ إِيَّاكَ نَعْبُدُ وَإِيَّاكَ نَسْتَعِينُ ﴿٥﴾ ﴾ الفاتحة: ٤

٥ -

﴿ الرَّحْمَنُ ﴿١﴾ عَلَّمَ الْقُرْآنَ ﴿٢﴾ ﴾ الرحمن: ١ - ٢

()

()

()

()

.

-

-

.

⋮

/

-

.

-

/

.

/

-

.

⋮

-

.

-

.

-

.

/

-

/

.

-

⋮

.

-

.

-

.

-

()

-

⋮

⋮

-

.

-

.

-

: , , ()

.() -
 : -
 .()
 : : -
 . -
 . -
 . -
 .() -
 : : -
 . -
 . -
 . -
 . -
 . -
 : : -
 .() -
 . -
 -
 -

.

: , ()
 : , , ()
 : , , ()
 : , , ()

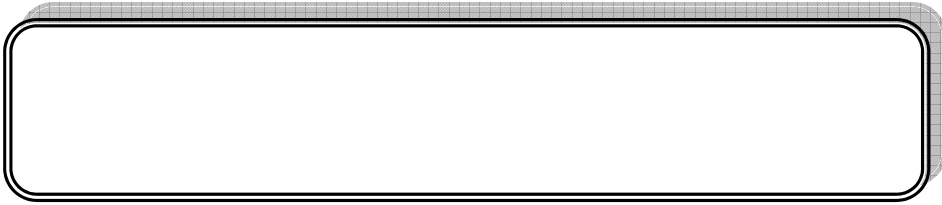
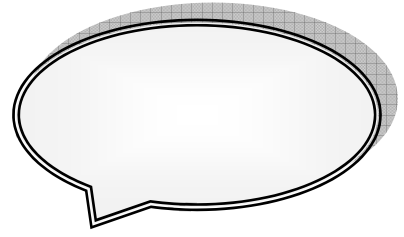

:
 .
)
 : ()
 . () : -
 : -
 . ()

,
 () ()

.

: , ,
 : , ,

:

.() () :

:

:

()

:

.()"

" :

-

.

"

-

.()"

" :

.()"

()

.()

):

.(

:

:

:

:

,

,

()

()

()

()

- - :- ﴿ وَقِيلَ يَا أَرْضُ ابْلَعِي مَاءَكِ وَنَسَمَاءُ أَقْلَبِي وَغِيضَ الْمَاءِ

وَقُضِيَ الْأَمْرُ وَأَسْتَوَتْ عَلَى الْجُودِيِّ وَقِيلَ ^{بِط}بَعْدًا لِلْقَوْمِ الظَّالِمِينَ ﴿٤٤﴾

() - - .

." () .

.

() : ,
() :

:

" " " "

(cohesion)

()()

.
()

()

()

()

() .

.

)

- . : - - - . ()
 . : - - - . ()
 : : - . ()
 : : . ()
 : : . ()
 . : " " " " : . ()

:

() (

.)

() . (

) " "

:

. () (

, ()

()

- -

.

.

/

:

:

/ ,

:

. ()

()

. ()

. ()

. ()

() ()

:()

-
-
-
-
-

)

.(()

" "

:

" "

.

-

-

:

-

. ()

:

-

. ()

:

:

. ()

- -

·
:

:

·

·
: /

·

:

·

· ()

·
: /

) :

· () (

- :
: , ,

· ()

· ()

· ()

·
:

()

,

,

·
" " " "

· ()"

·
" "

· ()

· ()
· ()
· ()
· ()

•
•

•
•

•

•

/

•

•

•

•

•

/

•

-

/

/

-

-

-

-

-

-

:

-

.

-

.

-

() () ()

,

() ()

.

.

-

,

-

.

.

,

-

.

-

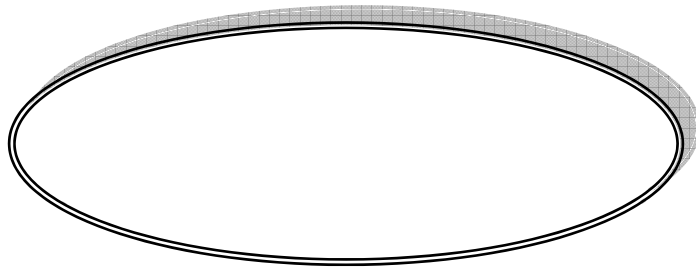
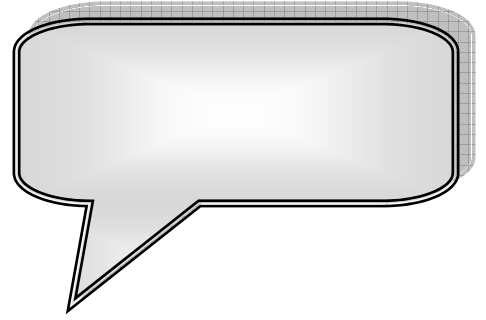

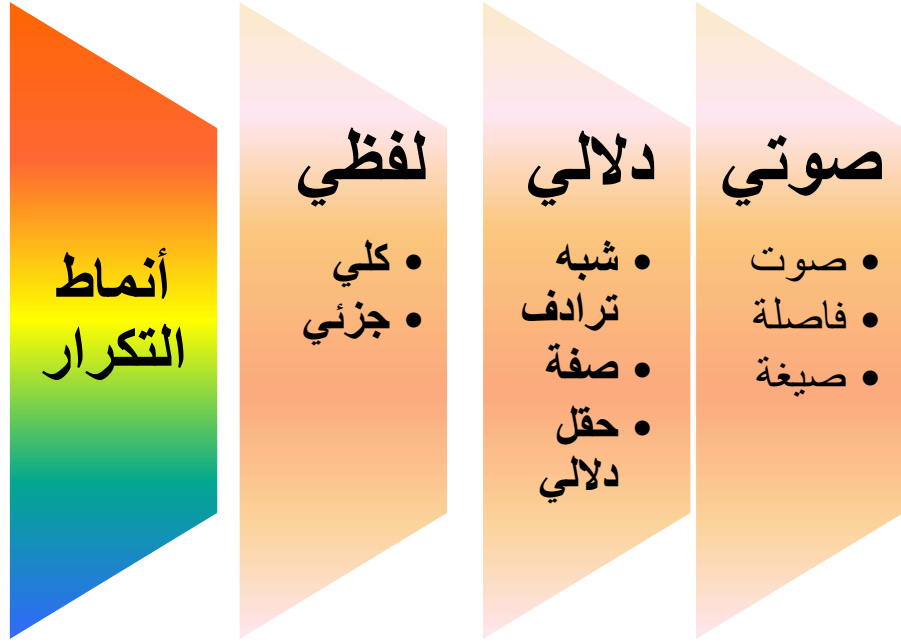

()

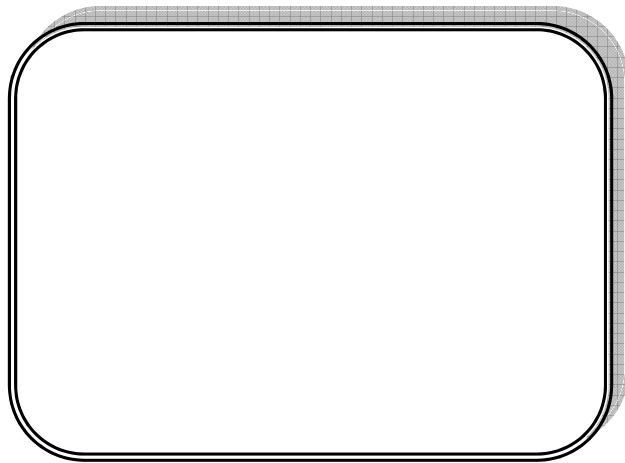
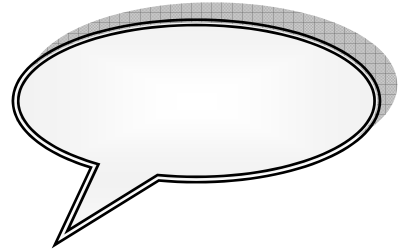

:

: -
. -
. -
: -
. -
. -
. -
: -

.()

تَعْبُدُونَ مِنْ دُونِهِ إِلَّا أَسْمَاءَ سَمَّيْتُمُوهَا أَنْتُمْ وَءَابَاؤُكُمْ مِمَّا أَنْزَلَ اللَّهُ بِهَا مِنْ سُلْطَانٍ إِنَّ الْحُكْمَ إِلَّا لِلَّهِ أَمَرَ أَلَّا تَعْبُدُوا إِلَّا إِيَّاهُ ذَلِكَ الدِّينُ الْقَيِّمُ وَلَكِنَّ أَكْثَرَ النَّاسِ لَا يَعْلَمُونَ ﴿٤٠﴾

جدول رقم (١)

.	=	
.		
.	=	
.		
.	=	
.		

.		راودته عن نفسه
.		قال بل سولت لكم أنفسكم أمرا فصبر جميل
.		قَالَتْ فَذَلِكُنَّ الَّذِي لُمْتُنِي فِيهِ وَلَقَدْ رَاودَتْهُ عَنِ نَفْسِهِ فَأَسْتَعْصِمَ وَلَئِن لَّمْ يَفْعَلْ مَا أَمُرُهُ لِيَجُزَّئَنَّ وَلَيَكُونَا مِنَ الصَّاغِرِينَ
.		قال ما خطبكن إذ راودتن يوسف عن نفسه قلن حاش لله ما علمنا عليهن سوء قالت امرأة العزيز الآن حصحص الحق أنا راودته عن نفسه وإنه لمن الصادقين
.		قال هل علمتم ما فعلتم بيوسف وأخيه إذ أنتم جاهلون
.		
.		

مجموع التكرار الكلي: ٢٦.٨٨

% .

()

.

()

()

()

()

()

()

إذ

قَالَ يُوسُفُ لِأَبِيهِ يَا أَبَتِ إِنِّي رَأَيْتُ أَحَدَ عَشَرَ كَوْكَبًا وَالشَّمْسَ وَالْقَمَرَ رَأَيْتُهُمْ لِي سَاجِدِينَ آية ٤ وقوله
تعالى (لَقَدْ كَانَ فِي يُوسُفَ وَإِخْوَتِهِ آيَاتٌ لِلِّسَّائِلِينَ) آية ٧ وقوله تعالى (أَقْتُلُوا يُوسُفَ أَوْ اطْرَحُوهُ أَرْضًا
يَخْلُ لَكُمْ وَجْهُ أَبِيكُمْ وَتَكُونُوا مِنْ بَعْدِهِ قَوْمٌ صَالِحِينَ) آية ٩ وقوله تعالى (قَالَ قَائِلٌ مِنْهُمْ لَا تَقْتُلُوا يُوسُفَ
وَأَقْبُوهُ فِي غَيْبَتِ الْجُبِّ يَلْتَقِطُهُ بَعْضُ السَّيَّارَةِ إِنْ كُنْتُمْ فَاعِلِينَ) آية ١٠ ومن تكراره بالضمير قوله تعالى
(فَأَسْتَجَابَ لَهُ رَبُّهُ فَصَرَفَ عَنْهُ كَيْدَهُمْ إِنَّهُ هُوَ السَّمِيعُ الْعَلِيمُ) آية ٣٤ وقوله تعالى (وَلَمَّا دَخَلُوا عَلَى
يُوسُفَ ءَاوَىٰ إِلَيْهِ أَخَاهُ قَالَ إِنِّي أَنَا أَخُوكَ فَلَا تَبْتَئِسْ بِمَا كَانُوا يَعْمَلُونَ) آية ٦٩ وقوله تعالى (قَالُوا أَءَنَّكَ
لَأَنْتَ يُوسُفُ قَالَ أَنَا يُوسُفُ وَهَذَا أَخِي قَدْ مَنَّ اللَّهُ عَلَيْنَا إِنَّهُ مِنْ يَتَّىٰ وَيُصْبِرُ فَإِنَّ اللَّهَ لَا يُضِيعُ أَجْرَ
الْمُحْسِنِينَ) آية ٩٠

()
(قَالَ هِيَ رُوْدُنِي عَنْ نَفْسِي وَشَهِدَ

شَاهِدُهُمْ مِنْ أَهْلِهَا إِنْ كَانَ قَمِيصُهُ قُدَّ مِنْ قُبُلٍ فَصَدَقَتْ وَهُوَ مِنَ الْكٰذِبِينَ) آيَةٌ ٢٦ -

()

()

()

()

(-)

()

(قَالَ لَا يَأْتِيكُمَا طَعَامٌ تُرْزَقَانِهِ إِلَّا تَبَاتُكُمَا بِتَأْوِيلِهِ قَبْلَ أَنْ يَأْتِيَكُمَا ذَلِكَمَا

مِمَّا عَلَّمَنِي رَبِّي إِنِّي تَرَكْتُ مِلَّةَ قَوْمٍ لَا يُؤْمِنُونَ بِاللَّهِ) آية ٣٧ ()

يُوسُفُ أَيُّهَا الصِّدِّيقُ أَفْتِنَا فِي سَبْعِ بَقَرَاتٍ

()

سِمَانٍ يَأْكُلُهُنَّ سَبْعٌ عِجَافٌ وَسَبْعٌ سُنْبُلَاتٍ خَضِرٌ وَأَخْرِيًّا يَابِسَاتٍ لَعَلِّي أَرْجِعُ إِلَى النَّاسِ لَعَلَّهُمْ يَعْلَمُونَ) آية

()

٤٦

(وَكَذَلِكَ يَجْتَبِيكَ رَبُّكَ وَيُعَلِّمُكَ مِنْ تَأْوِيلِ

()

الْحَادِيثِ وَيُمِثُّ نِعْمَتَهُ عَلَيْكَ وَعَلَىٰ آلِ يَعْقُوبَ كَمَا أَتَمَّهَا عَلَىٰ أَبَوَيْكَ مِنْ قَبْلِ إِبْرَاهِيمَ وَإِسْحَاقَ إِنَّ رَبَّكَ

عَلِيمٌ حَكِيمٌ) آية ٦ (وَلَمَّا بَلَغَ أَشُدَّهُ آتَيْنَاهُ حُكْمًا وَعِلْمًا وَكَذَلِكَ نَجْزِي الْمُحْسِنِينَ |)

(فَبَدَأَ بِأَوْعِيَّتِهِمْ قَبْلَ وِعَاءِ أَخِيهِ ثُمَّ اسْتَخْرَجَهَا مِنْ وِعَاءِ أَخِيهِ كَذَلِكَ كِدْنَا

آية ٢٢

لِيُوسُفَ مَا كَانَ لِيَأْخُذَ أَخَاهُ فِي دِينِ الْمَلِكِ إِلَّا أَنْ يَشَاءَ اللَّهُ نَرْفَعُ دَرَجَاتٍ مَن نَّشَاءُ وَفَوْقَ كُلِّ ذِي عِلْمٍ

عَلِيمٌ) آية ٧٦

()

(يَا أَيُّهَا الَّذِينَ آمَنُوا هَلْ أَدُلُّكُمْ عَلَىٰ تِجْرَةٍ تُنجِيكُمْ مِنْ

عَذَابِ الْيَتِيمِ تُؤْمِنُونَ بِاللَّهِ وَرَسُولِهِ وَتُجَاهِدُونَ فِي سَبِيلِ اللَّهِ بِأَمْوَالِكُمْ وَأَنْفُسِكُمْ ذَلِكَ خَيْرٌ لَكُمْ إِنْ كُنْتُمْ

()

()

تَعْلَمُونَ) الصف آية ١٠ و١١

()

()

()

()

()

()

(ياأبت إني رأيت أحد عشر كوكبا)

(وكذلك يحببك ربك ويعلمك من تأويل الأحاديث ويتم نعمته عليك وعلى آل

يعقوب)

(

)

()

(

)

()

(يا بني لا تقصص رؤياك على إخوتك فيكيدوا لك كيدا إن الشيطان

للإنسان عدو مبين)

()

()

:

(فَلَمَّا رءَا قَمِيصَهُ قَدْ مِّنْ دُبُرٍ قَالَ إِنَّهُ مِّنْ كَيْدِكُنَّ إِنَّ كَيْدَكُنَّ عَظِيمٌ)

(قَالَ رَبِّ السَّجُنُ أَحَبُّ إِلَيَّ مِمَّا يَدْعُونَنِي إِلَيْهِ وَإِلَّا تَصْرِفْ عَنِّي كَيْدَهُنَّ أَصْبُ إِلَيْهِنَّ وَأَكُن مِّنَ الْجَاهِلِينَ)

(فَأَسْتَجَابَ لَهُ رَبُّهُ فَصَرَفَ عَنْهُ كَيْدَهُنَّ إِنَّهُ هُوَ السَّمِيعُ الْعَلِيمُ)

(وَقَالَ الْمَلِكُ أَتُونِي بِهِ فَلَمَّا جَاءَهُ الرَّسُولُ قَالَ أَرْجِعْ إِلَىٰ رَبِّكَ فَسْأَلُهُ مَا بَالُ النَّسُوءِ الَّتِي قَطَعْنَ أَيْدِيَهُنَّ

إِنَّ رَبِّي بِكَيْدِهِنَّ عَلِيمٌ)

(ذَلِكَ لِيَعْلَمَ أَنِّي لَمْ أَخُنْهُ بِالْغَيْبِ وَأَنَّ اللَّهَ لَا يَهْدِي كَيْدَ الْخَائِنِينَ)

()

()

()

()

(وَجَاءُوا عَلَى قَمِيصِهِ بِدَمٍ كَذِبٍ قَالَ بَلْ سَوَّلَتْ لَكُمْ

أَنْفُسُكُمْ أَمْراً فَصَبْرٌ جَمِيلٌ وَاللَّهُ الْمُسْتَعَانُ عَلَى مَا تَصِفُونَ)

قَالَ بَلْ سَوَّلَتْ لَكُمْ أَنْفُسُكُمْ أَمْراً فَصَبْرٌ جَمِيلٌ

عَسَى اللَّهُ أَنْ يَأْتِنِي بِهِمْ جَمِيعاً إِنَّهُ هُوَ الْعَلِيمُ الْحَكِيمُ

()

(-)

() ()

() ()

()

() :

() ()

()

:

وَاللَّهُ غَالِبٌ عَلَىٰ أَمْرِهِ وَلَكِنَّ أَكْثَرَ النَّاسِ لَا يَعْلَمُونَ

ذَلِكَ مِنْ فَضْلِ اللَّهِ عَلَيْنَا وَعَلَى النَّاسِ وَلَكِنَّ أَكْثَرَ النَّاسِ لَا يَشْكُرُونَ

ذَلِكَ الدِّينُ الْقَيِّمُ وَلَكِنَّ أَكْثَرَ النَّاسِ لَا يَعْلَمُونَ

وَإِنَّهُ لَذُو عِلْمٍ لِمَا عَلَّمْنَاهُ وَلَكِنَّ أَكْثَرَ النَّاسِ لَا يَعْلَمُونَ

وَمَا أَكْثَرَ النَّاسِ وَلَوْ حَرَصْتَ بِمُؤْمِنِينَ

() ()

(

()

()

:

:

(..)

(..)

(...)

:

(...)

(...)

(...)

:

(..)

(...)

()

· , , :

()

()

()

()

()

()

()

()

/ :

- - (قَالَ يَبْنَى لَا تَقْصُصْ رُءْيَاكَ عَلَيَّ إِخْوَتَكَ فَيَكِيدُوا لَكَ
كَيْدًا إِنَّ الشَّيْطَانَ لِلْإِنْسَانِ عَدُوٌّ مُبِينٌ ﴿٥٠﴾) (قَالَ رَبِّ السِّجْنُ أَحَبُّ إِلَيَّ مِمَّا يَدْعُونَنِي إِلَيْهِ وَإِلَّا
تَصْرِفْ عَنِّي كَيْدَهُنَّ أَصْبُ إِلَيْهِنَّ وَأَكُن مِّنَ الْجَاهِلِينَ ﴿٣٣﴾) ()

- - (قَالَتْ فَذَلِكُنَّ الَّذِي لُمْتُنَنِي فِيهِ وَلَقَدْ زودتُهُ عَنْ نَفْسِهِ فَاَسْتَعَصَمَ
وَلَيْن لَّمْ يَفْعَلْ مَاءَ امْرَأَةٍ لِّسَجْنَةٍ وَلِيَكُونَا مِنَ الصَّغِيرِينَ ﴿٣٢﴾) (قَالَ رَبِّ السِّجْنُ أَحَبُّ إِلَيَّ مِمَّا
يَدْعُونَنِي إِلَيْهِ وَإِلَّا تَصْرِفْ عَنِّي كَيْدَهُنَّ أَصْبُ إِلَيْهِنَّ وَأَكُن مِّنَ الْجَاهِلِينَ ﴿٣٣﴾) (وَقَالَ لِلَّذِي ظَنَّ أَنَّهُ
نَاجٍ مِّنْهُمَا أَذْكَرُنِي عِنْدَ رَبِّكَ فَأَنَسَهُ الشَّيْطَانُ ذِكْرَ رَبِّهِ فَلَبِثَ فِي السِّجْنِ بِضْعَ
سِنِينَ ﴿٤٢﴾) ()

- - (قَالَ هِيَ زودتني عن نفسي وشهد شاهد من أهلها
إِنْ كَانَتْ فَمِصُّهُ قَدْ مِنْ قَبْلِ فَصَدَقَتْ وَهُوَ مِنَ الْكَاذِبِينَ ﴿٣٦﴾)،
- - (أَرْجِعُوا إِلَيَّ أَيُّكُمْ فَقُولُوا يَا بَنَاتِ ابْنِ أَبِي سَرْقٍ وَمَا شَهِدْنَا إِلَّا بِمَا عَلَّمْنَا وَمَا كُنَّا
لِلْغَيْبِ حَافِظِينَ ﴿٨١﴾)

()

- - (وَلَمَّا دَخَلُوا مِنْ حَيْثُ أَمَرَهُمْ أَبُوهُمْ مَا كَانَ يُغْنِي عَنْهُمْ
مِّنَ اللَّهِ مِنْ شَيْءٍ إِلَّا حَاجَةٌ فِي نَفْسِ يَعْقُوبَ قَضَاهَا وَإِنَّهُ لَذُو عِلْمٍ لِّمَا عَلَّمْنَاهُ وَلَٰكِنَّ أَكْثَرَ
النَّاسِ لَا يَعْلَمُونَ ﴿٦٨﴾) - - : (فَبَدَأَ بِأَوْعِيَّتِهِمْ قَبْلَ وِعَاءِ أَخِيهِ ثُمَّ
اسْتَخْرَجَهَا مِنْ وِعَاءِ أَخِيهِ كَذَلِكَ كِدْنَا لِيُوسُفَ ۗ مَا كَانَ لِيَأْخُذَ أَخَاهُ فِي دِينِ الْمَلِكِ إِلَّا
أَن يَشَاءَ اللَّهُ نَرْفَعُ دَرَجَاتٍ مَّن نَّشَاءُ وَفَوْقَ كُلِّ ذِي عِلْمٍ عَلِيمٌ ﴿٧٦﴾) - -
: (قَالَ إِنَّمَا أَشْكُوا بَنِي وَحْزَنِي إِلَى اللَّهِ وَأَعْلَمُ مِنَ اللَّهِ مَا لَا تَعْلَمُونَ ﴿٨٦﴾) -
- : (فَلَمَّا أَن جَاءَ الْبَشِيرُ أَلْقَاهُ عَلَى وَجْهِهِ فَارْتَدَّ بَصِيرًا قَالَ أَلَمْ أَقُلْ لَّكُمْ إِنِّي أَعْلَمُ
مِنَ اللَّهِ مَا لَا تَعْلَمُونَ ﴿١٦﴾) ()

() .

- - : (أَذْهَبُوا بِقَمِيصِي هَذَا فَأَلْقُوهُ عَلَى وَجْهِ
أَبِي يَأْتِ بَصِيرًا وَأَتُونِي بِأَهْلِكُمْ أَجْمَعِينَ ﴿٩٣﴾) (فَلَمَّا أَن جَاءَ الْبَشِيرُ أَلْقَاهُ عَلَى
وَجْهِهِ فَارْتَدَّ بَصِيرًا قَالَ أَلَمْ أَقُلْ لَّكُمْ إِنِّي أَعْلَمُ مِنَ اللَّهِ مَا لَا تَعْلَمُونَ ﴿٩٦﴾)
- - : (وَلَمَّا جَهَّزَهُم بِجَهَّازِهِمْ قَالَ أَتُنُونِي بِأَنْجٍ لَّكُمْ مِّنْ
أَيْبِكُمْ أَلا تَرَوْنَ أَنِّي أُوْفِي الْكَيْلَ وَأَنَا خَيْرُ الْمُنْزِلِينَ ﴿٥٩﴾) (فَلَمَّا جَهَّزَهُم بِجَهَّازِهِمْ جَعَلَ
السَّقَايَةَ فِي رَحْلِ أَخِيهِ ثُمَّ أَذَّنَ مُؤَذِّنٌ أَيَّتُهَا الْعِيرُ إِنَّكُمْ لَسَارِقُونَ ﴿٧٠﴾)

:

.		-
.		-
.		-
.		-
.		-
.		-
.		-
.		
.		-
.		-
.		-
.		-
.		-
.		-
.		-
.		-
.		
.		

مجموع التكرار الجزئي: ٤.٩٩

:
 - - ()
 . () () ()
 . ()
 . ()
 , - - ()
 , , ,
 , , ,
 % . () ()
 , , ,
 , , ,
 , , ,
 : (- -)
 . :
 ()
 (..)

:

()

)()

(

)

(...)

()

()

()

[وَلَكِنَّ لَمْ يَفْعَلْ مَا أَمَرَهُ لِيَسْجُنَّ وَلِيَكُونَ مِنَ الصَّغِيرِينَ]

[قَالَ رَبِّ السِّجْنُ أَحَبُّ إِلَيَّ مِمَّا يَدْعُونَنِي إِلَيْهِ وَإِلَّا تَصْرِفْ عَنِّي كَيْدَهُنَّ أَصْبُ إِلَيْهِنَّ وَأَكُنَّ مِنَ الْجَاهِلِينَ]

[فَلَبِثَ فِي السِّجْنِ بِضْعَ سِنِينَ]

:

()

() -

() -

. () -

.

()

()

()

()

,

(-)

(.... ..)

,

,

,

,

,

,

.

(- -)

,

,

,

()

,

,

,

,

,

,

()

,

()

()

,

,

,

,

,

.

/ :

() .

"(١)

":

) :

(١) - - : (أَرْسِلَهُ مَعَنَا غَدًا يَرْتَع وَيَلْعَب وَإِنَّا لَهُ لَحَافِظُونَ

(١٢) - - (-) : (قَالُوا إِن يَسْرِقُ

فَقَدْ سَرَقَ أَخٌ لَّهُ مِنْ قَبْلُ فَأَسْرَهَا يُوسُفُ فِي نَفْسِهِ وَلَمْ يُبْدِهَا لَهُمْ قَالَ أَنْتُمْ شَرُّ

مَكَانًا وَاللَّهُ أَعْلَمُ بِمَا تَصِفُونَ ﴿٧٧﴾، -)

.)

- (وَشَرَّوهُ بِشَمٍ

) بِخَسِ دَرَاهِمَ مَعْدُودَةٍ وَكَانُوا فِيهِ مِنَ الزَّاهِدِينَ ﴿٢٠﴾،

(-)

- - : (وَلَقَدْ هَمَّتْ بِهِ وَهَمَّ بِهَا لَوْلَا أَنَّ رَجَا بُرْهَانَ

رَبِّهِ كَذَلِكَ لِنَصْرِفَ عَنْهُ السُّوءَ وَالْفَحْشَاءَ إِنَّهُ مِنْ عِبَادِنَا الْمُخْلَصِينَ ﴿٢٤﴾

(-)

()

()

جدول رقم (٣):

نسبة تكرارها	عدد تكرارها	الكلمة المكررة	نوع التكرار
٠.١١	٢	يرتع - يلعب	دلائل
٠.١١	٢	أسرها - لم ييدها	
٠.١١	٢	بشي - حزني	
٠.١١	٢	ثمن نجس - دراهم معدودة	
٠.١١	٢	السوء - الفحشاء	
٠.١١	٢	شغفا - حبا	
٠.١١	٢	لا يؤمنون - كافرون	
٠.١١	٢	الحزن - كظيم	
٠.١١	٢	منّ - أثرك	
٠.١١	٢	ليسجنن - الصاغرين	
٠.٠٦	١	الكتاب المبين	
٠.٠٦	١	قرآنا عربيا	
٠.١١	٢	عليم حكيم	
٠.٠٦	١	ضلال مبين	

نوع التكرار	الكلمة المكررة	عدد تكرارها	نسبة تكرارها
	بدم كذب	١	٠.٠٦
	دراهم معدودة	١	٠.٠٦
	كيدكن عظيم	١	٠.٠٦
	ملك كريم	١	٠.٠٦
	السميع العليم	١	٠.٠٦
	أرباب متفرقون	١	٠.٠٦
	شيخا كبير	١	٠.٠٦
	قوما صالحين	١	٠.٠٦
	عذاب أليم	١	٠.٠٦

(الرِّبَاكَ ءَايَتُ الْكِذِّبِ^٤)

(إِنَّا أَنْزَلْنَاهُ قُرْءَانًا عَرَبِيًّا لَعَلَّكُمْ تَعْقِلُونَ ﴿٢﴾)

(الْمُؤْمِنِينَ ﴿١﴾)

مجموع التكرار الدلالي: ١.٩٩

:

%

(

(

.

,

(- - -)

,

,

)

,

(...

)

(

,

,

()

(...)

.

.

,

:() -

: :

.()(:) " "

,):

()(

.()

,

,

:

:

:

. ()

: , , , , , , ()

: ()

تصنيف مفردات سورة يوسف وفق نظرية الحقول الدلالية

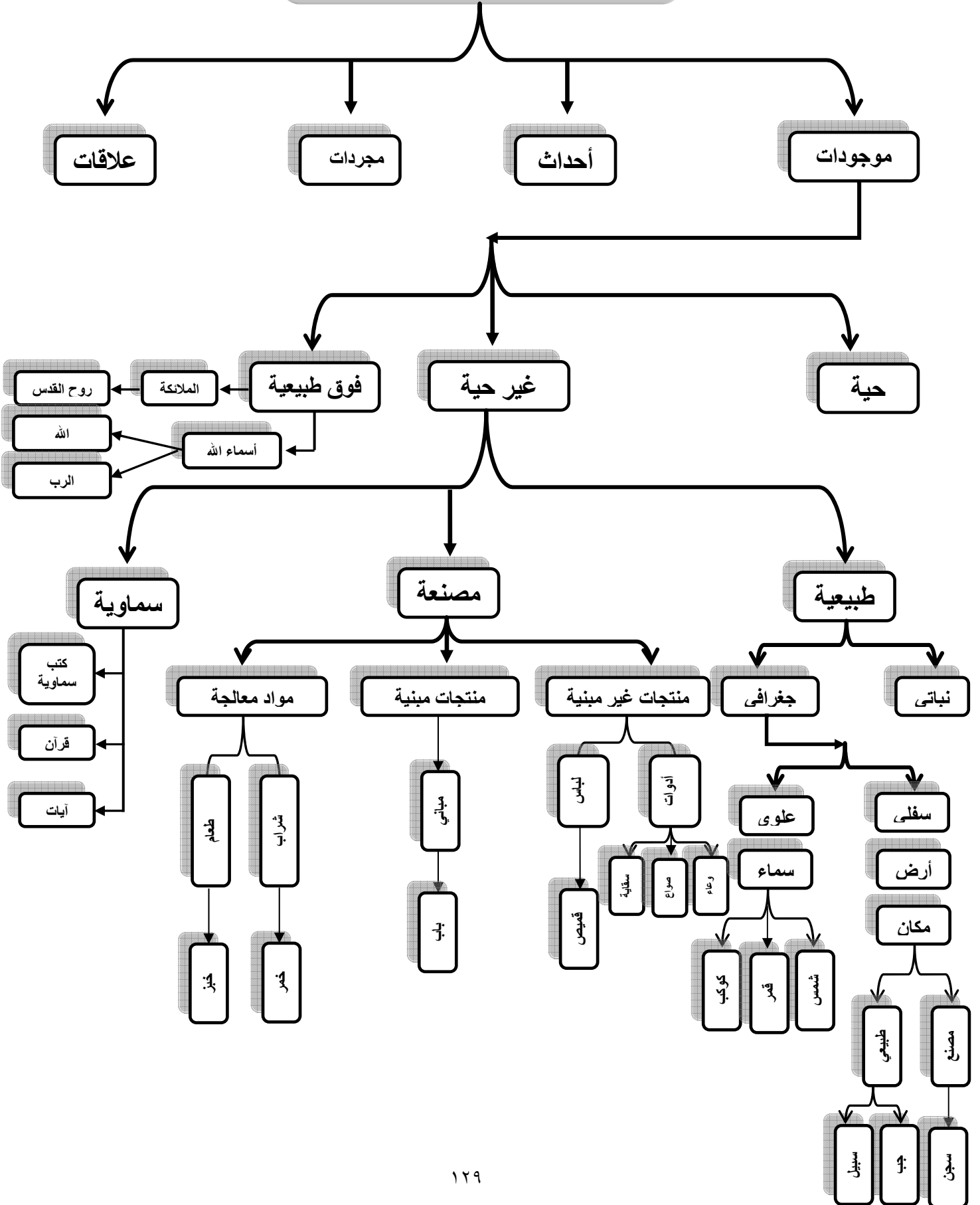

الموجودات الحية

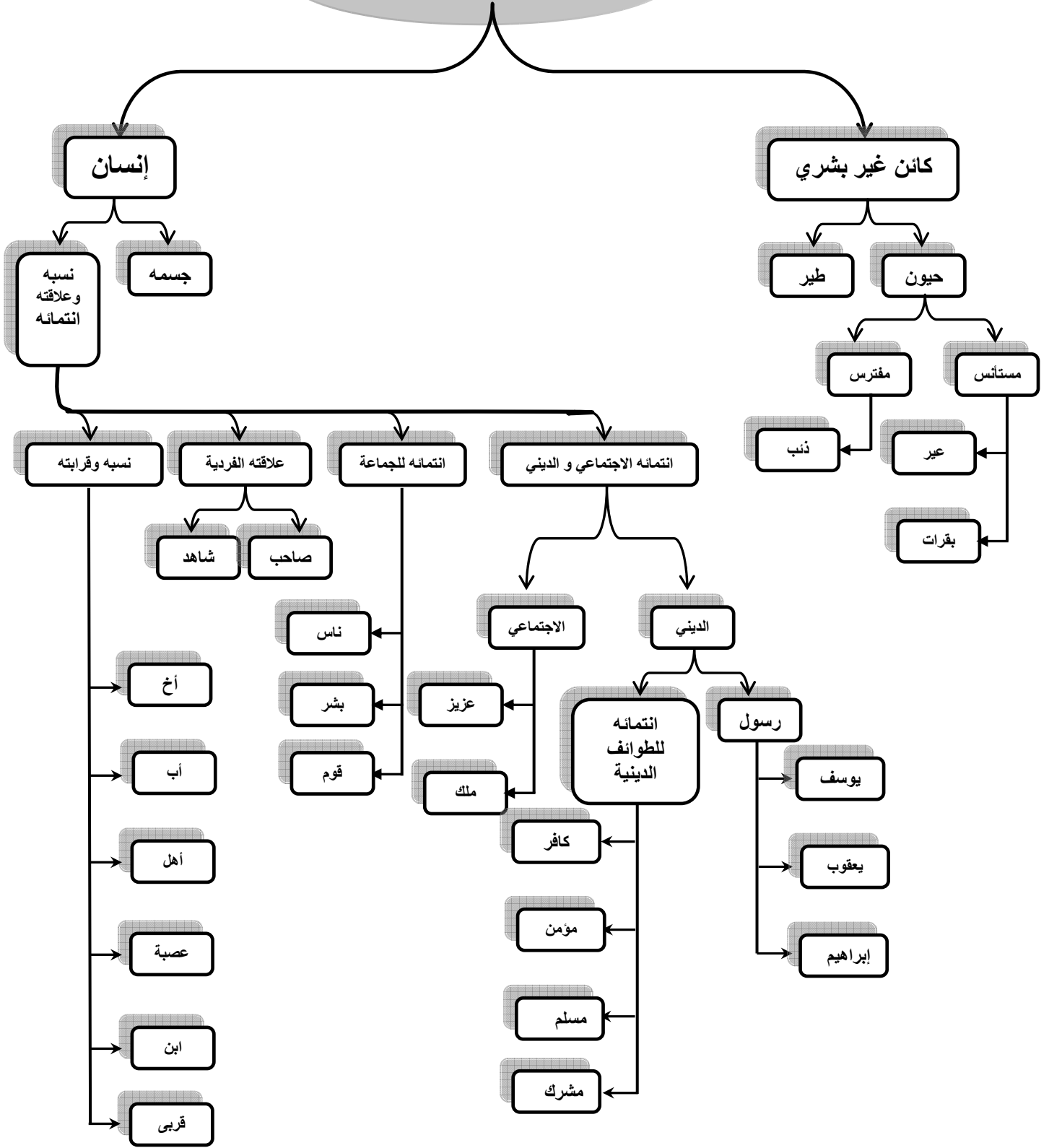

موجودات حية

إنسان

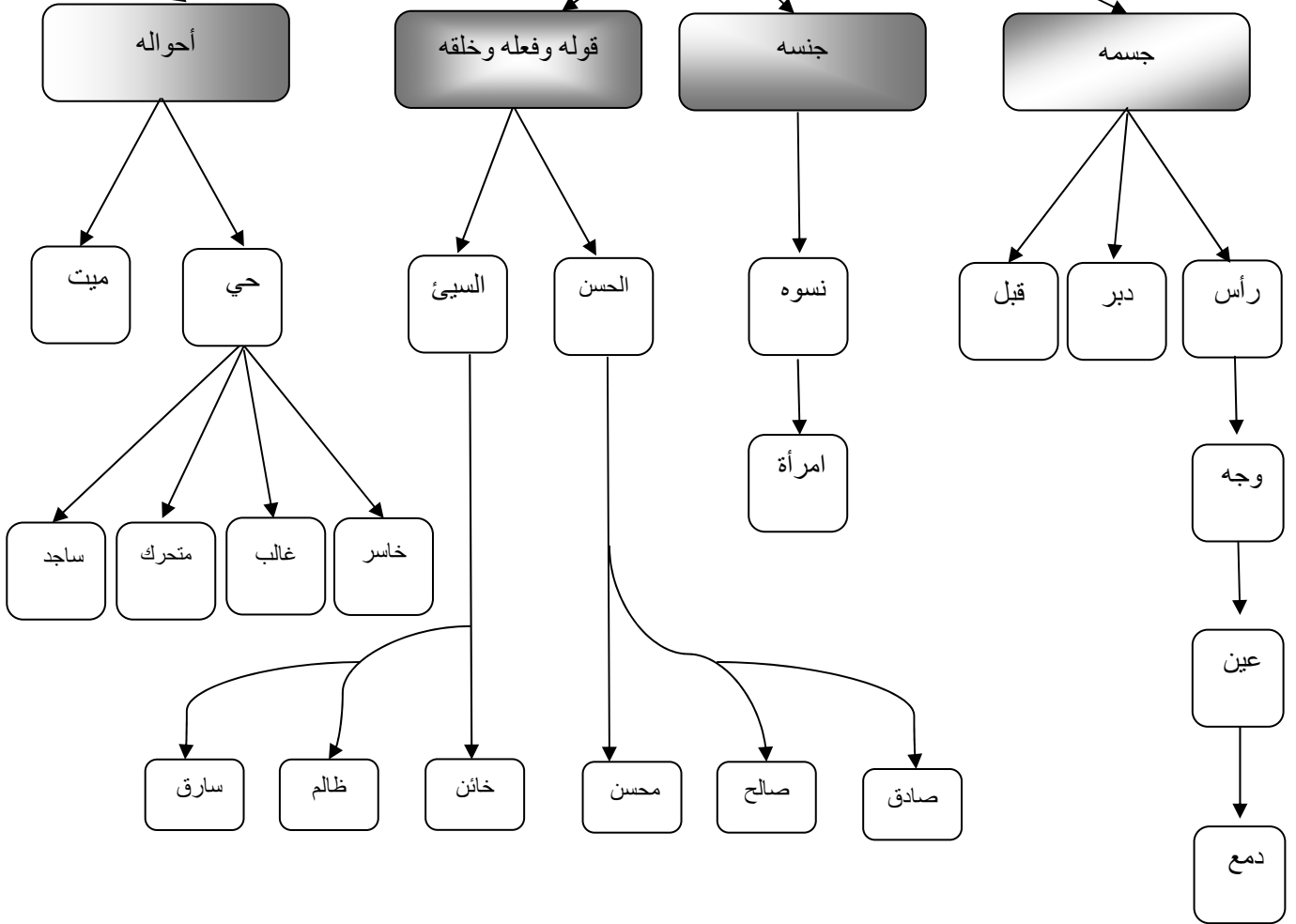

الأحداث

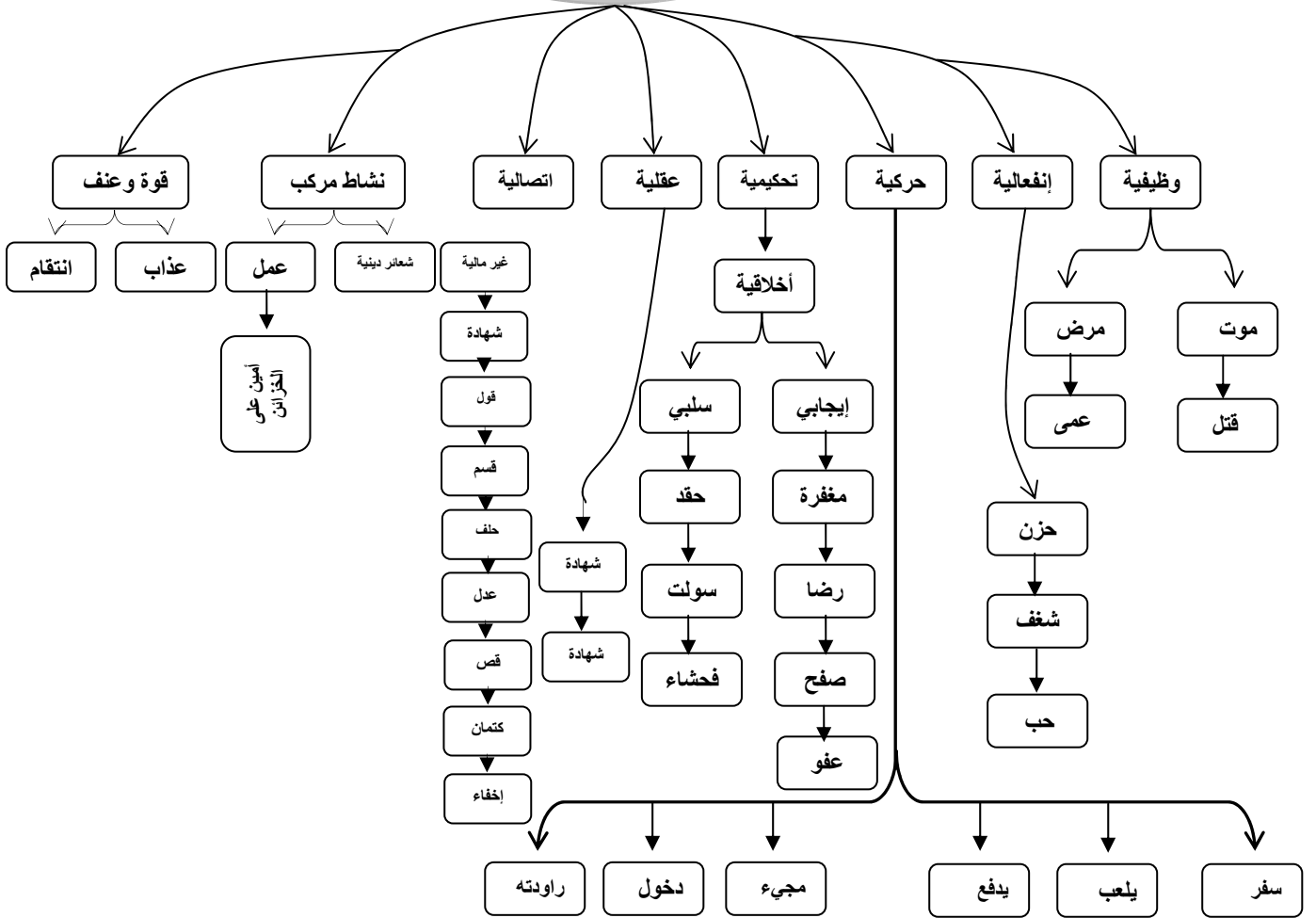

المجردات

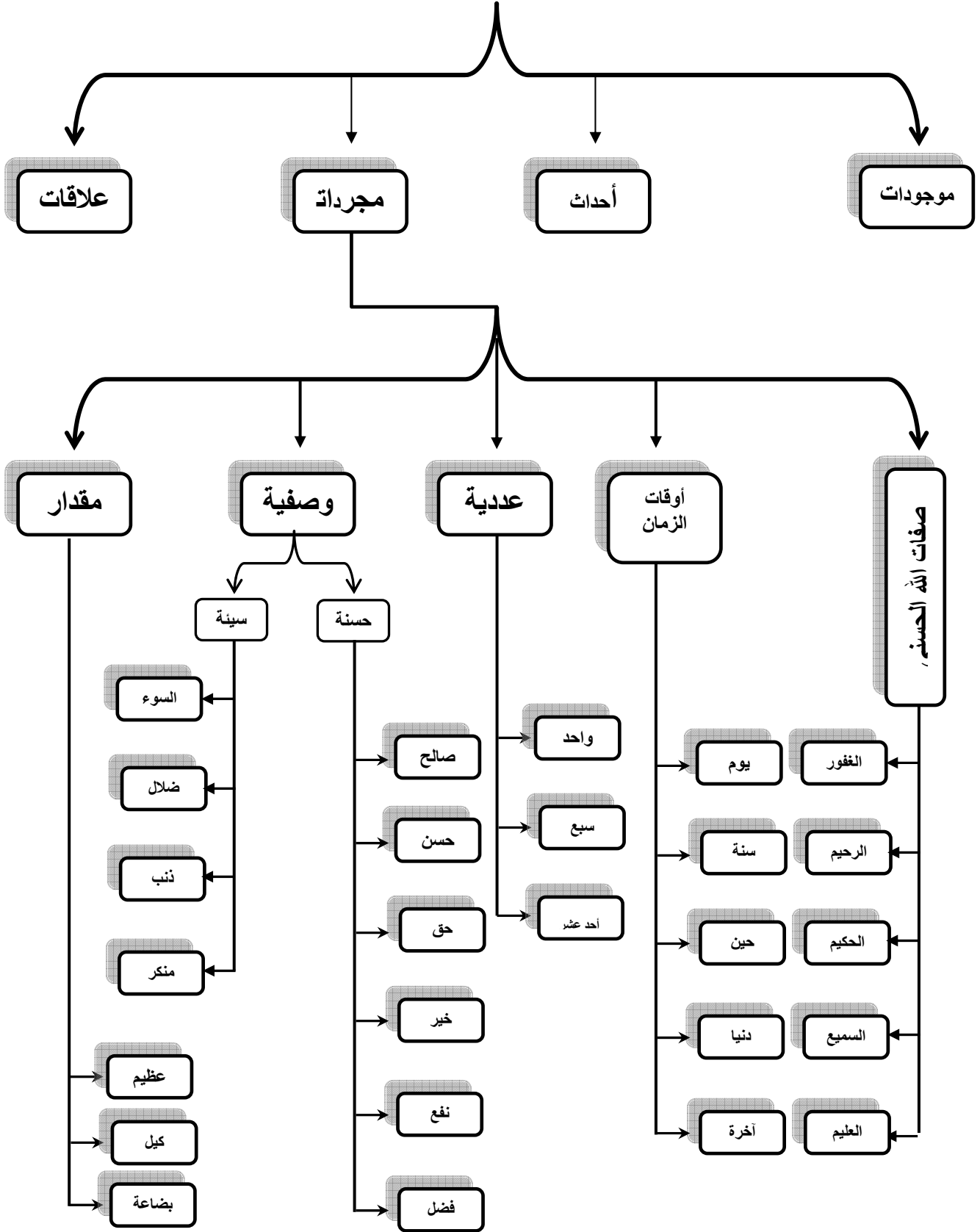

العلاقات

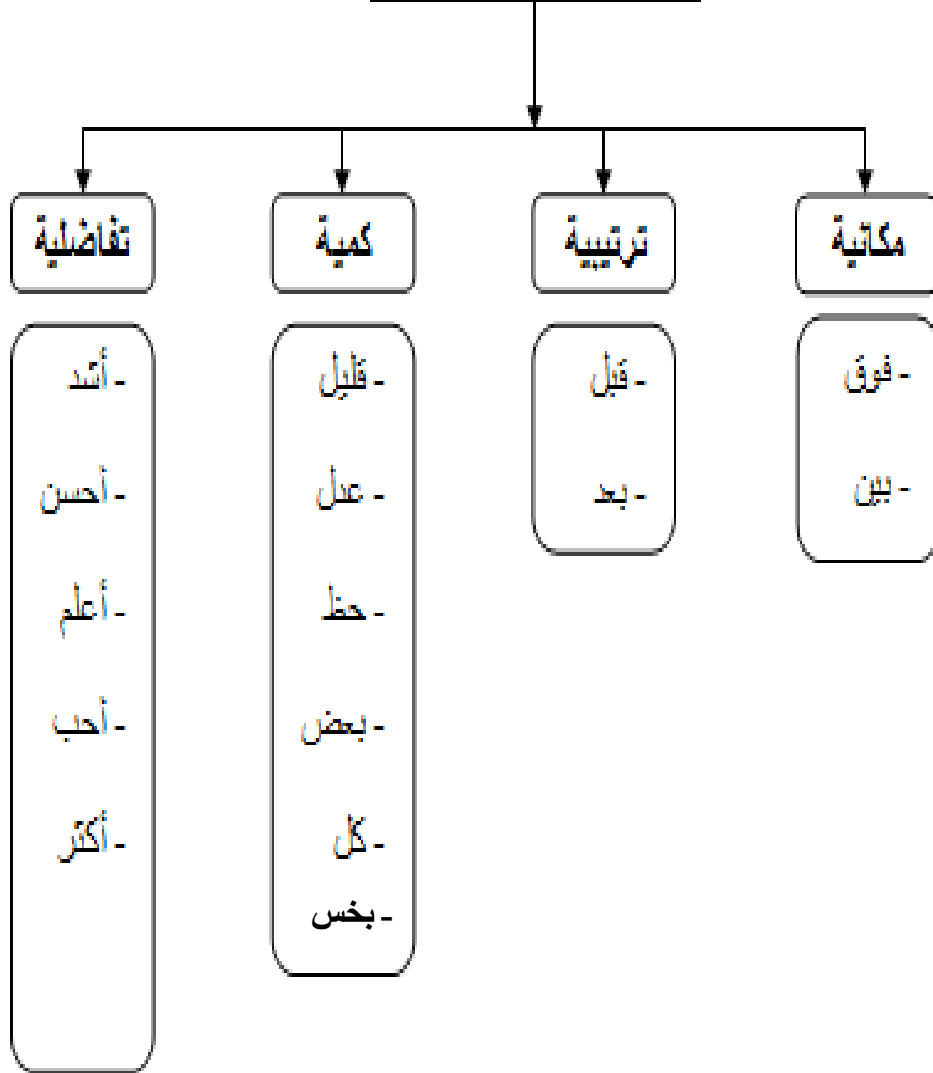

حقل الأخلاق

سلبية

-
-
-
-
-
-
-
-
-
-

إيجابية

-
-
-
-
-
-
-
-
-
-
-
-
-
-
-
-
-
-
-
-
-

:
 % - : :
 % - :
 % - :
 % - :
 % - :

.

:

-

%

.

() () -
 ,() () .() () ()
) ()
 -) () (

- - - -) (- - - -
(

, ()

.
(%) () -

,
, (- - - - -):
, (- - - - -):

.
:
:
, , , , , , , ,)
, , (, , , , , , , ,)
(, , , , , , , ,)

قالوا ﴿

يٰۤاٰبَانَا مَا لَكَ لَا تَأْمَنَّا عَلَىٰ يُوسُفَ وَإِنَّا لَهُ لَنٰصِحُونَ :

!

﴿ اَرْسَلَهُ مَعَاغِدًا يَّرْتَعُ وَيَلْعَبُ وَإِنَّا لَهُ لَحٰفِظُونَ : ﴿

﴿ قَالَ يٰبَنِيَّ لَا تَقْصُصْ رُءْيَاكَ عَلَىٰ اِخْوَتِكَ :

﴿ فَيَكِيدُوْا لَكَ كَيْدًا اِنَّ الشَّيْطَانَ لِلْاِنْسٰنِ عَدُوٌّ مُّبِيْنٌ ﴿

()

()

﴿ اَقْتُلُوْا يُوسُفَ اَوْ اَطْرَحُوْهُ اَرْضًا يَحُلْ لَكُمْ وَجْهُ اَيْكُمْ وَتَكُوْنُوْا مِنْ بَعْدِهِ قَوْمًا صٰلِحِيْنَ ﴿

() :

﴿ وَقَالَ يٰبَنِيَّ لَا تَدْخُلُوْا مِنْ بَابٍ وَّحِيْدٍ وَاَدْخُلُوْا مِنْ ()

أَبْوَابٍ مُتَفَرِّقَةٍ وَمَا أُغْنِي عَنْكُمْ مِنَ اللَّهِ مِنْ شَيْءٍ إِنْ أَلْحَمْتُمْ إِلَّا لِلَّهِ عَلَيْهِ تَوَكَّلْتُ وَعَلَيْهِ فَلْيَتَوَكَّلِ
الْمُتَوَكِّلُونَ ﴿١٧﴾ :

() : () :

(

() .

- - - : ﴿ قَالُوا يَا أَبَانَا مَا لَكَ لَا تَأْمَنَّا عَلَى يُوسُفَ وَإِنَّا لَهُ لَنَصِحُونَ ﴿١١﴾ ﴾

: أَرْسِلْهُ مَعَنَا غَدًا يَرْتَعْ وَيَلْعَبُ وَإِنَّا لَهُ لَحَافِظُونَ ﴿١٢﴾ :

- - - : ﴿ وَجَاءُوا عَلَى قَمِيصِهِ بِدَمٍ كَذِبٍ قَالَ بَلْ سَوَّلَتْ لَكُمْ أَنْفُسُكُمْ أَمْرًا فَصَبْرٌ

جَمِيلٌ وَاللَّهُ الْمُسْتَعَانُ عَلَى مَا تَصِفُونَ ﴿١٨﴾ : () .

- - - : ﴿ وَجَاءُوا بِأَبَاهُمْ عِشَاءً يَبْكُونَ ﴿١٦﴾ ﴾ :

) :

(

﴿ قَالَ مَا خَطْبُكُمْ إِذْ رَأَوْتُمْ يُوسُفَ عَنْ نَفْسِهِ قُلْنَ حَاشَ لِلَّهِ مَا عَلِمْنَا عَلَيْهِ مِنْ سُوءٍ قَالَتْ

(١) محمد علي الشوكاني، فتح القدير، المجلد ٣، بيروت، دار إحياء التراث العربي، ص: ٤١.

أَمْرَاتُ الْعَزِيزِ الْفَنِّ حَصَّصَ الْحَقُّ أَنَا رَوَدْتُهُ عَن نَفْسِهِ وَإِنَّهُ لِمِنَ الصَّادِقِينَ ﴿٥١﴾ :

﴿ وَمَا أُبْرِي نَفْسِي ۚ إِنَّ النَّفْسَ لَأَمَّارَةٌ بِالسُّوءِ إِلَّا مَا رَحِمَ رَبِّي ۚ إِنَّ رَبِّي غَفُورٌ ﴾ - -

رَحِيمٌ ﴿٥٣﴾

﴿ قَالُوا يَا بَنَا آسْتَغْفِرَ لَنَا ذُنُوبَنَا إِنَّا كُنَّا خَاطِئِينَ ﴿١٧﴾ ﴾ :

﴿ قَالَ سَوْفَ أَسْتَغْفِرُ لَكُمْ رَبِّي إِنَّهُ هُوَ الْغَفُورُ الرَّحِيمُ ﴿١٨﴾ ﴾ :

()

﴿ قَالُوا تَاللَّهِ لَقَدْ ءَاتَرَكَ اللَّهُ عَلَيْنَا وَإِن كُنَّا لَخَاطِئِينَ ﴿١١﴾ ﴾ :

﴿ قَالَ لَا تَثْرِيبَ عَلَيْكُمُ الْيَوْمَ يَغْفِرُ اللَّهُ لَكُمْ وَهُوَ أَرْحَمُ الرَّاحِمِينَ ﴿١٢﴾ ﴾ :

﴿ قَالُوا إِن يَسْرِقَ فَقَدْ سَرَقَ أَخٌ لَّهُ مِنْ قَبْلُ فَأَسْرَهَا يَوْسُفُ فِي نَفْسِهِ وَلَمْ يُبْدِهَا لَهُمْ ۚ قَالَ أَنْتُمْ شَرُّ مَكَّانًا وَاللَّهُ أَعْلَمُ بِمَا تَصِفُونَ ﴿٧٧﴾ ﴾ :

﴿ قَالُوا إِن يَسْرِقَ فَقَدْ سَرَقَ أَخٌ لَّهُ مِنْ قَبْلُ فَأَسْرَهَا يَوْسُفُ فِي نَفْسِهِ وَلَمْ يُبْدِهَا لَهُمْ ۚ قَالَ أَنْتُمْ شَرُّ مَكَّانًا وَاللَّهُ أَعْلَمُ بِمَا تَصِفُونَ ﴿٧٧﴾ ﴾ :

﴿ قَالُوا إِن يَسْرِقَ فَقَدْ سَرَقَ أَخٌ لَّهُ مِنْ قَبْلُ فَأَسْرَهَا يَوْسُفُ فِي نَفْسِهِ وَلَمْ يُبْدِهَا لَهُمْ ۚ قَالَ أَنْتُمْ شَرُّ مَكَّانًا وَاللَّهُ أَعْلَمُ بِمَا تَصِفُونَ ﴿٧٧﴾ ﴾ :

﴿ قَالُوا إِن يَسْرِقَ فَقَدْ سَرَقَ أَخٌ لَّهُ مِنْ قَبْلُ فَأَسْرَهَا يَوْسُفُ فِي نَفْسِهِ وَلَمْ يُبْدِهَا لَهُمْ ۚ قَالَ أَنْتُمْ شَرُّ مَكَّانًا وَاللَّهُ أَعْلَمُ بِمَا تَصِفُونَ ﴿٧٧﴾ ﴾ :

()

{ } :- - -

: ﴿ وَجَاءُوا عَلَى قَيْصِيهِ يَدْمِرُ كَذِبٍ قَالَ بَلْ سَوَّلَتْ لَكُمْ أَنْفُسُكُمْ أَمْرًا فَصَبِرُوا ﴾

جَمِيلٌ وَاللَّهُ الْمُسْتَعَانُ عَلَى مَا تَصِفُونَ ﴿١٨﴾ : - - ﴿ قَالَ بَلْ سَوَّلَتْ

لَكُمْ أَنْفُسُكُمْ أَمْرًا فَصَبِرُوا جَمِيلٌ عَسَى اللَّهُ أَنْ يَأْتِيَنِي بِهِمْ جَمِيعًا إِنَّهُ هُوَ الْعَلِيمُ الْحَكِيمُ

: ﴿ ٨٣ ﴾

)

(.)

:

:

()

بَيْتِهَا عَنْ نَفْسِهِ وَعَلَّقَتِ الْأَبْوَابَ وَقَالَتْ هَيْتَ لَكَ قَالَ مَعَاذَ اللَّهِ إِنَّهُ رَبِّي أَحْسَنَ مَثْوَايَ إِنَّهُ لَا يُفْلِحُ الظَّالِمُونَ ﴿٣٣﴾ : - () : - ﴿ وَرَوَدَتْهُ الَّتِي هُوَ فِي
 مِنْ وَجَدْنَا مَتَعْنَا عِنْدَهُ وَإِنَّا إِذَا لظالمون ﴿٧٩﴾ :
)

(.)

() -

فَلَمَّا سَمِعَتْ بِمَكْرِهِنَّ أَرْسَلَتْ إِلَيْهِنَّ وَأَعْتَدَتْ لَهُنَّ مُتَّكًا وَآتَتْ كُلَّ وَجْدَةٍ مِنْهُنَّ سِكِّينًا وَقَالَتِ اخْرُجْ
 عَلَيْهِنَّ فَلَمَّا رَأَيْنَهُ أَكْبَرْنَهُ وَقَطَّعْنَ أَيْدِيَهُنَّ وَقُلْنَ حَاشَ لِلَّهِ مَا هَذَا بَشَرًا إِنْ هَذَا إِلَّا مَلَكٌ كَرِيمٌ ﴿٣١﴾ : -
 حَاشَ لِلَّهِ مَا عَلِمْنَا عَلَيْهِ مِنْ سُوءٍ قَالَتِ امْرَأَتُ الْعَزِيزِ الْقَنَزِ حَصْحَصَ الْحَقُّ أَنَا رَوَدْتُهُ عَنْ نَفْسِهِ

() :

وَإِنَّهُ لَمِنَ الصّٰدِقِيْنَ ﴿٥١﴾ :

(١)

()

() :-

﴿ وَدَخَلَ مَعَهُ السِّجْنَ فَتَيَانٍ قَالَ أَحَدُهُمَا إِنِّي أَرَدْتُ اعْتَصِرُ خَمْرًا وَقَالَ الْآخَرُ إِنِّي أَرَدْتُ

أَحْمِلُ فَوْقَ رَأْسِي خُبْرًا تَأْكُلُ الطَّيْرُ مِنْهُ نَبْتَنَا بِتَأْوِيلِهِ إِنَّا نَرَاكَ مِنَ الْمُحْسِنِينَ ﴿٣٦﴾

﴿ قَالُوا يَا أَيُّهَا الْعَزِيزُ إِنَّ لَهُ أَبًا شَيْخًا كَبِيرًا فَخُذْ أَحَدَنَا

مَكَانَهُ إِنَّا نَرَاكَ مِنَ الْمُحْسِنِينَ ﴿٧٨﴾

):

(١)

()

{ } :-

﴿ قَالُوا تَاللَّهِ لَقَدْ عَلِمْتُمْ مَا جِئْنَا لِنُفْسِدَ فِي الْأَرْضِ وَمَا كُنَّا سَارِقِينَ ﴿٧٣﴾

﴿ قَالُوا تَاللَّهِ تَفْتَوْا تَذَكَّرُ يُوسُفَ حَتَّى تَكُونَ حَرَضًا أَوْ تَكُونَ

مِنَ الْهَالِكِينَ ﴿٨٥﴾

()

()

اللَّهُ عَلَيْنَا وَإِن كُنَّا لَخَاطِئِينَ ﴿١١﴾ : - - قَالُوا تَاللَّهِ إِنَّكَ لَفِي ضَلَالِكَ الْقَدِيمِ ﴿١٥﴾ :

() , ()

- - ﴿ وَرَوَدَتْهُ الْمِيَاهُ فِي بَيْتِهَا عَنْ نَفْسِهِ، وَغَلَقَتِ الْأَبْوَابَ وَقَالَتْ هَيْتَ لَكَ قَالَ مَعَاذَ اللَّهِ إِنَّهُ رَبِّي أَحْسَنَ مَثْوَايَ إِنَّهُ لَا يُفْلِحُ الظَّالِمُونَ ﴿٢٣﴾ :
﴿ وَأَتَّبَعْتُ مِلَّةَ آبَائِي ابْرَاهِيمَ وَإِسْحَاقَ وَيَعْقُوبَ مَا كَانُوا لَنَا أَن نُّشْرِكَ بِاللَّهِ مِنْ شَيْءٍ ذَلِكَ مِنْ فَضْلِ اللَّهِ عَلَيْنَا وَعَلَى النَّاسِ وَلَكِنَّ أَكْثَرَ النَّاسِ لَا يَشْكُرُونَ ﴿٢٨﴾ :
﴿ يَصْحَجِي السَّجْنَءَ أَرْيَابٌ مُتَفَرِّقُونَ خَيْرٌ أَمِ اللَّهُ الْوَاحِدُ الْقَهَّارُ ﴿٣١﴾ :
- - ﴿ ذَلِكَ لِيَعْلَمَ أَنِّي لَمْ أَخُنْهُ بِالْغَيْبِ وَأَنَّ اللَّهَ لَا يَهْدِي كَيْدَ الْخَائِنِينَ ﴿٥٢﴾ :

﴿ وَقَالَ يَبْنَئِي لَا تَدْخُلُوا مِنِّي بَابٍ وَاحِدٍ وَأَدْخُلُوا مِنِّي أَبْوَابٍ مُتَفَرِّقَةٍ وَمَا أُغْنِي عَنْكُمْ مِنَ اللَّهِ مِنْ شَيْءٍ إِنْ أَحْكَمُ إِلَّا لِلَّهِ عَلَيْهِ تَوَكَّلْتُ وَعَلَيْهِ فَلْيَتَوَكَّلِ الْمُتَوَكِّلُونَ ﴿٦٧﴾ :
﴿ فَبَدَأَ بِأَوْعِيَّتِهِمْ قَبْلَ وِعَاءِ أَخِيهِ ثُمَّ اسْتَخْرَجَهَا مِنْ وِعَاءِ أَخِيهِ كَذَلِكَ كِدْنَا لِيُوسُفَ مَا كَانَ لِيَأْخُذَ أَخَاهُ فِي دِينِ الْمَلِكِ إِلَّا أَن يَشَاءَ اللَّهُ نَرْفَعُ دَرَجَاتٍ مَن نَّشَاءُ وَفَوْقَ كُلِّ ذِي عِلْمٍ عَلِيمٌ ﴿٧٦﴾ :

يَصْحَبِي السِّجْنِ ۚ أَرْبَابٌ مُتَفَرِّقُونَ خَيْرٌ أَمِ اللَّهُ الْوَاحِدُ الْقَهَّارُ

﴿٣٩﴾

قَالَ لَا يَأْتِيكُمَا طَعَامٌ تُرْزَقَانِهِ ۚ إِلَّا نَبَأَكُمَا بِتَأْوِيلِهِ ۚ قَبْلَ أَنْ يَأْتِيَكُمَا
ذَلِكَ مِمَّا عَلَّمَنِي رَبِّي ۚ إِنِّي تَرَكْتُ مِلَّةَ قَوْمٍ لَا يُؤْمِنُونَ بِاللَّهِ وَهُمْ بِالْآخِرَةِ هُمْ كَافِرُونَ ﴿٣٧﴾

وَجَاءُوا عَلَى قَمِيصِهِ بِدَمٍ كَذِبٍ ۚ قَالَ بَلْ سَوَّلَتْ لَكُمْ أَنْفُسُكُمْ أَمْرًا فَصَبْرٌ
جَمِيلٌ ۗ وَاللَّهُ الْمُسْتَعَانُ عَلَى مَا تَصِفُونَ ﴿١٨﴾ : ﴿١٧﴾ وَدَخَلَ مَعَهُ
السِّجْنَ فَتَيَانٍ ۚ قَالَ أَحَدُهُمَا إِنِّي أَرِنِي أَخَصِرُ خَمْرًا وَقَالَ الْآخَرُ إِنِّي أَرِنِي أَحْمِلُ فَوْقَ رَأْسِي
خُبْرًا نَأْكُلُ الطَّيْرَ مِنْهُ نَبْتُنَا بِتَأْوِيلِهِ ۚ إِنَّا نَرْنَكَ مِنَ الْمُحْسِنِينَ ﴿٣٦﴾ :

﴿ قَالَ لَا يَأْتِيكُمَا طَعَامٌ تُرْزَقَانِهِ إِلَّا نَبَأُكُمَا بِتَأْوِيلِهِ قَبْلَ أَنْ يَأْتِيَكُمَا ذَٰلِكُمَا مِمَّا عَلَّمَنِي رَبِّي إِنِّي تَرَكْتُ مِلَّةَ قَوْمٍ لَا يُؤْمِنُونَ بِاللَّهِ وَهُمْ بِالْآخِرَةِ هُمْ كَافِرُونَ ﴿٣٧﴾ ﴾ :

﴿ وَأَتَّبَعْتُ مِلَّةَ آبَائِي ابْتِغَاءَ وَجْهِ رَبِّي إِنْ كُنْتُ لِنَاصِرٍ ﴿٣٨﴾ ﴾ :
﴿ قَالَ إِنِّي لَيَحْزُنُنِي أَنَّ تَذَهَبُوا بِهِ ﴾ :
﴿ وَأَخَافُ أَنْ يَأْكُلَهُ الدَّبُّ وَأَنْتُمْ عَنْهُ غَافِلُونَ ﴿١٣﴾ ﴾ :
﴿ قَالُوا لَيْنَ أَكَلَهُ الدَّبُّ وَنَحْنُ عُصْبَةٌ إِنَّآ إِذَا لَخِيسِرُونَ ﴿١٤﴾ ﴾ :

- - : ﴿ قَالُوا يَا بَانَا إِنَّا ذَهَبْنَا نَسْتَبِقُ وَتَرَكْنَا يُوسُفَ عِنْدَ مَتْلَعِنَا فَأَكَلَهُ

الذَّبُّ وَمَا أَنْتَ بِمُؤْمِنٍ لَنَا وَلَوْ كُنَّا صَادِقِينَ ﴿١٧﴾ :
()

- - : ﴿ فَلَمَّا سَمِعَتْ بِمَكْرِهِنَّ أَرْسَلَتْ إِلَيْهِنَّ وَأَعْتَدَتْ لَهُنَّ مُتَّكِنًا وَآتَتْ كُلَّ

وَاحِدَةٍ مِّنْهُنَّ سِكِّينًا وَقَالَتِ اخْرُجْ عَلَيْهِنَّ فَلَمَّا رَأَيْنَهُ أَكْبَرْنَهُ وَقَطَّعْنَ أَيْدِيَهُنَّ وَقُلْنَ حَاشَ لِلَّهِ مَا هَذَا بَشَرًا

إِنْ هَذَا إِلَّا مَلَكٌ كَرِيمٌ ﴿٣١﴾ :

() :

- - - : ﴿ وَجَاءُوا عَلَى قَمِيصِهِ بِدَمٍ كَذِبٍ قَالَ بَلْ سَوَّلَتْ لَكُمْ أَنْفُسُكُمْ أَمْرًا فَصَبِرُوا

جَمِيلٌ وَاللَّهُ الْمُسْتَعَانُ عَلَى مَا تَصِفُونَ ﴿١٨﴾ :

- - - : ﴿ وَأَسْبَقَ أَبَا بَابٍ وَقَدَّتْ قَمِيصَهُ مِنْ دُبُرٍ وَأَلْفَيَا سَيِّدَهَا لَدَا الْأَبَابِ

قَالَتْ مَا جَزَاءُ مَنْ أَرَادَ بِأَهْلِكَ سُوءًا إِلَّا أَنْ يُسْجَنَ أَوْ عَذَابٌ أَلِيمٌ ﴿٤٥﴾ :

- - : ﴿ قَالَ هِيَ رُوَدَّتْ عَن نَّفْسِي وَشَهِدَ شَاهِدٌ مِّنْ أَهْلِهَا إِنْ كَانَ

قَمِيصُهُ قُدَّ مِنْ قُبُلٍ فَصَدَقَتْ وَهُوَ مِنَ الْكَاذِبِينَ ﴿٣٦﴾ :

قَمِيصُهُ قُدَّ مِنْ دُبُرٍ فَكَذَبَتْ وَهُوَ مِنَ الصَّادِقِينَ ﴿٣٧﴾

- - - : ﴿ أَذْهَبُوا بِقَمِيصِي هَذَا فَأَلْفُوهُ عَلَى وَجْهِ أَبِي يَأْتِ بَصِيرًا وَأْتُونِي

بِأَهْلِكُمْ أَجْمَعِينَ ﴿١٣﴾ :

) ()
 : ()
 - -
 . - -
 . - -
 . - -
 . - -
 () ()
 () ,
 .

جدول رقم (٤)

نوع التكرار	الكلمة المكررة	عدد تكرارها	نسبة تكرارها
صوتي	الفاصلة (ين)	٤٧	٢.٦٢
	الفاصلة (ون)	٤٦	٢.٥١
	الصيغة	٢	٠.١١
	صوت (الألف)	في السورة كاملة=١١١ وفي وجهين فقط=٧٠	٩.٣٠
	صوت (اللام)	في السورة كاملة=١١١ وفي وجهين فقط=٥١	٦.٧٧
	صوت (الراء)	في السورة كاملة=٩٨ وفي وجهين فقط=١٥	١.٩٩

مجموع التكرار الصوتي: ٢٣.٣٠

.
 () , ()
 () ()
 () ()
 (-) :
 () : ()
 ,
 ,
 ,
 .
 :
 ,
 -

- -

.

(, ,)

() ()

(, ,)

.()

.

()

,

:

.

:

جدول تنازلي لأنماط التكرار
جدول رقم (٥)

النسبة	نمط التكرار	م
٢٦.٨٨	الكلي	١
٢٣.٣٠	الصوتي	٢
٤.٩٩	الجزئي	٣
١.٩٩	الدلالي	٤

نسبة أنماط التكرار في السورة

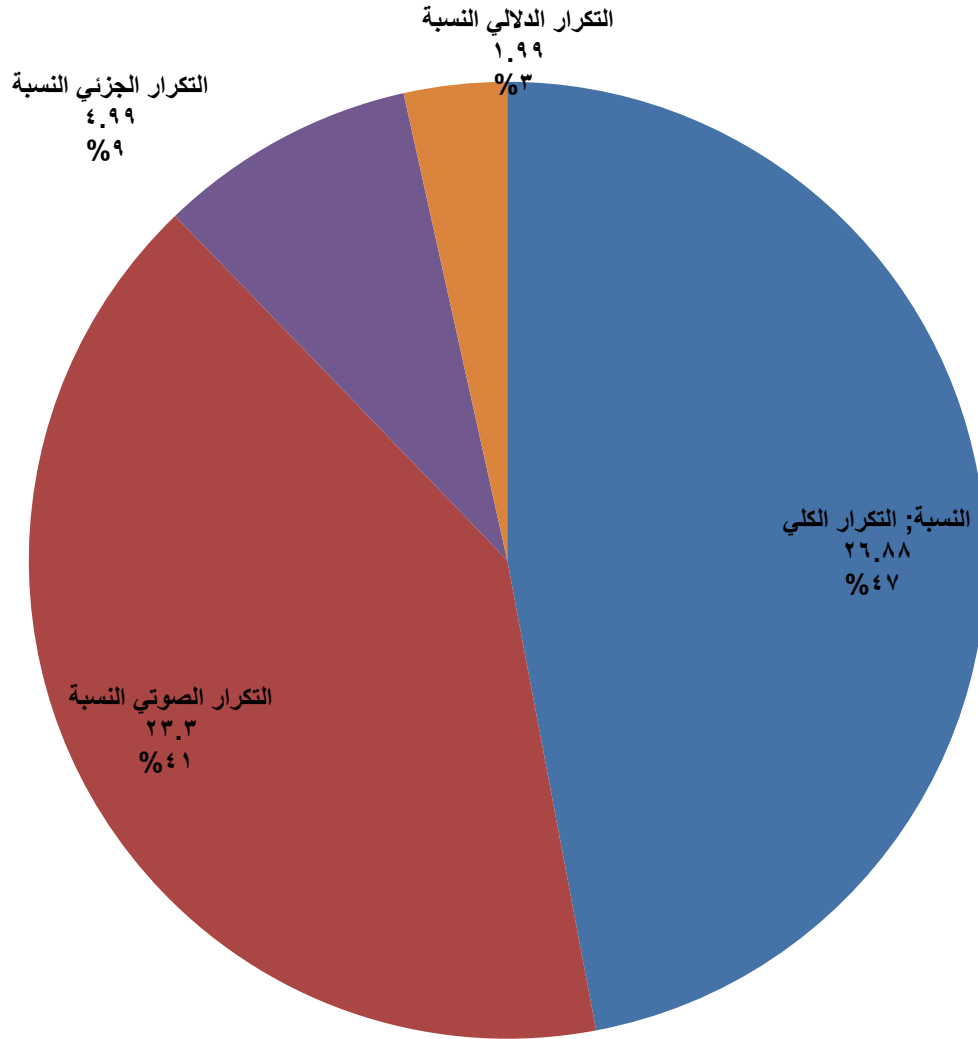

:

%	.	-
%	.	-
%	.	-
%	.	-

,

.

,

()

()

-

-

,

.

,

(%)

(%)

,

:

,

,

,

:

,

:

,

:

:

:

-

. % . -

. % . -

. % . -

. % . -

.

, % . -

- - - - -)

.(-

, % . -

- - - - -)

, % . -

.(

, % . -

.

% . -

.

.

.

-

-

:

.

.

'

'

.

.

:

.

)

,

'

'

(.)

.

:

(.)

•

.

-

-

-

-

/

.

•

•

-

-

.

-

-

.

•

() .

.

. : ,

: , _____ : ()

:

.

,

,

.

. ()

)

,

,

()

:

. ()

. ()

-

. ()

-

: , , , , , , , , , ()
. : ()
: ()
- : ()

:

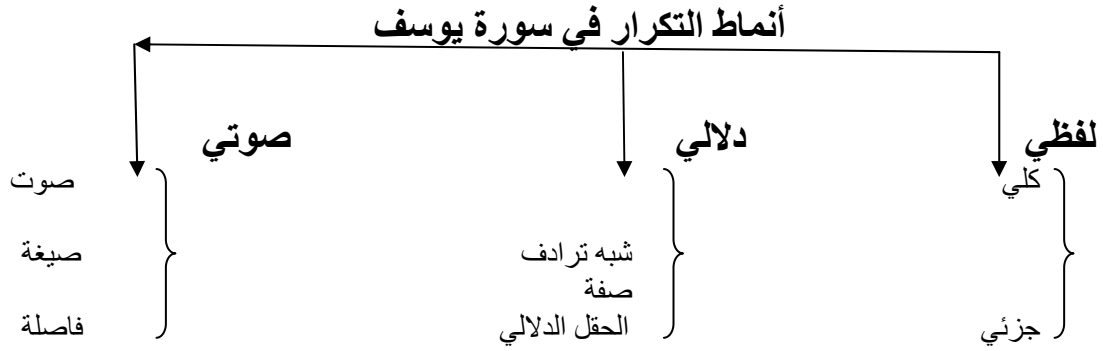

-

-

:

:

-

- - : (قَالُوا أَيْنَكَ لَأَنْتَ يُوسُفُ قَالَ أَنَا يُوسُفُ

وَهَذَا أَخِي قَدْ مَنَّ اللَّهُ عَلَيْنَا إِنَّهُ مِنْ يَتَّقِي وَيَصْبِرُ فَإِنَّ اللَّهَ لَا يُضِيعُ أَجْرَ الْمُحْسِنِينَ

١٠ : - - : (إِذْ قَالَ يُوسُفُ لِأَبِيهِ يَا أَبَتِ إِنِّي رَأَيْتُ أَحَدَ عَشَرَ

كَوْكَبًا وَالشَّمْسَ وَالْقَمَرَ رَأَيْتُهُمْ لِي سَاجِدِينَ ٤) (لَقَدْ كَانَ فِي يُوسُفَ

وَإِخْوَتِهِ ءآيَاتٌ لِّلسَّالِئِلِينَ ٧ : ,)

(

()

()

(

()

)

(

:

() ()

- - (وقال الملك اني ارى سبع بقرات سمان يأكلهن سبع عجاف

وسبع سنبلات خضر واخرى بسات يا ايها الملا افوني في رؤياي ان كتم للرؤيا تعبرون (يوسف: ٤٣

(- - (يوسف ايها الصديق افينا في سبع بقرات سمان يأكلهن سبع عجاف وسبع

سنبلات خضر واخرى بسات لعلني ارجع الى الناس لعلهم يعلمون) (يوسف: ٤٦) - -

: (قال تزرعون سبع سنين دابا فما حصدتم فذروه في سنبله الا قليلا مما تأكلون) (يوسف: ٤٧)

- - : (ثم ياتي من بعد ذلك سبع شداد ياكلن ما قدمتم لهن الا قليلا مما تحصنون)

(يوسف: ٤٨).

() () () ()

(- - - -)

()

()

()

()

()

() ()

)

(

فَلَمَّا رَأَى قَمِيصَهُ قَدْ مِنْ دُبُرٍ قَالَ إِنَّهُ مِنْ كَيْدِكُنَّ إِنَّ كَيْدَكُنَّ عَظِيمٌ

قَالَ رَبِّ السِّجْنُ أَحَبُّ إِلَيَّ مِمَّا يَدْعُونَنِي إِلَيْهِ وَإِلَّا تَصْرِفْ عَنِّي كَيْدَهُنَّ أَصْبُ إِلَيْهِنَّ وَأَكُنَّ مِنَ الْجَاهِلِينَ

فَأَسْتَجَابَ لَهُ رَبُّهُ فَصَرَفَ عَنْهُ كَيْدَهُنَّ إِنَّهُ هُوَ السَّمِيعُ الْعَلِيمُ

وَقَالَ الْمَلِكُ أَتُونِي بِهِ فَلَمَّا جَاءَهُ الرَّسُولُ قَالَ أَرْجِعْ إِلَىٰ رَبِّكَ فَسَلْهُ مَا بَالُ النِّسْوَةِ الَّتِي قَطَعْنَ أَيْدِيَهُنَّ

إِنَّ رَبِّي بِكَيْدِهِنَّ عَلِيمٌ

ذَلِكَ لِيَعْلَمَ أَنِّي لَمْ أَخُنْهُ بِالْغَيْبِ وَأَنَّ اللَّهَ لَا يَهْدِي كَيْدَ الْخَائِنِينَ)

() ()

()

(وَجَاءُوا عَلَى قَمِيصِهِ بِدَمٍ

()

كَذِبٍ) قَالَ بَلْ سَوَّلَتْ لَكُمْ أَنْفُسُكُمْ أَمْراً فَصَبِرْهُ جَمِيلٌ وَاللَّهُ الْمُسْتَعَانُ عَلَى مَا تَصِفُونَ)

قَالَ بَلْ

سَوَّلَتْ لَكُمْ أَنْفُسُكُمْ أَمْراً فَصَبِرْهُ جَمِيلٌ عَسَى اللَّهُ أَنْ يَأْتِيَنِي بِهِمْ جَمِيعاً إِنَّهُ هُوَ الْعَلِيمُ الْحَكِيمُ)

()

- - : (وَاللَّهُ الْمُسْتَعَانُ عَلَى مَا تَصِفُونَ) : - - :

(وَاللَّهُ عَلِيمٌ بِمَا يَعْمَلُونَ) (:) . - - : (وَاللَّهُ غَالِبٌ عَلَى أَمْرِهِ وَلَكِنَّ أَكْثَرَ

النَّاسِ لَا يَعْلَمُونَ) (:) - - : (قَالَ مَعَاذَ اللَّهِ إِنَّهُ رَبِّي أَحْسَنَ مَثْوَايَ إِنَّهُ

لَا يُفْلِحُ الظَّالِمُونَ) (:)

()

- () :

- - - - -
- - - - -
(- -)

- - () . ,

() (... - - - -)

, () :

()

- () -

- : (إِذْ قَالَ يُوسُفُ لِأَبِيهِ يَا أَبَتِ إِنِّي رَأَيْتُ أَحَدَ عَشَرَ كَوْكَبًا وَالشَّمْسُ وَالْقَمَرَ رَأَيْتُهُمْ لِي

سَاجِدِينَ) (:) - - :

(:) - - : (إِذْ قَالُوا لِيُوسُفُ وَأَخُوهُ أَحَبُّ إِلَيْنَا مِمَّا

وَحَنُّ عَصْبَةٍ إِنَّ أَبَانَا لَفِي ضَلَالٍ مُبِينٍ) (:) - - : (اقْتُلُوا يُوسُفَ وَأَوْطَرُوهُ

أَرْضًا يَخْلُ لَكُمْ وَجْهَ أَبِيكُمْ وَتَكُونُوا مِنْ بَعْدِهِ قَوْمًا صَالِحِينَ) (:)

- - (وَجَاءَ إِخْوَةُ يُوسُفَ فَدَخَلُوا عَلَيْهِ فَعَرَفَهُمْ وَهُمْ لَهُ مُنْكَرُونَ) (:)
 - - (وَلَمَّا دَخَلُوا عَلَى يُوسُفَ آوَى إِلَيْهِ أَخَاهُ قَالَ إِنِّي أَنَا أَخُوكَ فَلَا تَبْتَئِسْ بِمَا كَانُوا
 يَعْمَلُونَ) (:)

(- -) , ()

:

() / (

() /

() /

() / (

() /

() /

() /

() / (

() /

() /

() ())

(- - -)

()

(-)

()

()

(وَقَالَ نِسْوَةٌ فِي الْمَدِينَةِ امْرَأَتُ الْعَزِيزِ تُرَاوِدُ فَتَاهَا عَنْ نَفْسِهِ قَدْ شَغَفَهَا حُبًّا إِنَّا لَنَرَاهَا فِي ضَلَالٍ مُّبِينٍ)

(وَقَالَ الْمَلِكُ أَتُونِي بِهِ فَلَمَّا جَاءَهُ الرَّسُولُ قَالَ ارْجِعْ إِلَى رَبِّكَ فَاسْأَلْهُ مَا بَالُ النِّسْوَةِ الَّتِي قَطَعْنَ أَيْدِيَهُنَّ إِنَّ رَبِّي بِكَيْدِهِنَّ عَلِيمٌ) (يوسف : ٥٠) (قَالَ مَا خَطْبُكَ إِذْ رَاوَدْتَنِّي يَوْسُفُ عَنْ نَفْسِهِ قُلْنَ حَاشَ لِلَّهِ مَا عَلِمْنَا عَلَيْهِ مِنْ سُوءٍ قَالَتِ امْرَأَةُ الْعَزِيزِ الْآنَ حَصْحَصَ الْحَقُّ أَنَا رَاوَدْتُهُ عَنْ نَفْسِهِ وَإِنَّهُ لَمِنَ الصَّادِقِينَ)

() (- -)

:

()

() :

(

()

:

-

()

() ()

()

- - : (قَالَ يَا بُنَيَّ لَا تَقْصُصْ رُؤْيَاكَ عَلَىٰ إِخْوَتِكَ فَيَكِيدُوا لَكَ

كَيْدًا إِنَّ الشَّيْطَانَ لِلْإِنْسَانِ عَدُوٌّ مُّبِينٌ) (: - - : (فَلَمَّا رَأَىٰ قَيْصَهُ قَدْ

مِن دُبُرٍ قَالَ إِنَّهُ مِن كَيْدِكُنَّ إِنَّ كَيْدَكُنَّ عَظِيمٌ (يوسف : ٢٨) وقوله - تعالى - : (قَالَ رَبِّ السِّجْنُ أَحَبُّ

إِلَيَّ مِمَّا يَدْعُونِي إِلَيْهِ وَإِلَّا تَصْرِفْ عَنِّي كَيْدَهُنَّ أَصْبُ إِلَيْهِنَّ وَأَكُن مِّنَ الْجَاهِلِينَ) :

(- - : (فَاسْتَجَابَ لَهُ رَبُّهُ فَصَرَفَ عَنْهُ كَيْدَهُنَّ إِنَّهُ هُوَ السَّمِيعُ الْعَلِيمُ) :

(- - : (وَقَالَ الْمَلِكُ أَتُونِي بِهِ فَلَمَّا جَاءَهُ الرَّسُولُ قَالَ ارْجِعْ إِلَىٰ رَبِّكَ فَاسْأَلْهُ مَا بَالُ

التَّسْوَةِ اللَّاتِي قَطَعْنَ أَيْدِيَهُنَّ إِنَّ رَبِّي بِكَيْدِهِنَّ عَلِيمٌ) (: - - (ذَلِكَ لِيَعْلَمَ

أَنِّي لَمْ أَخُنْهُ بِالْغَيْبِ وَأَنَّ اللَّهَ لَا يَهْدِي كَيْدَ الْخَائِنِينَ) (: -

:

-

() ()

()

() ()

: - - ()

{ }

:

.. :

()

- - : (إنما أشكو بثي وحزني إلى الله)،

()

(-) () -

() . ,

- () - : (ورأودتُهُ التي هُوَ فِي بَيْتِهَا عَنْ نَفْسِهِ

وَعَلَقَتِ الْأَبْوَابَ وَقَالَتْ هَيْتَ لَكَ قَالَ مَعَاذَ اللَّهِ إِنَّهُ رَبِّي أَحْسَنَ مَثْوَايَ إِنَّهُ لَا يُفْلِحُ الظَّالِمُونَ) :

() - - : () :

() ()

() ,

" - - : () ()

- - ,

, : - - : ()

()

- :

-

() ()

- -

.

: , ()

() : - (قَالَ إِنِّي لَيَحْزُنُنِي أَنْ تَذْهَبُوا بِهِ وَأَخَافُ أَنْ يَأْكُلَهُ الذِّبُّ وَأَنْتُمْ عَنْهُ غَافِلُونَ -
 () : - (وَتَوَلَّى عَنْهُمْ وَقَالَ يَا أَسْفَىٰ عَلَىٰ يَوْسُفَ وَأَيُّضًا عَيْنَاهُ مِنْ -

الْحُزْنَ فَهُوَ كَظِيمٌ (:) - - : (قَالَ إِنَّمَا أَشْكُو بَثِّي وَحُزْنِي إِلَى اللَّهِ وَأَعْلَمُ مِنَ

اللَّهِ مَا لَا (:) . ()

()

() ()

(

:

()

() () :

()

:

()

()

- - :

() () ()

() () - - :

(:)

(:) - - : (قَالُوا لَنْ نَأْكُلَهُ الذُّبُّ وَنَحْنُ عُصْبَةٌ إِنَّا إِذًا الْخَاسِرُونَ)

- - : (قَالُوا يَا أَبَانَا إِنَّا ذَهَبْنَا نَسْتَبِقُ وَتَرَكْنَا يُوسُفَ عِنْدَ مَتَاعِنَا فَأَكَلَهُ الذِّبُّ وَمَا أَنْتَ

بِمُؤْمِنٍ لَنَا وَلَوْ كُنَّا صَادِقِينَ) (:)

() ()

()

() - - : (أَرْسَلَهُ مَعَنَا

غَدًا يَتَّبَع وَيَلْعَبُ وَإِنَّا لَهُ لَحَافِظُونَ ﴿١٦﴾) : - - : (قَالُوا إِنْ

يَسْرِقْ فَقَدْ سَرَقَ أَخٌ لَهُ مِنْ قَبْلُ فَأَسْرَهَا يُوسُفُ فِي نَفْسِهِ وَلَمْ يُبَيِّدْهَا لَهُمْ قَالَ أَنْتُمْ

شَرٌّ مَكَانًا وَاللَّهُ أَعْلَمُ بِمَا تَصِفُونَ ﴿٧٧﴾) : - - : (قَالَ إِنَّمَا

أَشْكُوا بَنِيَّ وَحُزْنِي إِلَى اللَّهِ وَأَعْلَمُ مِنَ اللَّهِ مَا لَا تَعْلَمُونَ ﴿٨٦﴾) :

() () ()

()

: .: ()

()

- (فَمِيصَهُ مِنْ دُبُرٍ وَأَلْفِيَا سَيِّدَهَا لَدَا الْبَابِ قَالَتْ مَا جَزَاءُ مَنْ أَرَادَ بِأَهْلِكَ

سُوءًا ﴿٨﴾) (وَلَمَّا دَخَلُوا عَلَى يُوسُفَ ءَاوَىٰ إِلَىٰ أَخِيهِ أَخَاهُ قَالَ إِنِّي أَنَا أَخُوكَ فَلَا تَبْتَئِسْ بِمَا كَانُوا يَعْمَلُونَ ﴿٩﴾)

- (وَقَالَ نِسْوَةٌ فِي الْمَدِينَةِ امْرَأَتُ الْعَزِيزِ

تُرَاوِدُ فَتِلْهًا عَنْ نَفْسِهِ ۗ قَدْ شَغَفَهَا حُبًّا إِنَّا لَنَرَاهَا فِي ضَلَالٍ مُّبِينٍ ﴿٣٠﴾)

- (قَالَ إِنَّمَا

أَشْكُوا بَنِيَّ وَحُزْنِي إِلَى اللَّهِ وَأَعْلَمُ مِنَ اللَّهِ مَا لَا تَعْلَمُونَ ﴿٨٦﴾ :

- (وَتَوَلَّىٰ عَنْهُمْ وَقَالَ يَا أَسْفَىٰ عَلَىٰ يُوسُفَ وَأَبْصَتْ عَيْنَاهُ مِنَ الْحُزْنِ

فَهُوَ كَظِيمٌ ﴿٨٤﴾) :

- (يَصْحَبِي السِّجْنِ ۗ أَرْبَابٌ مُتَفَرِّقُونَ خَيْرٌ أَمِ اللَّهُ الْوَّاحِدُ الْقَهَّارُ ﴿٣٩﴾)

: (وَقَالَ الْمَلِكُ إِنِّي أَرَى سَبْعَ بَقَرَاتٍ سِمَانٍ يَأْكُلُهُنَّ سَبْعٌ

عِجَافٌ وَسَبْعٌ سُنبُلَاتٍ خُضْرٍ وَأُخَرَ يَابِسَاتٍ يَا أَيُّهَا الْمَلَأُ أَفْتُونِي فِي رُؤْيَايَ إِن كُنْتُمْ لِلرُّؤْيَا

تَعْبُرُونَ ﴿٤٣﴾) : (يُوسُفُ أَيُّهَا الصِّدِّيقُ أَفْتِنَا فِي سَبْعِ بَقَرَاتٍ سِمَانٍ يَأْكُلُهُنَّ سَبْعٌ

عِجَافٌ وَسَبْعِ سُنبُلَاتٍ خُضْرٍ وَأُخَرَ يَابِسَاتٍ لَعَلِّي أَرْجِعُ إِلَى النَّاسِ لَعَلَّهُمْ يَعْلَمُونَ ﴿٤٦﴾) :

- - : (وَقَالَ يَبْنَئِي لَأَتَدَخُلُوا مِنْ بَابٍ وَاحِدٍ وَادْخُلُوا مِنْ أَبْوَابٍ مُتَفَرِّقَةٍ وَمَا

أُغْنِي عَنْكُمْ مِنَ اللَّهِ مِنْ شَيْءٍ إِنِ الْحُكْمُ إِلَّا لِلَّهِ عَلَيْهِ تَوَكَّلْتُ وَعَلَيْهِ فَلْيَتَوَكَّلِ الْمُتَوَكِّلُونَ ﴿٦٧﴾) :

() .

- - - - : (وَتَوَلَّى

عَنْهُمْ وَقَالَ يَا أَسْفَى عَلَى يُوسُفَ وَأَبْيَضَّتْ عَيْنَاهُ مِنَ الْحُزَنِ فَهُوَ كَظِيمٌ ﴿٨٤﴾) :

()

- - -
- : (قَالَ إِنَّمَا أَشْكُوا بَنِي وَحُزْنِي إِلَى اللَّهِ وَأَعْلَمُ مِنَ اللَّهِ مَا لَا تَعْلَمُونَ

: (٨٦)

()

- - -
" ()"

، ()!

-) () () ()

- - - - -
.(

_____ : ()
: : ()

() - - : (قَالُوا فَمَا جَزَاؤُهُ إِنْ كُنْتُمْ

كَذِبِينَ ﴿٧٤﴾ : - - : (قَالَ هِيَ رَوَدْتَنِي عَنْ نَفْسِي ۖ وَشَهِدَ

شَاهِدٌ مِّنْ أَهْلِهَا إِنْ كَانَتْ فَمِصُّهُ قَدْ مِنْ قَبْلِ فَصَدَقْتَ وَهُوَ مِنَ الْكَذِبِينَ ﴿٧٦﴾ :

() - - : (قَالَتْ فَذَلِكُنَّ الَّذِي لُمْتُنَنِي فِيهِ ۖ وَلَقَدْ

رَوَدْتُهُ عَنْ نَفْسِهِ ۖ فَاسْتَعْصَمَ ۖ وَلَئِن لَّمْ يَفْعَلْ مَا ءَامَرُهُ لَيُسْجَنَنَّ وَلَيَكُونًا مِنَ الصَّغِيرِينَ ﴿٧٣﴾ :

() - - : (قَالُوا يَتَّابَانَا إِنَّا ذَهَبْنَا نَسْتَبِقُ

وَتَرَكْنَا يُوسُفَ عِنْدَ مَتَعِنَا فَأَكَلَهُ الذِّئْبُ ۖ وَمَا أَنْتَ بِمُؤْمِنٍ لَّنَا وَلَوْ كُنَّا صَادِقِينَ

: ﴿٧٧﴾

() () - - : (قَالَ

لَا يَأْتِيكُمَا طَعَامٌ تُرْزَقَانِيهِ إِلَّا نَبَأَكُمَا بِتَأْوِيلِهِ ۚ قَبْلَ أَنْ يَأْتِيَكُمَا ذَلِكَمَا مِمَّا عَلَّمَنِي رَبِّي إِنِّي تَرَكْتُ

مِلَّةَ قَوْمٍ لَا يُؤْمِنُونَ بِاللَّهِ وَهُمْ بِالْآخِرَةِ هُمْ كَافِرُونَ ﴿٣٧﴾ :

() - - : (أَرْسَلَهُ مَعْنَا غَدًا

يَرْتَعُ وَيَلْعَبُ وَإِنَّا لَهُ لَحَافِظُونَ ﴿١٢﴾ : - - : (فَلَمَّا رَجَعُوا إِلَىٰ أَبِيهِمْ

قَالُوا يَتَّابَانَا مِثْلَ مَنَا الْكَيْدِ فَأَرْسِلْ مَعَنَا آخَانَ نَكْتَلْ وَإِنَّا لَهُ لَحَافِظُونَ ﴿١٣﴾) :

() () - - - - - - - - - -

(-)

() - - : (وَكَذَلِكَ يَجْنِبُكَ رَبُّكَ

وَيُعَلِّمُكَ مِنَ تَأْوِيلِ الْأَحَادِيثِ وَيُرِيكَ نِعْمَتَهُ عَلَيْكَ وَعَلَىٰ آلِ يَعْقُوبَ كَمَا أَنْتَ هَاهُنَا عَلَىٰ أَبِيكَ مِنْ قَبْلُ

إِبْرَاهِيمَ وَإِسْحَاقَ إِنَّ رَبَّكَ عَلِيمٌ حَكِيمٌ ﴿٦﴾) :

- - : (وَجَاءَتْ سَيَّارَةٌ فَأَرْسَلُوا وَارِدَهُمْ فَأَدْلَىٰ دَلْوَةً ۖ قَالَ يَبُشْرَىٰ هَذَا عَلِمْتُمْ

وَأَسْرُوهُ بِضَعَّةٍ ۖ وَاللَّهُ عَلِيمٌ بِمَا يَعْمَلُونَ ﴿١٩﴾) :

- - : (وَقَالَ الْمَلِكُ أَتُؤْمِنُ بِهِ ^ط فَلَمَّا جَاءَهُ الرَّسُولُ قَالَ ارْجِعْ إِلَىٰ رَبِّكَ فَسْأَلْهُ مَا

بِالْنِسْوَةِ الَّتِي قَطَعْنَ أَيْدِيَهُنَّ إِنَّ رَبِّي بِكَيْدِهِنَّ عَلِيمٌ ﴿٥٥﴾) :

- - : (قَالَ اجْعَلْنِي عَلَىٰ خَزَائِنِ الْأَرْضِ ^ط إِنِّي حَفِيظٌ عَلَيْمُ ﴿٥٥﴾) :

- - : (فَبَدَأَ بِأَوْعِيَّتِهِمْ قَبْلَ وِعَاءِ أَخِيهِ ثُمَّ اسْتَخْرَجَهَا مِنْ وِعَاءِ أَخِيهِ ^ع

كَذَلِكَ كِدْنَا لِيُوسُفَ ^ط مَا كَانَ لِيَأْخُذَ أَخَاهُ فِي دِينِ الْمَلِكِ إِلَّا أَنْ يَشَاءَ اللَّهُ نَرْفَعُ دَرَجَاتٍ

مَنْ نَشَاءُ ^ط وَفَوْقَ كُلِّ ذِي عِلْمٍ عَلِيمٌ ﴿٧٦﴾) :

() - - : (وَكَذَلِكَ يَجْنِبُكَ رَبُّكَ وَيُعَلِّمُكَ مِنْ

تَأْوِيلِ الْأَحَادِيثِ وَيُتِمُّ نِعْمَتَهُ عَلَيْكَ وَعَلَىٰ آلِ يَعْقُوبَ كَمَا أَتَمَّهَا عَلَىٰ أَبَوَيْكَ مِنْ قَبْلِ إِبْرَاهِيمَ وَاسْمَعُ ^ع

إِنَّ رَبَّكَ عَلِيمٌ حَكِيمٌ ﴿٦٦﴾) :

() - - : (نَفَقْدُ صُوعِ الْمَلِكِ وَلِمَنْ جَاءَ بِهِ حِمْلُ

بَعِيرٍ وَأَنَا بِهِ زَعِيمٌ ﴿٧٢﴾) :

() (وَأَسْتَبَقَا الْبَابَ وَقَدَّتْ قَمِيصَهُ مِنْ دُبُرٍ وَأَلْفَيَا سَيِّدَهَا لَدَا الْبَابِ قَالَتْ مَا

جَزَاءُ مَنْ أَرَادَ بِأَهْلِكَ سُوءًا إِلَّا أَنْ يُسْجَنَ أَوْ عَذَابٌ أَلِيمٌ ﴿٥٥﴾) :

() - - : (فَلَمَّا سَمِعَتْ بِمَكْرِهِنَّ أَرْسَلَتْ إِلَيْهِنَّ وَأَعْتَدَتْ لَهُنَّ مُتَّكًا وَآتَتْ

كُلَّ وَجْدَةٍ مِنْهُنَّ سِكِّينًا وَقَالَتِ اخْرُجْ عَلَيْهِنَّ ^ط فَلَمَّا رَأَيْنَهُ أَكْبَرْنَهُ وَقَطَّعْنَ أَيْدِيَهُنَّ وَقُلْنَ حَاشَ لِلَّهِ مَا هَذَا

بَشَرًا إِنْ هَذَا إِلَّا مَلَكٌ كَرِيمٌ) :

()

()

- - : (أَنْزَلْنَاهُ قُرْآنًا عَرَبِيًّا لَعَلَّكُمْ تَعْقِلُونَ ﴿٢﴾)

- - : (وَكَذَلِكَ يَجْنِبُكَ رَبُّكَ وَيُعَلِّمُكَ مِنْ تَأْوِيلِ الْأَحَادِيثِ وَيُتِمُّ نِعْمَتَهُ عَلَيْكَ

وَعَلَىٰ آلِ يَعْقُوبَ كَمَا أَتَمَّهَا عَلَىٰ أَبْنَائِكَ مِنْ قَبْلِ إِبْرَاهِيمَ وَإِسْحَاقَ إِنَّ رَبَّكَ عَلِيمٌ حَكِيمٌ ﴿٦﴾) :

- - : (أَرْسَلَهُ مَعْنَاغِدًا يَرْتَعُ وَيَلْعَبُ وَإِنَّا لَهُ لَحَافِظُونَ ﴿١٢﴾) :

()

() - - : (نَحْنُ نَقُصُّ عَلَيْكَ أَحْسَنَ

الْقَصَصِ بِمَا أَوْحَيْنَا إِلَيْكَ هَذَا الْقُرْآنَ وَإِن كُنْتَ مِنْ قَبْلِهِ لَمِنَ الْغَافِلِينَ ﴿٣﴾ :

(إِذْ قَالُوا لِيُوسُفُ وَأَخُوهُ أَحَبُّ إِلَيْنَا مِنَ اللَّهِ وَنَحْنُ عُصْبَةٌ إِنَّ أَبَانَا لَفِي ضَلَالٍ مُّبِينٍ ﴿٨﴾) :

- - : (فَلَمَّا سَمِعَتْ بِمَكْرِهِنَّ أَرْسَلَتْ إِلَيْهِنَّ وَأَعْتَدَتْ لَهُنَّ مُتَّكًا وَآتَتْ كُلَّ وَجْدَةٍ مِّنْهُنَّ

سِكِّينًا وَقَالَتِ اخْرُجْ عَلَيْهِنَّ فَلَمَّا رَأَيْنَهُ أَكْبَرْنَهُ وَقَطَّعْنَ أَيْدِيَهُنَّ وَقُلْنَ حَاشَ لِلَّهِ مَا هَذَا بَشَرًا إِنْ هَذَا إِلَّا

مَلَكٌ كَرِيمٌ) :

- - : (ثُمَّ بَدَأَ لَهُمْ مِنْ بَعْدِ مَا رَأَوُا الْآيَاتِ لَيْسَ جُذُئُهُ حَتَّىٰ جِئَ ﴿٣٥﴾) :

()

- - : ﴿الرَّيَّةُ لَكَ آيَةٌ الْكِتَابِ الْمُبِينِ ﴿١﴾﴾ :

() - - ﴿وَكَذَلِكَ يَجْنِبُكَ رَبُّكَ وَيُعَلِّمُكَ مِنْ

تَأْوِيلِ الْأَحَادِيثِ وَيُتِمُّ نِعْمَتَهُ عَلَيْكَ وَعَلَىٰ آلِ يَعْقُوبَ كَمَا أَتَمَّهَا عَلَىٰ أَبَوَيْكَ مِنْ قَبْلِ إِبْرَاهِيمَ وَاسْمَعُ

إِنَّ رَبَّكَ عَلِيمٌ حَكِيمٌ ﴿٦﴾) :

﴿ إِذْ قَالُوا لِيُوسُفُ وَأَخُوهُ أَحَبُّ إِلَيْنَا

مِنَّا وَنَحْنُ عُصْبَةٌ إِنَّ أَبَانَا لَفِي ضَلَالٍ مُّبِينٍ ﴿٨﴾) : - - : ﴿ قَالَ إِنِّي

لَيْحَزُنُّنِي أَنْ تَذْهَبُوا بِهِ وَأَخَافُ أَنْ يَأْكُلَهُ الذَّمْبُ وَأَنْتُمْ عَنْهُ غَافِلُونَ ﴿١٣﴾) :

() - - : ﴿ وَجَاءَتْ سَيَّارَةٌ فَأَرْسَلُوا وَارِدَهُمْ

فَادَّلَىٰ دَلْوَهُ ۗ قَالَ يَبْشُرِي هَذَا غُلْمٌ ۖ وَأَسْرُوهُ بَضْعَةٌ ۖ وَاللَّهُ عَلِيمٌ بِمَا يَعْمَلُونَ ﴿١٩﴾ :

- - ﴿ وَقَالَ الَّذِي اشْتَرَاهُ مِنْ مِصْرَ لِامْرَأَتِهِ أَكْرِمِي مَثْوَاهُ عَسَىٰ أَنْ يَنْفَعَنَا أَوْ

نَنْخِذَهُ ۗ وَلَدًا ۖ وَكَذَلِكَ مَكَّنَّا لِيُوسُفَ فِي الْأَرْضِ وَلِنُعَلِّمَهُ ۖ مِنْ تَأْوِيلِ الْأَحَادِيثِ ۖ وَاللَّهُ غَالِبٌ

عَلَىٰ أَمْرِهِ ۗ وَلَٰكِنَّ أَكْثَرَ النَّاسِ لَا يَعْلَمُونَ ﴿٢١﴾ :

- - ﴿ وَرَزَوْدَتْهُ الَّتِي هُوَ فِي بَيْتِهَا عَنْ نَفْسِهِ ۖ وَغَلَقَتِ الْأَبْوَابَ وَقَالَتْ هَيْتَ

لَكَ ۚ قَالَ مَعَاذَ اللَّهِ إِنَّهُ رَبِّي أَحْسَنَ مَثْوَايَ إِنَّهُ لَا يُفْلِحُ الظَّالِمُونَ ﴿٢٣﴾ :

"

"()

()

() - - - () .

) () ()

) () () ()

() () ()

() () ()

()

) () ()
() ()
) () ()
() ()

.
:
:
.
:
()
.

.
:
:

"

" ()

(فلما رأينه أكبرنه وقطعن أيديهن وقلن حاشا لله ما هذا بشرا إن هذا إلا

ملك كريم)

,

:

_____ ()

()
 -
 ,
).
 ,
 ,
 ,
 ,
 () , () :
 ,
 .
 .

:

.

-

.

-

.

-

.

-

.

-

'

-

.

-

.

-

.

-

'

'

.

-

(. .)

.

()

()

.

() ()

-

'

.

'

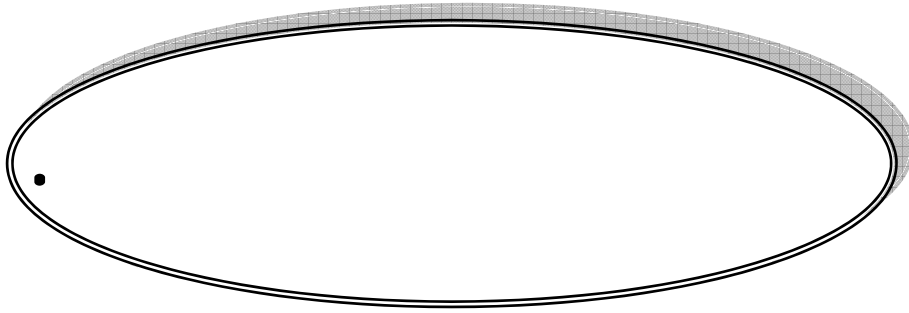
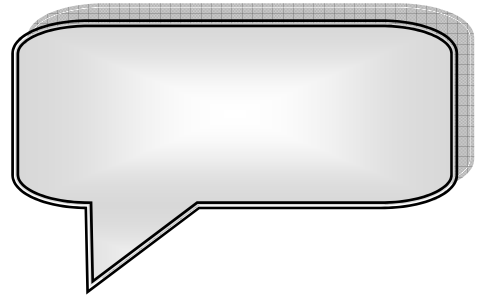

:

(-):

•

•

•

:

:

· , ()-

· , ()-

:

,

· -

· -

· -

:

() :

() :

· (

() (

(:) .

:

KINGDOM OF SAUDI ARABIA
Ministry Of Higher Education
Princess Nora Bint Abdul Rahman University



المملكة العربية السعودية
وزارة التعليم العالي
جامعة الأميرة نورة بنت عبد الرحمن

نرحب بكم في برنامج التحليل الإحصائي لألفاظ القرآن الكريم
الباحثة شقراء هادي الخنتول

مبرمج و مطور مواقع إنترنت

عضو هيئة التدريس / عبدالله أحمد عبدالله

البرنامج الإحصائي لتلخيص القرآن

التحليل الإحصائي

جملة البحث

جزئي

أول النطاق

السورة

رقم الآية

عدد الآيات

بحث

آخر النطاق

السورة

رقم الآية

عدد المواضع

رقم السورة | اسم السورة | رقم الآية | الآية

()

التحليل الإحصائي

البرنامج الإحصائي لألفاظ القرآن

جملة البحث: رحمة

كلية جزئي

أول النطاق: سورة المائدة الآية رقم 1

آخر النطاق: سورة الناس الآية رقم 6

بحث عدد الآيات عدد المواضع

رقم السورة	اسم السورة	رقم الآية	الآية
------------	------------	-----------	-------

()

التحليل الإحصائي

البرامج الإحصائية للغة القرآن

رجمة

جدة البحث

كل

جزئي

أول النطاق

آخر النطاق

السورة

السورة

الفاتحة

الناس

رقم الآية

رقم الآية

1

6

عدد الآيات

73

عدد العواضع

بحث

13

رقم السورة	اسم السورة	رقم الآية	الآية
2	البقرة	157	أُولَئِكَ عَلَيْهِمْ صَلَوَاتٌ مِنْ رَبِّهِمْ وَرَحْمَةٌ وَأُولَئِكَ هُمُ الْمُتَّقُونَ
2	البقرة	178	يَا أَيُّهَا الَّذِينَ آمَنُوا كُتِبَ عَلَيْكُمُ الضَّمَالُ فِي الثَّلَاثِ وَالْأَخْرِ وَالْأَخْرِ وَالْقَمَدِ بِالْعَبْدِ وَالْأَنْثَى بِالْأُنْثَى فَمَنْ كَانَ لَهُ مِنْ أَحِبٍّ شَيْءٌ فَآتِيهِمْ مِنْهُ قَاتِلًا بِإِحْسَانٍ ذَلِكَ تَخْفِيفٌ مِنْ رَبِّكُمْ وَرَحْمَةٌ فَمَنْ أَعَدَّ بِكُمْ فَعَدَّ كَذَلِكَ اللَّهُ لِلَّذِينَ آمَنُوا
3	آل عمران	8	رَبَّنَا لَا تُزِغْ قُلُوبَنَا بَعْدَ إِذْ هَدَيْتَنَا وَهَبْ لَنَا مِنْ لَدُنْكَ رَحْمَةً إِنَّكَ أَنْتَ الرَّحِيمُ
3	آل عمران	107	وَأَمَّا الَّذِينَ ابْتَيْتُوا وَهُوسَةٌ فِي رَبِّهِمْ فَهُمْ يُبْطَلُونَ
3	آل عمران	157	مَنْ يَشْرِكْ بِاللَّهِ فَهُوَ كَمَا أَنْتَ الْفُجَّارُ الْكَافِرُونَ

()

التحليل الإحصائي
البرنامج الإحصائي لفنائه القرآن

جمله البحث: رحمة الله

تتبع بدون تتبع كلي جزئي

أول النطاق: سورة المائدة الآية رقم 1

آخر النطاق: سورة الناس الآية رقم 6

عدد الآيات: بحث

عدد المواضع:

رقم السورة	اسم السورة	رقم الآية	الآية
------------	------------	-----------	-------

()

التحليل الإحصائي

البرامج الإحصائية للغة القرآن

جملته البحث رحمة الله خالدون

تتبع بدون تتابع كلتي جزئي

أول النطاق السورة آخر النطاق

رقم الآية رقم الآية

عدد الآيات عدد المواضع

بحث

رقم السورة	اسم السورة	رقم الآية	الآية
3	آل عمران	107	وَأَمَّا الَّذِينَ أُبَيضُوا فَهُمْ فِي رَحْمَةِ اللَّهِ هُمْ فِيهَا خَالِدُونَ

برنامج الإحصاء للغة القرآن

التحليل الإحصائي

جملته البحث

جزئي

أول النطاق

آخر النطاق

السورة

السورة

رقم الآية

رقم الآية

عدد الآيات

عدد المواضع

بحث

رقم السورة	اسم السورة	رقم الآية	الآية

:

البرنامج الإحصائي للغة القرآن

التحليل الإحصائي

جملة البحث

جزئي

أول النطاق آخر النطاق

السورة يوسف السورة يوسف

رقم الآية 1 رقم الآية 111

عدد المواضع 255 عدد الآيات 93 بحث

رقم السورة	اسم السورة	رقم الآية	الآية
12	يوسف	1	بِسْمِ اللَّهِ الرَّحْمَنِ الرَّحِيمِ الرَّبُّكَ إِلَهُكَ إِنِّي أَنَا الْكَافِرُ الْعَمِيْنُ
12	يوسف	2	إِنَّا أَنْزَلْنَاهُ قُرْءَانًا عَرَبِيًّا لَعَلَّكُمْ تَعْقِلُونَ
12	يوسف	3	نَحْنُ نَقُصُّ عَلَيْكَ أَحْسَنَ الْقَصَصِ بِمَا أَوْحَيْنَا إِلَيْكَ هَذَا الْقُرْءَانَ وَإِن كُنْتَ مِن قَبْلِهِ لَمِنَ الْغَافِلِينَ
12	يوسف	4	إِذْ قَالَ يُوسُفُ لِأَبِيهِ يَا أَبَتِ إِنِّي رَأَيْتُ أَحَدَ عَشَرَ كَوْكَبًا وَالشَّمْسَ وَالْقَمَرَ رَأَيْتُهُمْ لِي سَاجِدِينَ
12	يوسف	5	قَالَ يَبْنَىٰ لَا تَخْصِمْ رُءُوكَ عَلَيَّ إِخْوَتَكَ فَيَسْتَبَدُّوا لَكَ كَيْدًا إِنَّ الشَّيْطَانَ لِلْإِنْسِ عَدُوٌّ مُّبِينٌ

()

()

(:)

() ()

	.	-
:		-
	.	-
	.	-
	.	-
	.	-
.		-
	.()	-
		-
	.()	

()

برنامج الإحصائي لتلخيص القرآن

التحليل الإحصائي

جملته البحث رحمة

كلني جزئي

آخر النطاق أول النطاق

السورة الفاتحة

السورة الناس

رقم الآية 1

رقم الآية 6

عدد المواضع 34

عدد الآيات 34

بحث

رقم السورة	اسم السورة	رقم الآية	الآية
3	آل عمران	8	رَبَّنَا لَا تُرِغْ قُلُوبَنَا بَعْدَ إِذْ هَدَيْتَنَا وَهَبْ لَنَا مِن لَّدُنكَ رَحْمَةً إِنَّكَ أَنْتَ الْوَهَّابُ
3	آل عمران	107	وَأَمَّا الَّذِينَ أُبْهِمَتْ وَجُوهُهُمُ ثُمَّ رَحِمَهُ اللَّهُ فَلَمْ يَبْهتُوا
3	آل عمران	159	فِيمَا رَحِمَهُ مِنَ اللَّهِ لَدُنْهُمْ وَأَنذَرْتَهُمْ يَوْمَ أُخْرِجُهُمْ فِي الْأَرْضِ الْأَعْرَضَاتِ لَا يَجِبُ الْفِتْوَى
4	النساء	1/5	يَا أَيُّهَا الَّذِينَ آمَنُوا بِاللَّهِ وَآخِذُوا بِاللَّهِ وَاسْتَصِمُوا بِهِ صَبْرًا لَعَلَّكُمْ تَتَّقُونَ
6	الأنعام	147	يَا أَيُّهَا الَّذِينَ آمَنُوا لَا تَتَّبِعُوا هَيْبَةَ الَّذِينَ كَفَرُوا أَمْ يَكْفِيكُمْ يَوْمَ يَخْرُجُونَ فِي الْأَرْضِ بِأَنفُسِهِمْ

()

(,)

(:)

()

-
-
-
-
-
-
-

.
.
.

.

.

.()

.()

()

التحليل الإحصائي

البرامج الإحصائي للغة القرآن

رجفة

جدة البحث

كلية

جزئية

أول النطاق

آخر النطاق

السورة

السورة

الفاتحة

الناس

رقم الآية

رقم الآية

1

6

عدد الآيات

عدد المواضع

73

13

بحث

رقم السورة	اسم السورة	رقم الآية	الآية
2	البقرة	157	أُولَئِكَ عَلَيْهِمْ صَلَوَاتٌ مِنْ رَبِّهِمْ وَرَحْمَةٌ وَأُولَئِكَ هُمُ الْمُتَّقُونَ
2	البقرة	178	يَا أَيُّهَا الَّذِينَ آمَنُوا كُتِبَ عَلَيْكُمُ الْبِرُّ فِي الْأَقْرَبِ بِالْخَيْرِ وَالْعَدْلُ بِالْعَدْلِ وَالْأَنْتُمْ بِالْأَنْتُمْ فَعَنْ شَيْءٍ لَهُ مِنْ أَدْبَارِهِمْ فَاتَّبَاعٍ بِإِحْسَانٍ ذَلِكَ تَخْوِيفٌ مِنْ رَبِّكُمْ وَرَحْمَةٌ مِمَّنْ آتَيْنَا بِكَ اللَّهُ غَدَابٌ لِيَوْمِ
3	آل عمران	8	رَبَّنَا لَا تُزِغْ قُلُوبَنَا بَعْدَ إِذْ هَدَيْتَنَا وَهَبْ لَنَا مِنْ لَدُنْكَ رَحْمَةً إِنَّكَ أَنْتَ الْوَهَّابُ
3	آل عمران	107	وَأَقَامُوا الصَّلَاةَ وَحَرَصُوا عَلَى رَحْمَةِ اللَّهِ فَهِيَ تَنْجِيهِمْ كَذَّبُوا
3	آل عمران	157	مَنْ كَفَرَ بَعْدَ ذَلِكَ مِنْكُمْ أُولَئِكَ هُمُ الضَّالُّونَ

()

(,)

()

(:)

-

. ()

-

:

-

.

-

.

-

.

-

.

-

.

-

. ()

-

-

. ()

()

البرنامج الإحصائي للغة القرآن

التحليل الإحصائي

جملته البحث قالوا تالله

كل جزئي

تتبع بدون تتابع

أول النطاق آخر النطاق

السورة يوسف يوسف

رقم الآية 1 111

عدد المواضع 4 عدد الآيات 4

رقم السورة	اسم السورة	رقم الآية	الآية
12	يوسف	73	قَالُوا تَاللَّهِ لَكُلِّ عِزْتِكُمْ مَا جِئْنَا بِنَهْيِهِ وَإِنَّ الْأَرْضَ لَمَّا كُنَّا سَرِقِينَ
12	يوسف	85	قَالُوا تَاللَّهِ تَقْتُلُوا نَفْسًا تَكْفُرُ يَوسُفَ حَتَّى تَكُونَ حَرَضًا أَوْ تَكُونَ مِنَ الْهَالِكِينَ
12	يوسف	91	قَالُوا تَاللَّهِ إِنَّكَ لَفِي ظَنِينًا إِنَّ اللَّهَ عَلِيمٌ بِذُنُوبِكُمْ وَإِنْ كُنَّا لَخَطِئِينَ
12	يوسف	95	قَالُوا تَاللَّهِ إِنَّكَ لَفِي ظَنِينًا إِنَّ اللَّهَ عَلِيمٌ بِذُنُوبِكُمْ وَإِنْ كُنَّا لَخَطِئِينَ

. ()

(,)

(:)

() ()

. ()

:

.

.

	.	-
	.	-
.		-
	.()	-
		-
	.()	

()

التحليل الإحصائي

برنامج الإحصائي لألفاظ القرآن

رجفة الله خالدون

جملته البحث

جزئي كلي بدون نتائج نتائج

آخر النطاق أول النطاق

السورة الناس السورة الفاتحة

رقم الآية 6 رقم الآية 1

عدد المواضع عدد الآيات

بحث

رقم السورة	اسم السورة	رقم الآية	الآية
3	أل عمران	107	وَأَمَّا الَّذِينَ أُبْيَضُوا وَجُوهُهُمْ فَبِئْسَ زُجُجًا أَلْوَعًا فِيهَا يُخَيَّدُونَ

()

(,)

(:)

()

. -
.
.
.() -
.
.() -

/ :
/ () :

:
:

- قَالَ تَعَالَى: ﴿ قَالَ إِنَّمَا أَشْكُوا بَثِّي وَحُزْنِي إِلَى اللَّهِ وَأَعْلَمُ مِنَ اللَّهِ مَا لَا تَعْلَمُونَ

﴿ ٨٦ ﴾

- ﴿ وَأَتَّبَعْتُ مِلَّةَ آبَائِي إِبْرَاهِيمَ وَإِسْحَاقَ وَيَعْقُوبَ مَا كَانُوا لَنَا أَنْ نَشْرِكَ بِاللَّهِ مِنْ شَيْءٍ ذَلِكَ مِنْ فَضْلِ اللَّهِ عَلَيْنَا وَعَلَى النَّاسِ وَلَئِنْ أَكْثَرَ النَّاسُ لَا يَشْكُرُونَ

﴿ ٣٨ ﴾

:

قَالَ تَعَالَى: ﴿ قَالُوا تَاللَّهِ لَقَدْ عَلِمْتُمْ مَا جِئْتَنَا لِنُفْسِدَ فِي الْأَرْضِ وَمَا كُنَّا سَارِقِينَ

﴿ ٧٣ ﴾

قَالَ تَعَالَى: ﴿ قَالُوا تَاللَّهِ تَفْتَوْا تَذَكَّرُ يُوسُفَ حَتَّى تَكُونَ حَرَضًا أَوْ تَكُونَ مِنَ

الْهَالِكِينَ ﴿ ٨٥ ﴾

قَالَ تَعَالَى: ﴿ وَلَمَّا دَخَلُوا مِنْ حَيْثُ أَمَرَهُمْ أَبُوهُمْ مَا كَانَ يُغْنِي عَنْهُمْ مِنَ اللَّهِ مِنْ

شَيْءٍ إِلَّا حَاجَةً فِي نَفْسِ يَعْقُوبَ قَضَاهَا وَإِنَّهُ لَذُو عِلْمٍ لِمَا عَلَّمْنَاهُ وَلَئِنْ أَكْثَرَ

النَّاسِ لَا يَعْلَمُونَ ﴿ ٦٨ ﴾ وَلَمَّا دَخَلُوا عَلَى يُوسُفَ ءَأْوَىٰ إِلَيْهِ أَخَاهُ قَالَ إِنِّي أَنَا

أَخُوكَ فَلَا تَبْتَسِ بِمَا كَانُوا يَعْمَلُونَ ﴿ ٦٩ ﴾

قَالَ تَعَالَى: ﴿ قَالُوا يَتَابَانَا مَا لَكَ لَا تَأْمَنَّا عَلَى يُوسُفَ وَإِنَّا لَهُ لَنَصِحُونَ ﴿١١﴾ ﴾
 قَالَ تَعَالَى: ﴿ قَالُوا يَتَابَانَا إِنَّا ذَهَبْنَا نَسْتَقِ وَتَرَكْنَا يُوسُفَ عِنْدَ مَتَعِنَا فَأَكَلَهُ
 الذِّئْبُ ^ط وَمَا أَنْتَ بِمُؤْمِنٍ لَنَا وَلَوْ كُنَّا صَادِقِينَ ﴿١٧﴾ ﴾

قَالَ تَعَالَى: ﴿ وَجَاءَ وَعَلَى قَمِيصِهِ يَدَمٌ كَذِبٌ قَالَ بَلْ سَوَّلَتْ لَكُمْ أَنْفُسُكُمْ أَمْرًا فَصَبِرْ
 جَمِيلٌ ^ط وَاللَّهُ الْمُسْتَعَانُ عَلَى مَا تَصِفُونَ ﴿١٨﴾ ﴾
 قَالَ تَعَالَى: ﴿ قَالَ بَلْ سَوَّلَتْ لَكُمْ أَنْفُسُكُمْ أَمْرًا فَصَبِرْ جَمِيلٌ ^ط عَسَى اللَّهُ أَنْ يَأْتِيَنِي بِهِمْ
 جَمِيعًا إِنَّهُ ^ع هُوَ الْعَلِيمُ الْحَكِيمُ ﴿٨٣﴾ ﴾

قَالَ تَعَالَى: ﴿ وَقَالَ الَّذِي اشْتَرَاهُ مِنْ مِصْرَ لِأُمْرَأَتِهِ أَكْرِمِي مَثْوَاهُ عَسَى أَنْ يَنْفَعَنَا أَوْ
 نَخْذَهُ ^ع وَلَدًا وَكَذَلِكَ مَكَّنَّا لِيُوسُفَ فِي الْأَرْضِ وَلِنُعَلِّمَهُ ^ع مِنْ تَأْوِيلِ الْأَحَادِيثِ
 وَاللَّهُ غَالِبٌ عَلَى أَمْرِهِ وَلَكِنَّ أَكْثَرَ النَّاسِ لَا يَعْلَمُونَ ﴿٢١﴾ ﴾
 قَالَ تَعَالَى: ﴿ وَكَذَلِكَ مَكَّنَّا لِيُوسُفَ فِي الْأَرْضِ يَتَّبِعُوا ^ع مِنْهَا حَيْثُ يَشَاءُ ^ع نُصِيبُ بِرَحْمَتِنَا
 مَنْ نَشَاءُ ^ط وَلَا نُضِيعُ أَجْرَ الْمُحْسِنِينَ ﴿٥٦﴾ ﴾
 - (إِنَّهُ هُوَ الْعَلِيمُ الْحَكِيمُ)
 / :

قَالَ تَعَالَى: ﴿ إِنَّا أَنْزَلْنَاهُ

قُرْآنًا عَرَبِيًّا لَعَلَّكُمْ تَعْقِلُونَ ﴿٢﴾ ﴾ يوسف: ٢

قَالَ تَعَالَى: ﴿ نَحْنُ نَقُصُّ عَلَيْكَ أَحْسَنَ الْقَصَصِ بِمَا أَوْحَيْنَا إِلَيْكَ هَذَا الْقُرْآنَ وَإِنْ
 كُنْتَ مِنْ قَبْلِهِ لَمِنَ الْغَافِلِينَ ﴿٣﴾ ﴾

/

:

:

﴿ نَحْنُ نَقُصُّ عَلَيْكَ أَحْسَنَ الْقَصَصِ بِمَا أَوْحَيْنَا إِلَيْكَ هَذَا الْقُرْآنَ وَإِن

كُنْتَ مِنْ قَبْلِهِ لَمِنَ الْغَافِلِينَ ﴿٣﴾

﴿ قَالَ يَبْنَئِي لَا نَقْصُصُ رُءْيَاكَ عَلَيَّ إِخْوَتِكَ فَيَكِيدُوا لَكَ كَيْدًا إِنَّ الشَّيْطَانَ

لِلْإِنْسَانِ عَدُوٌّ مُّبِينٌ ﴿٥﴾

﴿ قَالَ هِيَ رَاوَدَتْنِي عَنْ نَفْسِي وَشَهِدَ شَاهِدٌ مِّنْ أَهْلِهَا إِنْ كَانَتْ فَصِيصَةٌ

قَدْ مِّنْ قَبْلِ فَصَدَقَتْ وَهُوَ مِنَ الْكَاذِبِينَ ﴿٢٦﴾ آية ٢٦

:

﴿ قَالَ لَنْ أُرْسِلَهُ، مَعَكُمْ حَتَّى تُؤْتُونِ مَوْثِقًا مِّنَ اللَّهِ لَتَأْتُنَّنِي بِهِ إِلاَّ أَنْ يُحَاطَ بِكُمْ

فَلَمَّا آتَوْهُ مَوْثِقَهُمْ قَالَ اللَّهُ عَلَى مَا نَقُولُ وَكِيلٌ ﴿٦٦﴾

:

- (وَقَالَ يَبْنَئِي لَا تَدْخُلُوا مِنْ بَابٍ وَاحِدٍ وَأَدْخُلُوا مِنْ أَبْوَابٍ مُّتَفَرِّقَةٍ وَمَا أُغْنِي

عَنْكُمْ مِّنَ اللَّهِ مِنْ شَيْءٍ إِنْ أُلْحَمْتُمْ إِلاَّ اللَّهُ عَلَيْهِ تَوَكَّلْتُ وَعَلَيْهِ فَلْيَتَوَكَّلِ الْمُتَوَكِّلُونَ

﴿٦٧﴾

/

:

- (- -) .

- () .

-
/

: ﴿أَرْسِلْهُ مَعَنَا غَدًا يَرْتَع وَيَلْعَب وَإِنَّا لَهُ لَحَافِظُونَ﴾ آية ١٢

- ﴿قَالُوا إِن يَسْرِقْ فَقَدْ سَرَقَ أَخٌ لَهُ مِنْ قَبْلُ فَأَسْرَهَا
يُوسُفُ فِي نَفْسِهِ وَلَمْ يُبْدِهَا لَهُمْ قَالَ أَنْتُمْ شَرُّ مَكَّانًا وَاللَّهُ أَعْلَمُ بِمَا تَصِفُونَ

﴿آية ٧٧﴾

قوله تعالى ﴿وَلَقَدْ هَمَّتْ بِهِ وَهَمَّ بِهَا لَوْلَا أَنْ رَأَى بُرْهَانَ رَبِّهِ كَذَلِكَ لِنَصْرِفَ

عَنْهُ السُّوءَ وَالْفَحْشَاءَ إِنَّهُ مِنْ عِبَادِنَا الْمُخْلَصِينَ﴾ آية ٢٤

﴿وَشَرُّهُ بِشْمٍ يُخْسِ دَرَاهِمَ مَعْدُودَةٍ وَكَانُوا فِيهِ مِنَ الزَّاهِدِينَ﴾

:-

﴿الر تِلْكَ آيَاتُ الْكِتَابِ الْمُبِينِ﴾

﴿إِنَّا أَنْزَلْنَاهُ قُرْآنًا عَرَبِيًّا لَعَلَّكُمْ تَعْقِلُونَ﴾

-

-

﴿وَقَالَ يَبْنَئِي لَا تَدْخُلُوا مِنِّي بَابٍ وَاحِدٍ وَأَدْخُلُوا مِنِ ابْوَابٍ مُتَفَرِّقَةٍ وَمَا أُغْنِي عَنْكُمْ

مِّنَ اللَّهِ مِنْ شَيْءٍ إِنَّ الْحُكْمَ إِلَّا لِلَّهِ عَلَيْهِ تَوَكَّلْتُ وَعَلَيْهِ فَلْيَتَوَكَّلِ الْمُتَوَكِّلُونَ﴾

$$\frac{\dots}{(\dots)-}$$

()

- - :

,

-

$$\frac{\dots}{(\dots)-}$$

()

.

,

- -

$$\frac{\dots}{\dots}$$

- -):

- - - - - - - - - -

...

- - - -

- -):

- - - - - - - - - -

(... - - -

- -):

(... - - - - - - - - - -

⋮

()

,

-

()

- - - - -

.

- - - - -

- - - - - :

.

- - - - -

:

■

.

■

.

:

.

()

-

-

.

.

-

-

,

.

				<p>قَالَ هَلْ ءَامَنُكُمْ عَلَيْهِ إِلَّا كَمَا ءَامَنُكُمْ عَلَيَّ أَخِيهِ مِنْ قَبْلُ فَاللَّهُ خَيْرٌ حَفِظَا وَهُوَ أَرْحَمُ الرَّحِيمِينَ (٦٤)</p>		
				<p>قَالَ لَنْ أُرْسِلَهُ مَعَكُمْ حَتَّى تُؤْتُونِ مَوْثِقًا مِنَ اللَّهِ لَتَأْتُنَّنِي بِهِ إِلَّا أَنْ يُحَاطَ بِكُمْ فَلَمَّ آتَاهُ مَوْثِقَهُمْ قَالَ اللَّهُ عَلَى مَا نَقُولُ وَكِيلٌ (٦٥)</p>		
				<p>وَقَالَ يَبْنَئِي لَأَتَدْخُلُوا مِنْ بَابٍ وَاحِدٍ وَأَدْخُلُوا مِنْ أَبْوَابٍ مُتَفَرِّقَةٍ وَمَا أُغْنِي عَنْكُمْ مِنَ اللَّهِ مِنْ شَيْءٍ إِنْ أَلْحَمْتُمْ إِلَّا اللَّهُ عَلَيْهِ تَوَكَّلْتُ وَعَلَيْهِ فَلْيَتَوَكَّلِ الْمُتَوَكِّلُونَ (٦٦)</p>		
				<p>وَلَمَّا دَخَلُوا مِنْ حَيْثُ أَمَرَهُمْ أَبُوهُمْ مَا كَانَ يُغْنِي عَنْهُمْ مِنَ اللَّهِ مِنْ شَيْءٍ إِلَّا حَاجَةٌ فِي نَفْسٍ يَعْقُوبَ قَضَاهَا وَإِنَّهُ لَذُو عِلْمٍ لِمَا عَلَّمْنَاهُ وَلَٰكِنَّ أَكْثَرَ النَّاسِ لَا يَعْلَمُونَ (٦٨)</p>		

الْحَمْدُ لِلَّهِ

وَالصَّلَاةُ وَالصَّلَاةُ وَالصَّلَاةُ

فَبَدَأَ بِأَوْعِيَّتِهِمْ قَبْلَ وِعَاءِ أَخِيهِ ثُمَّ اسْتَخْرَجَهَا
 مِنْ وِعَاءِ أَخِيهِ كَذَلِكَ كِدْنَا لِيُوسُفَ مَا كَانَ
 لِيَأْخُذَ أَخَاهُ فِي دِينِ الْمَلِكِ إِلَّا أَنْ يَشَاءَ اللَّهُ
 نَرْفَعُ دَرَجَاتٍ مَن نَّشَاءُ وَفَوْقَ كُلِّ ذِي عِلْمٍ
 عَلِيمٌ ﴿٧٦﴾

قَالُوا إِنْ يَسْرِقْ فَقَدْ سَرَقَ أَخٌ لَّهُ مِنْ قَبْلُ
 فَأَسْرَهَا يُّوسُفُ فِي نَفْسِهِ وَلَمْ يُبْدِهَا لَهُمْ قَالَ
 أَنْتُمْ شَرٌّ مَّكَانًا وَاللَّهُ أَعْلَمُ بِمَا تَصِفُونَ
 ﴿٧٧﴾

قَالَ مَعَاذَ اللَّهِ أَنْ نَأْخُذَ إِلَّا مَنْ وَجَدْنَا مَتَاعَنَا
 عِنْدَهُ إِذَا الظَّالِمُونَ ﴿٧٨﴾

فَلَمَّا اسْتَيْسَسُوا مِنْهُ خَلَصُوا نَجِيًّا قَالَ
 كَبِيرُهُمْ أَلَمْ تَعْلَمُوا أَنَّ أَبَاكُمْ قَدْ أَخَذَ
 عَلَيْكُمْ مَوْثِقًا مِنَ اللَّهِ وَمِنْ قَبْلُ مَا فَرَّطْتُمْ فِي
 يُوسُفَ فَلَنْ أَبْرَحَ الْأَرْضَ حَتَّى يَأْذَنَ لِيَ أَبِي أَوْ يَحْكُمَ
 اللَّهُ لِي وَهُوَ خَيْرُ الْحَاكِمِينَ ﴿٨٠﴾

الْحِكْمَةُ

وَاللَّهُ أَعْلَمُ بِمَا تَصِفُونَ

قَالَ بَلْ سَوَّلَتْ لَكُمْ أَنْفُسُكُمْ أَمْراً فَصَبْرٌ جَمِيلٌ
عَسَى اللَّهُ أَنْ يَأْتِيَنِي بِهِمْ جَمِيعًا إِنَّهُ هُوَ الْعَلِيمُ
الْحَكِيمُ ﴿٨٣﴾

قَالُوا تَاللَّهِ تَفْتَأُ تَذَكُرُ يُوسُفَ حَتَّى
تَكُونَ حَرَضًا أَوْ تَكُونَ مِنَ الْهَالِكِينَ
﴿٨٥﴾

قَالَ إِنَّمَا أَشْكُوا بَنِي وَحُرْنِي إِلَى اللَّهِ وَأَعْلَمُ
مِنَ اللَّهِ مَا لَا تَعْلَمُونَ ﴿٨٦﴾

يَبْنِي أَذْهَبُوا فَتَحَسَّسُوا مِنْ يُوسُفَ وَأَخِيهِ وَلَا
تَأْتِسُوا مِنْ رُوحِ اللَّهِ إِنَّهُ لَا يَأْتِسُ مِنْ رُوحِ اللَّهِ إِلَّا
الْقَوْمَ الْكَافِرُونَ ﴿٨٧﴾

فَلَمَّا دَخَلُوا عَلَيْهِ قَالُوا يَا أَيُّهَا الْعَزِيزُ مَسَّنَا وَأَهْلَنَا
الْصَّرُّ وَجِئْنَا بِضَعَّةٍ مُرْجَةٍ فَأَوْفِ لَنَا الْكَيْلَ
وَتَصَدَّقْ عَلَيْنَا إِنْ اللَّهُ يُجْزِي الْمُتَصَدِّقِينَ ﴿٨٨﴾

قَالُوا أَيْ تَأْكُ لَأَنْتَ يُوسُفُ قَالَ أَنَا يُوسُفُ
وَهَذَا أَخِي قَدْ مَنَّ اللَّهُ عَلَيْنَا إِنَّهُ مَنْ يَتَّقِ
وَيَصِرْ فَإِنَّ اللَّهَ لَا يُضِيعُ أَجْرَ الْمُحْسِنِينَ
﴿٩٠﴾

الْحِكْمَةُ

				<p>قَالُوا تَأَلَّه لَقَدْ ءَاثَرَكَ اللَّهُ عَلَيْنَا وَإِنْ كُنَّا لَخَطِيئِينَ ﴿٩١﴾</p>
				<p>قَالَ لَا تَثْرِيبَ عَلَيْكُمُ الْيَوْمَ يَغْفِرُ اللَّهُ لَكُمْ وَهُوَ أَرْحَمُ الرَّاحِمِينَ ﴿٩٢﴾</p>
				<p>قَالُوا تَأَلَّه إِنَّكَ لَفِي ضَلَالِكَ الْقَدِيمِ ﴿٩٥﴾</p>
			ك	<p>فَلَمَّا أَنْ جَاءَ الْبَشِيرُ أَلْقَاهُ عَلَى وَجْهِهِ فَارْتَدَّ بَصِيرًا قَالَ أَلَمْ أَقُلْ لَكُمْ إِنِّي أَعْلَمُ مِنَ اللَّهِ مَا لَا تَعْلَمُونَ ﴿٩٦﴾</p>
				<p>فَلَمَّا دَخَلُوا عَلَى يُوسُفَ ءَاوَىٰ إِلَىٰ أَبِيهِ وَرَأَىٰ أَنَّهُ يُغِيثُ النَّفْسَ الْفَاسِقَةَ ﴿٩٧﴾</p>
				<p>وَمَا يُؤْمِنُ أَكْثَرُهُمْ بِاللَّهِ إِلَّا وَهُمْ مُشْرِكُونَ ﴿١٠٦﴾</p>
			ص	<p>أَفَأَمِنُوا أَنْ تَأْتِيَهُمْ غَشِيَةٌ مِّنْ عَذَابِ اللَّهِ أَوْ تَأْتِيَهُمُ السَّاعَةُ بَغْتَةً وَهُمْ لَا يَشْعُرُونَ ﴿١٠٧﴾</p>
				<p>قُلْ هَذِهِ سَبِيلِي أَدْعُو إِلَى اللَّهِ عَلَىٰ بَصِيرَةٍ أَنَا وَمَنِ اتَّبَعَنِي وَسُبْحَانَ اللَّهِ وَمَا أَنَا مِنَ الْمُشْرِكِينَ ﴿١٠٨﴾</p>

				<p>وَكَذَلِكَ يَجْنِبُكَ رَبُّكَ وَيُعَلِّمُكَ مِنْ تَأْوِيلِ الْأَحَادِيثِ وَيُمَتِّعُ نِعْمَتَهُ عَلَيْكَ وَعَلَىٰ آلِ يَعْقُوبَ كَمَا أَتَمَّهَا عَلَىٰ أَبَوَيْكَ مِنْ قَبْلُ إِبْرَاهِيمَ وَإِسْحَاقَ إِنَّ رَبَّكَ عَلِيمٌ حَكِيمٌ ﴿٦﴾</p>
			<p>وَرَوَدَتْهُ الَّتِي هُوَ فِي بَيْتِهَا عَنْ نَفْسِهِ وَعَلَّقَتِ الْأَبْوَابَ وَقَالَتْ هَيْتَ لَكَ قَالَ مَعَاذَ اللَّهِ إِنَّهُ رَبِّي أَحْسَنَ مَثْوَايَ إِنَّهُ لَا يُفْلِحُ الظَّالِمُونَ ﴿٢٣﴾</p>	
		<p>وَلَقَدْ هَمَمْتُ بِهِمْ وَهَمَّ بِهَا لَوْلَا أَن رَّعَا بُرْهَانَ رَبِّيَ ۗ كَذَلِكَ لِنَصْرِفَ عَنْهُ السُّوءَ وَالْفَحْشَاءَ إِنَّهُ مِنْ عِبَادِنَا الْمُتَّخِصِينَ ﴿٢٤﴾</p>		
		<p>قَالَ رَبِّ السِّجْنُ أَحَبُّ إِلَيَّ مِمَّا يَدْعُونَنِي إِلَيْهِ وَإِلَّا تَصْرِفْ عَنِّي كَيْدَهُنَّ أَصْبُ إِلَيْهِنَّ وَأَكُنْ مِنَ الْجَاهِلِينَ ﴿٣٣﴾</p>		
		<p>فَاسْتَجَابَ لَهُ رَبُّهُ فَصَرَفَ عَنْهُ كَيْدَهُنَّ إِنَّهُ هُوَ السَّمِيعُ الْعَلِيمُ ﴿٣٤﴾</p>		

رَبِّ

رَبِّ

				<p>يَصْحَبِي السِّجْنِ أَمَا أَحَدُكُمَْا فَيَسْقِي رَبَّهُ^ط خَمْرًا وَأَمَا الْآخَرُ فَيُصَلِّبُ فَتَأْكُلُ الطَّيْرُ مِنْ رَأْسِهِ^ع فُضِيَ الْأَمْرُ الَّذِي فِيهِ تَسْتَفْتِيَانِ ﴿٤١﴾</p>	
		<p>وَقَالَ لِلَّذِي ظَنَّ أَنَّهُ نَاجٍ مِّنْهُمَا أَذْكَرٌ لِّي عِنْدَ رَبِّكَ فَأَنْسَهُ الشَّيْطَانُ ذِكْرَ رَبِّهِ^ع فَلَيْثَ فِي السِّجْنِ بِضَعَ سِنِينَ ﴿٤٢﴾</p>		٢	
		<p>وَقَالَ الْمَلِكُ أَتُوبُنِي بِهِ^ط فَلَمَّا جَاءَهُ الرَّسُولُ قَالَ أَرْجِعْ إِلَى رَبِّكَ فَسَأَلَهُ مَا بَالَ النِّسْوَةِ الَّتِي قَطَّعْنَ أَيْدِيَهُنَّ إِنَّ رَبِّي بِكَيْدِهِنَّ عَلِيمٌ ﴿٥٠﴾</p>			
		<p>وَمَا أُبْرِي نَفْسِي^ع إِنَّ النَّفْسَ لَأَمَّارَةٌ بِالسُّوءِ إِلَّا مَا رَحِمَ رَبِّي^ع إِنَّ رَبِّي غَفُورٌ رَّحِيمٌ ﴿٥٣﴾</p>			
		<p>قَالَ سَوْفَ أَسْتَغْفِرُ لَكُمْ رَبِّي^ط إِنَّهُ هُوَ الْغَفُورُ الرَّحِيمُ ﴿٩٨﴾</p>			

<p style="font-size: 2em; text-align: center;">ر</p>			<p style="font-size: 2em; text-align: center;">ر</p>	<p>وَرَفَعَ أَبَوَيْهِ عَلَى الْعَرْشِ وَخَرُّوا لَهُ سُجَّدًا وَقَالَ يَتَابَتِ هَذَا تَأْوِيلُ رُءْيَايَ مِنْ قَبْلُ قَدْ جَعَلَهَا رَبِّي حَقًّا وَقَدْ أَحْسَنَ بِي إِذْ أَخْرَجَنِي مِنَ السِّجْنِ وَجَاءَ بِكُمْ مِنَ الْبَدْوِ مِنْ بَعْدِ أَنْ نَزَغَ الشَّيْطَانُ بَيْنِي وَبَيْنَ إِخْوَتِي إِنَّ رَبِّي لَطِيفٌ لِمَا يَشَاءُ إِنَّهُ هُوَ الْعَلِيمُ الْحَكِيمُ ﴿١٠٠﴾</p>	٢
				<p>رَبِّ قَدْ آتَيْتَنِي مِنَ الْمُلْكِ وَعَلَّمْتَنِي مِنْ تَأْوِيلِ الْأَحَادِيثِ فَاطِرَ السَّمَوَاتِ وَالْأَرْضِ أَنْتَ وَلِيِّ فِي الدُّنْيَا وَالْآخِرَةِ تَوَفَّنِي مُسْلِمًا وَالْحَقِيقِي بِالصَّالِحِينَ ﴿١٠١﴾</p>	
<p style="font-size: 2em; text-align: center;">يوسف</p>			<p style="font-size: 2em; text-align: center;">ي</p>	<p>لَقَدْ كَانَ فِي يُوسُفَ وَإِخْوَتِهِ آيَاتٌ لِلْسَّائِلِينَ ﴿٧﴾ إِذْ قَالُوا لِيُوسُفُ وَأَخُوهُ أَحَبُّ إِلَيْنَا مِنَ وَنَحْنُ عُصْبَةٌ إِنَّ أَبَانَا لَفِي ضَلَالٍ مُبِينٍ ﴿٨﴾</p>	٣
				<p>أَقْتُلُوا يُوسُفَ أَوْ اطْرَحُوهُ أَرْضًا يَخْلُ لَكُمْ وَجْهُ أَيْكُمْ وَتَكُونُوا مِنْ بَعْدِهِ قَوْمًا صَالِحِينَ ﴿٩﴾</p>	

قَالَ قَائِلٌ مِّنْهُمْ لَا نَقْنَلُوا يَوْسُفَ وَالْقَوْهُ فِي غَيْبَتِ
الْجِبِّ يَلْقَطُهُ بَعْضُ السَّيَّارَةِ إِنْ كُنْتُمْ فَاعِلِينَ ﴿١٠﴾

قَالُوا يَا أَبَانَا مَا لَكَ لَا تَأْمَنَّا عَلَىٰ يَوْسُفَ وَإِنَّا لَهُ
لَنَصِحُونَ ﴿١١﴾

قَالُوا يَا أَبَانَا إِنَّا ذَهَبْنَا نَسْتَبِقُ وَتَرَكْنَا يُوسُفَ
عِنْدَ مَتْعِنَا فَاكَلَهُ الذِّئْبُ وَمَا أَنْتَ بِمُؤْمِنٍ لَّنَا
وَلَوْ كُنَّا صَادِقِينَ ﴿١٧﴾

وَقَالَ الَّذِي اشْتَرَاهُ مِن مِّصْرَ لِامْرَأَتِهِ أَكْرِمِي
مَثْوَاهُ عَسَىٰ أَنْ يَنْفَعَنَا أَوْ نَتَّخِذَهُ وَلَدًا
وَكَذَلِكَ مَكَّنَّا لِيُوسُفَ فِي الْأَرْضِ وَلِنُعَلِّمَهُ مِن
تَأْوِيلِ الْأَحَادِيثِ وَاللَّهُ غَالِبٌ عَلَىٰ أَمْرِهِ وَلَكِنَّ
أَكْثَرَ النَّاسِ لَا يَعْلَمُونَ ﴿٢١﴾

يُوسُفُ أَيُّهَا الصِّدِّيقُ أَفْتِنَا فِي سَبْعِ بَقَرَاتٍ سِمَانٍ
يَأْكُلُهُنَّ سَبْعٌ عِجَافٌ وَسَبْعِ سُنبُلَاتٍ خُضْرٍ
وَأُخْرَىٰ بَسِطِ لَعَلِّي أَرْجِعُ إِلَى النَّاسِ لَعَلَّهُمْ يَعْلَمُونَ ﴿٤٦﴾

وَجَاءَ إِخْوَتُهُ يُوسُفَ فَدَخَلُوا عَلَيْهِ فَعَرَفَهُمْ وَهُمْ لَهُمْ

مُنْكَرُونَ ﴿٥٨﴾

وَلَمَّا دَخَلُوا عَلَى يُوسُفَ أَوَىٰ إِلَىٰ إِخْوَاهُ قَالِيًّا

أَنَا أَخُوكَ فَلَا تَبْتَئِسْ بِمَا كَانُوا يَعْمَلُونَ ﴿٦١﴾

فَبَدَأَ بِأَوْعِيَّتِهِمْ قَبْلَ وِعَاءِ أَخِيهِ ثُمَّ اسْتَخْرَجَهَا

مِنْ وِعَاءِ أَخِيهِ كَذَلِكَ كِدْنَا لِيُوسُفَ مَا كَانَ

لِيَأْخُذَ أَخَاهُ فِي دِينِ الْمَلِكِ إِلَّا أَنْ يَشَاءَ اللَّهُ

نَرْفَعُ دَرَجَاتٍ مَّن نَّشَاءُ وَفَوْقَ كُلِّ ذِي عِلْمٍ

عَلِيمٌ ﴿٧٦﴾

قَالُوا إِن يَسْرِقْ فَقَدْ سَرَقَ أَخٌ لَّهُ مِنْ قَبْلُ

فَأَسْرَهَا يُوسُفُ فِي نَفْسِهِ وَلَمْ يُبْدِهَا لَهُمْ قَالَ

أَنْتُمْ شَرُّ مَكَّانًا وَاللَّهُ أَعْلَمُ بِمَا تَصِفُونَ

﴿٧٧﴾

فَلَمَّا اسْتَيْسَسُوا مِنْهُ خَلَصُوا نَجِيًّا قَالَ

كَبِيرُهُمْ أَلَمْ تَعْلَمُوا أَنَّ أَبَاكُمْ قَدْ أَخَذَ

عَلَيْكُمْ مَوثِقًا مِنَ اللَّهِ وَمِنْ قَبْلُ مَا فَرَّطْتُمْ فِي

يُوسُفَ فَلَنْ أَبْرَحَ الْأَرْضَ حَتَّىٰ يَأْذَنَ لِي أَبِي أَوْ

يَحْكُمَ اللَّهُ لِي وَهُوَ خَيْرُ الْحَاكِمِينَ ﴿٨٠﴾

يوسف

				<p>وَتَوَلَّى عَنْهُمْ وَقَالَ يَا أَسْفَىٰ عَلَىٰ يُونُسَ مَا أَدْرَأْتَهُ عَيْنَاهُ مِنَ الْحُزْنِ فَهُوَ كَظِيمٌ ﴿٨٤﴾</p>		
				<p>قَالُوا تَاللَّهِ تَفْتُوا تَذَكَّرُ يُونُسَ حَتَّىٰ تَكُونَ حَرَضًا أَوْ تَكُونَ مِنَ الْهَالِكِينَ ﴿٨٥﴾</p>		
				<p>يَبْنِي أَذْهَبُوا فَتَحَسَّسُوا مِنْ يُونُسَ وَأَخِيهِ وَلَا تَأْتِسُوا مِنْ رَوْحِ اللَّهِ إِنَّهُ لَا يَأْتِسُ مِنْ رَوْحِ اللَّهِ إِلَّا الْقَوْمُ الْكَافِرُونَ ﴿٨٧﴾</p>		٣
				<p>قَالَ هَلْ عَلِمْتُمْ مَا فَعَلْتُمْ بِيُونُسَ وَأَخِيهِ إِذْ أَنْتُمْ جَاهِلُونَ ﴿٨٩﴾</p>		
				<p>قَالُوا آءِ نَتَكَ لِأَنْتَ يُونُسَ قَالَ أَنَا يُونُسَ وَهَذَا أَخِي قَدْ مَنَّ اللَّهُ عَلَيْنَا إِنَّهُ مَنْ يَتَّقِ وَيَصْبِرْ فَإِنَّ اللَّهَ لَا يُضِيعُ أَجْرَ الْمُحْسِنِينَ ﴿٩٠﴾</p>		
				<p>وَلَمَّا فَصَلَتِ الْعِيرُ قَالَ أَبُوهُمْ إِنِّي لَأَجِدُ رِيحَ يُونُسَ لَوْلَا أَنْ تُفَنِّدُونِ ﴿٩٤﴾</p>		
				<p>فَلَمَّا دَخَلُوا عَلَىٰ يُونُسَ ءَاوَىٰ إِلَيْهِ أَبْوِيهِ وَقَالَ ادْخُلُوا مَعِيَ مَوْسَىٰ إِنَّ شَاءَ اللَّهُ ءَامِنِينَ ﴿٩٩﴾</p>		

النسوة			ل	<p>وَقَالَ نِسْوَةٌ فِي الْمَدِينَةِ امْرَأَتُ الْعَزِيزِ تُرْوَدُ فَتَلْهَى عَنْ نَفْسِهِ ۖ قَدْ شَغَفَهَا حُبًّا ۗ إِنَّا لَنَرْنَاهَا فِي ضَلَالٍ مُّبِينٍ ﴿٣٠﴾</p>	
				<p>وَقَالَ الْمَلِكُ أَتُؤْنِي بِهِ ۗ فَلَمَّا جَاءَهُ الرَّسُولُ قَالَ ارْجِعْ إِلَى رَبِّكَ فَسَأَلَهُ مَا بَالَ النِّسْوَةِ ۗ الَّتِي قَطَّعْنَ أَيْدِيَهُنَّ إِنَّ رَبِّي بِكَيْدِهِنَّ عَلِيمٌ ﴿٥٠﴾</p>	٤
يعقوب			ل	<p>وَكذَلِكَ يَجْنِبُكَ رَبُّكَ وَيُعَلِّمُكَ مِنْ تَأْوِيلِ الْأَحَادِيثِ وَيُتِمُّ نِعْمَتَهُ عَلَيْكَ وَعَلَىٰ آلِ يَعْقُوبَ كَمَا أَتَمَّهَا عَلَىٰ أَبُوبِكَ مِنْ قَبْلُ ۗ إِبْرَاهِيمَ وَإِسْحَاقَ ۗ إِنَّ رَبَّكَ عَلِيمٌ حَكِيمٌ ﴿٦﴾</p>	
				<p>وَأَتَّبَعْتُم مِلَّةَ آبَائِي ۗ إِبْرَاهِيمَ وَإِسْحَاقَ وَيَعْقُوبَ ۗ مَا كَانَ لَنَا أَنْ نُشْرِكَ بِاللَّهِ مِنْ شَيْءٍ ۗ ذَٰلِكَ مِنْ فَضْلِ اللَّهِ عَلَيْنَا وَعَلَىٰ النَّاسِ وَلَٰكِنَّ أَكْثَرَ النَّاسِ لَا يَشْكُرُونَ ﴿٣٨﴾</p> <p>وَلَمَّا دَخَلُوا مِنْ حَيْثُ أَمَرَهُمْ أَبُوهُمْ مَا كَانَ يُعْنِي عَنْهُمْ مِنَ اللَّهِ مِنْ شَيْءٍ ۗ إِلَّا حَاجَةَ فِي نَفْسِ يَعْقُوبَ قَضَاهَا ۗ وَإِنَّهُ لَذُو عِلْمٍ ۗ لَمَّا عَلَّمْنَاهُ وَلَٰكِنَّ أَكْثَرَ النَّاسِ لَا يَعْلَمُونَ ﴿٦٨﴾</p>	٥

<p style="writing-mode: vertical-rl; text-orientation: mixed;">العزيز</p>			<p style="writing-mode: vertical-rl; text-orientation: mixed;">ك</p>	<p>وَقَالَ نِسْوَةٌ فِي الْمَدِينَةِ امْرَأَتُ الْعَزِيزِ تُرَاوِدُ فَتَاهَا عَن نَّفْسِهِ ۗ قَدْ شَغَفَهَا حُبًّا إِنَّا لَنَرَاهَا فِي ضَلَالٍ مُّبِينٍ ﴿٣٠﴾</p>	
				<p>قَالَ مَا خَطْبُكَ إِذْ رَاوَدْتَنِّي يُوسُفَ عَن نَّفْسِهِ ۗ قُلْتُ حَشَ لِّلَّهِ مَا عَلِمْنَا عَلَيْهِ مِن سُوءٍ ۗ قَالَتِ امْرَأَتُ الْعَزِيزِ لَأَنْزَلَ عَلَيْنَا الْحَقَّ أَنَا رَاوِدْتُهُ عَن نَّفْسِهِ ۗ وَإِنَّهُ لَمِنَ الصَّادِقِينَ ﴿٥١﴾</p>	٦
				<p>قَالُوا يَا أَيُّهَا الْعَزِيزُ إِنَّ لَهُ أَبًا شَيْخًا كَبِيرًا فَخُذْ أَحَدَنَا مَكَانَهُ ۗ إِنَّا نَرْنَكَ مِنَ الْمُحْسِنِينَ ﴿٧٨﴾</p> <p>فَلَمَّا دَخَلُوا عَلَيْهِ قَالُوا يَا أَيُّهَا الْعَزِيزُ مَسَّنَا وَأَهْلَنَا الضُّرُّ وَجِئْنَا بِبِضْعَةٍ مُّزْجَجَةٍ فَآوِفْ لَنَا الْكَيْلَ وَتَصَدَّقْ عَلَيْنَا ۗ إِنَّ اللَّهَ يَجْزِي الْمُتَصَدِّقِينَ ﴿٨٨﴾</p>	
<p style="writing-mode: vertical-rl; text-orientation: mixed;">العزيز</p>			<p style="writing-mode: vertical-rl; text-orientation: mixed;">ك</p>	<p>وَقَالَ الْمَلِكُ إِنِّي أَرَى سَبْعَ بَقَرَاتٍ سِمَانٍ يَأْكُلُهُنَّ سَبْعٌ عِجَافٌ وَسَبْعَ سُنبُلَاتٍ خُضْرٍ وَأُخَرَ يَابِسَاتٍ ۗ يَا أَيُّهَا الْمَلَأُ أَفْتُونِي فِي رُءْيَايَ إِن كُنْتُمْ لِلرُّءْيَا تَعْبُرُونَ ﴿٤٣﴾</p>	٧

سَبْع			سَبْع	<p>يُوسُفُ أَيُّهَا الصِّدِّيقُ أَفْتِنَا فِي سَبْعِ بَقَرَاتٍ سِمَانٍ يَأْكُلُهُنَّ سَبْعُ عِجَافٍ وَسَبْعِ سُنبُلَاتٍ خُضْرٍ وَأُخْرَى بَسْتٍ لَعَلِّي أَرْجِعُ إِلَى النَّاسِ لَعَلَّهُمْ يَعْلَمُونَ</p> <p>﴿٤٦﴾</p>	٧
				<p>قَالَ تَزْرَعُونَ سَبْعَ سِنِينَ دَابًّا فَمَا حَصَدْتُمْ فَذَرُوهُ فِي سُنْبُلَيْهِ إِلَّا قَلِيلًا مِمَّا نَأْكُلُونَ</p> <p>﴿٤٧﴾</p>	
				<p>ثُمَّ يَأْتِي مِنْ بَعْدِ ذَلِكَ سَبْعُ شِدَادٍ يَأْكُلْنَ مَا قَدَّمْتُمْ لَهُنَّ إِلَّا قَلِيلًا مِمَّا تَحْصِنُونَ</p> <p>﴿٤٨﴾</p>	
سَبْع			سَبْع	<p>فَلَمَّا جَهَّزَهُمْ بِجَهَّازِهِمْ جَعَلَ السَّقَايَةَ فِي رَحْلِ أَخِيهِ ثُمَّ أَذَّنَ مُؤَذِّنٌ أَيُّهَا الْعَيْرُ إِنَّكُمْ لَسَّرِقُونَ</p> <p>﴿٧٠﴾</p>	٨
				<p>وَسَأَلَ الْقَرْيَةَ الَّتِي كُنَّا فِيهَا وَالْعَيْرَ الَّتِي أَقْبَلْنَا فِيهَا وَإِنَّا لَصَدِيقُونَ</p> <p>﴿٨٢﴾</p>	
				<p>وَلَمَّا فَصَلَتِ الْعَيْرُ قَالَ أَبُوهُمْ إِنِّي لَأَجِدُ رِيحَ يُونُسَ لَوْلَا أَنْ تُفَنِّدُونِ</p> <p>﴿٩٤﴾</p>	

	٤	٢٠	إِذْ قَالَ يُوسُفُ لِأَبِيهِ يَا أَبَتِ إِنِّي رَأَيْتُ أَحَدَ عَشَرَ كَوْكَبًا وَالشَّمْسَ وَالْقَمَرَ رَأَيْتُهُمْ لِي سَاجِدِينَ ﴿٤﴾	
	٨		إِذْ قَالُوا لِيُوسُفُ وَأَخُوهُ أَحَبُّ إِلَيْنَا أَيْبَانًا مِنَّا وَنَحْنُ عُصْبَةٌ إِنَّ أَبَانَا لَفِي ضَلَالٍ مُّبِينٍ ﴿٨﴾	
	٩		اقْتُلُوا يُوسُفَ أَوْ اطْرَحُوهُ أَرْضًا يَخْلُ لَكُمْ وَجْهُ أَيْكُمُ وَتَكُونُوا مِن بَعْدِهِ قَوْمًا صَالِحِينَ ﴿٩﴾	٩
	١١		قَالُوا يَا أَبَانَا مَا لَكَ لَا تَأْمَنَّا عَلَى يُوسُفَ وَإِنَّا لَهُ لَنَصِحُونَ ﴿١١﴾	
	١٦		وَجَاءَ وَآبَاهُمُ عِشَاءً يَبْكُونَ ﴿١٦﴾	
	١٧		قَالُوا يَا أَبَانَا إِنَّا ذَهَبْنَا نَسْتَبِقُ وَتَرَكْنَا يُوسُفَ عِنْدَ مَتَاعِنَا فَأَكَلَهُ الذِّئْبُ وَمَا أَنْتَ بِمُؤْمِنٍ لَّنَا وَلَوْ كُنَّا صَادِقِينَ ﴿١٧﴾	
	٥٩		وَلَمَّا جَهَّزَهُم بِجَهَّازِهِمْ قَالَ أَتُنُونِي بِأَخٍ لَّكُم مِّنْ أَيْكُمُ ۚ أَلَا تَرَوْنَ أَنِّي أُوْفِي الْكَيْلَ وَإِنَّا خَيْرُ الْمُنزِلِينَ ﴿٥٩﴾	
	٦١		قَالُوا سَتَرُوهُ عَنْهُ آبَاءَهُ وَإِنَّا لَفَاعِلُونَ ﴿٦١﴾	

يوسف

	٦٣	٢٠		فَلَمَّا رَجَعُوا إِلَىٰ آبِيهِمْ قَالُوا يَا أَبَانَا مُنِعَ مِنَّا الْكَيْلُ فَأَرْسِلْ مَعَنَا آخَانَ فَكَتَلْنَا لَهُ لِحْفِظُونَ ﴿٦٣﴾	
	٦٥			وَلَمَّا فَتَحُوا مَتْعَهُمْ وَجَدُوا بِضِئْتَهُمْ رُدَّتْ إِلَيْهِمْ قَالُوا يَا أَبَانَا مَا نَبْغِي هَذِهِ بِضِئْتِنَا رُدَّتْ إِلَيْنَا وَنَمِيرُ أَهْلَنَا وَنَحْفُظُ آخَانَ وَنَزِدَادُ كَيْلَ بَعِيرٍ ذَلِكَ كَيْلٌ يَسِيرٌ ﴿٦٥﴾	
	٦٨			وَلَمَّا دَخَلُوا مِنْ حَيْثُ أَمَرَهُمْ آبُوهُمْ مَا كَانَ يُغْنِي عَنْهُمْ مِنَ اللَّهِ مِنْ شَيْءٍ إِلَّا حَاجَةٌ فِي نَفْسٍ يَعْقُوبَ قَضَاهَا وَإِنَّهُ لَذُو عِلْمٍ لِمَا عَلَّمْنَاهُ وَلَٰكِنَّ أَكْثَرَ النَّاسِ لَا يَعْلَمُونَ ﴿٦٨﴾	٩
	٨٠			فَلَمَّا أَسْتَيْسَسُوا مِنْهُ خَلَصُوا نَجِيًّا قَالَ كَبِيرُهُمْ أَلَمْ تَعْلَمُوا أَنَّ آبَاءَكُمْ قَدْ أَخَذَ عَلَيْكُمْ مَوْثِقًا مِنَ اللَّهِ وَمِنْ قَبْلُ مَا فَرَّطْتُمْ فِي يُوسُفَ فَلَنْ أَبْرَحَ الْأَرْضَ حَتَّىٰ يَأْذَنَ لِي أَبِي أَوْ يَحْكُمَ اللَّهُ لِي وَهُوَ خَيْرُ الْحَاكِمِينَ ﴿٨٠﴾	
	٨١			أَرْجِعُوا إِلَىٰ آبِيكُمْ فَقُولُوا يَا أَبَانَا إِنَّ ابْنَكَ أَسْرَقَ وَمَا شَهِدْنَا إِلَّا بِمَا عَلَّمْنَا وَمَا كُنَّا لِلْغَيْبِ حَافِظِينَ ﴿٨١﴾	

ك

	٩٣			أَذْهَبُوا بِقَمِيصِي هَذَا فَالْقُوهُ عَلَىٰ وَجْهِ أَبِي يَأْتِ بَصِيرًا وَأَتُونِي بِأَهْلِكُمْ أَجْمَعِينَ ﴿٩٣﴾	
	٩٤			وَلَمَّا فَصَلَتِ الْعِيرُ قَالَ أَبُوهُمْ إِنِّي لَأَجِدُ رِيحَ يُونُسَ لَوْلَا أَنْ تُقِنِّدُونِ ﴿٩٤﴾	
	٩٩			فَلَمَّا دَخَلُوا عَلَىٰ يُونُسَ عَاوَىٰ إِلَيْهِ أَبُويْهِ وَقَالَ ادْخُلُوا مِصْرَ إِنْ شَاءَ اللَّهُ ءَامِنِينَ ﴿٩٩﴾	٩
				وَرَفَعَ أَبُويْهِ عَلَىٰ الْعَرْشِ وَخَرُّوا لَهُ سُجَّدًا وَقَالَ يَتَابَتِ هَذَا تَأْوِيلُ رُءْيَايَ مِنْ قَبْلُ قَدْ جَعَلَهَا رَبِّي حَقًّا وَقَدْ أَحْسَنَ بِي إِذْ أَخْرَجَنِي مِنَ السِّجْنِ وَجَاءَ بِكُمْ مِنَ الْبَدْوِ مِنْ بَعْدِ أَنْ نَزَغَ الشَّيْطَانُ بَيْنِي وَبَيْنَ إِخْوَتِي إِنَّ رَبِّي لَطِيفٌ لِمَا يَشَاءُ إِنَّهُ هُوَ الْعَلِيمُ الْحَكِيمُ ﴿١٠٠﴾	

أ

ل

	٥	٨		قَالَ يَبْنَىٰ لَا تَقْصُصْ رُءْيَاكَ عَلَيَّ إِخْوَتِكَ فَيَكِيدُوا لَكَ كَيْدًا إِنَّ الشَّيْطَانَ لِلْإِنْسَانِ عَدُوٌّ مُّبِينٌ ﴿٥﴾	
	٢٨			فَلَمَّا رَأَاهُ اقْبَصَهُ فُدِّ مِنْ دُبُرٍ قَالَ إِنَّهُ مِنْ كَيْدِكُنَّ إِنَّ كَيْدَكُنَّ عَظِيمٌ ﴿٢٨﴾	
ل	٣٣		ل	قَالَ رَبِّ السِّجْنُ أَحَبُّ إِلَيَّ مِمَّا يَدْعُونَنِي إِلَيْهِ وَإِلَّا تَصْرِفْ عَنِّي كَيْدَهُنَّ أَصْبُ إِلَيْهِنَّ وَأَكُنَّ مِنَ الْجَاهِلِينَ ﴿٣٣﴾	١٠
	٣٤			فَاسْتَجَابَ لَهُ رَبُّهُ فَصَرَفَ عَنْهُ كَيْدَهُنَّ إِنَّهُ هُوَ السَّمِيعُ الْعَلِيمُ ﴿٣٤﴾	
	٥٠			وَقَالَ الْمَلِكُ أَتُؤْمِنُ بِهِ فَلََمَّا جَاءَهُ الرَّسُولُ قَالَ أَرْجِعْ إِلَيَّ رَيْكَ فَسَأَلَهُ مَا بَالَ اللِّسْوَةِ الَّتِي قَطَعْنَ أَيْدِيَهُنَّ إِنَّ رَبِّي بِكَيْدِهِنَّ عَلِيمٌ ﴿٥٠﴾	
	٥٢			ذَلِكَ لِيَعْلَمَ أَنِّي لَمْ أَخُنْهُ بِالْغَيْبِ وَأَنَّ اللَّهَ لَا يَهْدِي كَيْدَ الْخَائِنِينَ ﴿٥٢﴾	
الذَّبُّ			ل	قَالَ إِنِّي لَيَحْزُنُنِي أَنَّ تَذَهَبُوا بِهِ وَأَخَافُ أَنْ يَأْكُلَهُ الذَّبُّ وَأَنْتُمْ عَنْهُ غَافِلُونَ ﴿١٣﴾	١١
				قَالُوا لَئِنْ أَكَلَهُ الذَّبُّ وَنَحْنُ عُصْبَةٌ إِنَّآ إِذَا لَخَسِرُونَ ﴿١٤﴾	

<p>الذئب</p>			<p>﴿</p>	<p>قَالُوا يَا أَبَانَا إِنَّا ذَهَبْنَا نَسْتَبِقُ وَتَرَكْنَا يُوسُفَ عِنْدَ مَتْلَعِنَا فَآكَلَهُ الذِّئْبُ وَمَا أَنْتَ بِمُؤْمِنٍ لَنَا وَلَوْ كُنَّا صَادِقِينَ ﴿١٧﴾</p>	<p>١١</p>
<p>السنج</p>			<p>﴿</p>	<p>قَالَ رَبِّ السِّجْنِ أَحَبُّ إِلَيَّ مِمَّا يَدْعُونَنِي إِلَيْهِ وَإِلَّا تَصْرِفْ عَنِّي كَيْدَهُنَّ أَصْبُ إِلَيْهِنَّ وَأَكُنَّ مِنَ الْجَاهِلِينَ ﴿٣٣﴾</p>	<p>١٢</p>
			<p>﴿</p>	<p>وَدَخَلَ مَعَهُ السِّجْنَ فَتَيَانٍ قَالَ أَحَدُهُمَا إِنِّي أَرَدْتُ اعْتَصِرُ خَمْرًا وَقَالَ الْآخَرُ إِنِّي أَرَدْتُ أَحْمِلُ فَوْقَ رَأْسِي خُبْرًا تَأْكُلُ الطَّيْرُ مِنْهُ نَبِئْنَا بِتَأْوِيلِهِ إِنَّا نَرَاكَ مِنَ الْمُحْسِنِينَ ﴿٣٦﴾</p>	<p>١٢</p>
			<p>﴿</p>	<p>يَصْصِحِي السِّجْنَ ۗ أَرَبَابٌ مُتَفَرِّقُونَ خَيْرٌ أَمْ اللَّهُ الْوَاحِدُ الْقَهَّارُ ﴿٣٩﴾</p>	<p>١٢</p>
			<p>﴿</p>	<p>يَصْصِحِي السِّجْنَ ۗ أَمَّا أَحَدُكُمَا فَيَسْقِي رَبَّهُ خَمْرًا ۗ وَأَمَّا الْآخَرُ فَيُصَلِّبُ فَتَأْكُلُ الطَّيْرُ مِنْ رَأْسِهِ ۗ فَضِيَ الْأَمْرُ الَّذِي فِيهِ تَسْتَفْتِيَانِ ﴿٤١﴾</p>	<p>١٢</p>
			<p>﴿</p>	<p>وَقَالَ لِلَّذِي ظَنَّ أَنَّهُ نَاجٍ مِّنْهُمَا أذْكَرُنِي عِنْدَ رَبِّكَ فَإِنْسَهُ الشَّيْطَانُ ذَكَرَ رَبَّهُ فَلَبِثَ فِي السِّجْنِ بِضْعَ سِنِينَ ﴿٤٢﴾</p>	<p>١٢</p>

<p>الر</p>			<p>ك</p>	<p>وَرَفَعَ أَبَوَيْهِ عَلَى الْعَرْشِ وَخَرُّوا لَهُ سُجَّدًا وَقَالَ يَتَأْتِبِ هَذَا تَأْوِيلُ رُءْيَايَ مِنْ قَبْلُ قَدْ جَعَلَهَا رَبِّي حَقًّا وَقَدْ أَحْسَنَ بِي إِذْ أَخْرَجَنِي مِنَ السِّجْنِ وَجَاءَ بِكُمْ مِنَ الْبَدْوِ مِنْ بَعْدِ أَنْ نَزَغَ الشَّيْطَانُ بَيْنِي وَبَيْنَ إِخْوَتِي إِنَّ رَبِّي لَطِيفٌ لِمَا يَشَاءُ إِنَّهُ هُوَ الْعَلِيمُ الْحَكِيمُ ﴿١٠٠﴾</p>	<p>١٢</p>
<p>ح</p>	<p>٥</p>	<p>٤</p>	<p>ك</p>	<p>قَالَ يَبْنِي لَا تَقْصُصْ رُءْيَاكَ عَلَى إِخْوَتِكَ فَيَكِيدُوا لَكَ كَيْدًا إِنَّ الشَّيْطَانَ لِلْإِنْسَانِ عَدُوٌّ مُبِينٌ ﴿٥﴾</p>	
<p>ر</p>	<p>٤٣</p>		<p>ك</p>	<p>وَقَالَ الْمَلِكُ إِنِّي أَرَى سَبْعَ بَقَرَاتٍ سِمَانٍ يَأْكُلُهُنَّ سَبْعٌ عِجَافٌ وَسَبْعَ سُنبُلَاتٍ خُضْرٍ وَأُخْرَى يَأْسِتُ يَتَأْتِيهَا الْمَلَأُ أَفْتُونِي فِي رُءْيَايَ إِنْ كُنْتُمْ لِلرُّءْيَا تَعْبُرُونَ ﴿٤٣﴾</p>	<p>١٣</p>

	١٠٠	٤	ك	<p>وَرَفَعَ أَبَوَيْهِ عَلَى الْعَرْشِ وَخَرُّوا لَهُ سُجَّدًا وَقَالَ يَا أَبَتِ هَذَا تَأْوِيلُ رُءْيَايَ مِنْ قَبْلُ قَدْ جَعَلَهَا رَبِّي حَقًّا وَقَدْ أَحْسَنَ بِي إِذْ أَخْرَجَنِي مِنَ السَّبْحِ وَجَاءَ بِكُمْ مِنَ الْبَدْوِ مِنْ بَعْدِ أَنْ نَزَغَ الشَّيْطَانُ بَيْنِي وَبَيْنَ إِخْوَتِي إِنَّ رَبِّي لَطِيفٌ لِمَا يَشَاءُ إِنَّهُ هُوَ الْعَلِيمُ الْحَكِيمُ ﴿١٠٠﴾</p>	١٣
			ك	<p>وَكَذَلِكَ يَجْنِيكَ رَبُّكَ وَيُعَلِّمُكَ مِنْ تَأْوِيلِ الْأَحَادِيثِ وَيُتِمُّ نِعْمَتَهُ عَلَيْكَ وَعَلَىٰ آلِ يَعْقُوبَ كَمَا أَتَمَّهَا عَلَىٰ أَبَوَيْكَ مِنْ قَبْلِ إِبْرَاهِيمَ وَإِسْحَاقَ إِنَّ رَبَّكَ عَلِيمٌ حَكِيمٌ ﴿١٠١﴾</p>	١٤

وَقَالَ الَّذِي اشْتَرَاهُ مِنْ مِصْرَ لِامْرَأَتِهِ أَكْرِمِي
مَثْوَاهُ عَسَىٰ أَنْ يَنْفَعَنَا أَوْ نَتَّخِذَهُ وَلَدًا
وَكَذَلِكَ مَكَّنَّا لِيُوسُفَ فِي الْأَرْضِ وَلِنُعَلِّمَهُ
مِن تَأْوِيلِ الْأَحَادِيثِ وَاللَّهُ غَالِبٌ عَلَىٰ أَمْرِهِ
وَلَكِنَّ أَكْثَرَ النَّاسِ لَا يَعْلَمُونَ ﴿٣١﴾

وَدَخَلَ مَعَهُ السِّجْنَ فَتَيَانٍ قَالَ أَحَدُهُمَا إِنِّي
أَرَدْتُ اعْتَصِرُ خَمْرًا وَقَالَ الْآخَرُ إِنِّي أَرَدْتُ أَحْمِلُ
فَوْقَ رَأْسِي خَبْرًا تَأْكُلُ الطَّيْرُ مِنْهُ نَبِّئْنَا بِتَأْوِيلِهِ إِنَّا
نَرْنَكَ مِنَ الْمُحْسِنِينَ ﴿٣٦﴾

قَالَ لَا يَا بُتَيْكُمَا طَعَامُ تُرْزَقَانِهِ إِلَّا نَبِّئْكُمَا بِتَأْوِيلِهِ
قَبْلَ أَنْ يَأْتِيَكُمَا ذَلِكَ مِمَّا عَلَّمَنِي رَبِّي إِنِّي تَرَكْتُ
مِلَّةَ قَوْمٍ لَا يُؤْمِنُونَ بِاللَّهِ وَهُمْ بِالْآخِرَةِ هُمْ
كَافِرُونَ ﴿٣٧﴾

قَالُوا أَضُغْتُ أَهْلِيهِ وَمَا نَحْنُ بِتَأْوِيلِ الْأَحْلَامِ بِعَامِينَ
﴿٤٤﴾

				<p>وَقَالَ الَّذِي نَجَا مِنْهُمَا وَادَّكَرَ بَعْدَ أُمَّةٍ أَنَا أُنْتِزَعُكُمْ بِتَأْوِيلِهِ فَأَرْسِلُونِ ﴿٤٥﴾</p> <p>وَرَفَعَ أَبَوَيْهِ عَلَى الْعَرْشِ وَخَرُّوا لَهُ سُجَّدًا وَقَالَ يَتَأْتِبِ هَذَا تَأْوِيلُ رُءْيَايَ مِنْ قَبْلُ قَدْ جَعَلَهَا رَبِّي حَقًّا وَقَدْ أَحْسَنَ بِي إِذْ أَخْرَجَنِي مِنَ السِّجْنِ وَجَاءَ بِكُمْ مِنَ الْبَدْوِ مِنْ بَعْدِ أَنْ نَزَغَ الشَّيْطَانُ بَيْنِي وَبَيْنَ إِخْوَتِي إِنَّ رَبِّي لَطِيفٌ لِمَا يَشَاءُ إِنَّهُ هُوَ الْعَلِيمُ الْحَكِيمُ ﴿١٠٠﴾</p> <p>رَبِّ قَدْ آتَيْتَنِي مِنَ الْمَلِكِ وَعَلَّمْتَنِي مِنْ تَأْوِيلِ الْأَحَادِيثِ فَاطِرَ السَّمَوَاتِ وَالْأَرْضِ أَنْتَ وَلِيِّ فِي الدُّنْيَا وَالْآخِرَةِ تَوَفَّنِي مُسْلِمًا وَأَلْحِقْنِي بِالصَّالِحِينَ ﴿١٠١﴾</p>	١٤
	١٨	١٣		<p>وَجَاءُوا عَلَى قَمِيصِهِ بِدَمٍ كَذِبٍ قَالَ بَلْ سَوَّلَتْ لَكُمْ أَنْفُسُكُمْ أَمْرًا فَصَبْرٌ جَمِيلٌ وَاللَّهُ الْمُسْتَعَانُ عَلَى مَا تَصِفُونَ ﴿١٨﴾</p>	١٥
تأويل					
نفس					

	٢٣	١٣		<p>وَرَوَدَتْهُ الَّتِي هُوَ فِي بَيْتِهَا عَنْ نَفْسِهِ وَعَلَقَتْ الْأَبْوَابَ وَقَالَتْ هَيْتَ لَكَ قَالَ مَعَاذَ اللَّهِ إِنَّهُ رَبِّي أَحْسَنَ مَثْوَايَ إِنَّهُ لَا يُقْلِحُ الظَّالِمُونَ ﴿٢٣﴾</p>	
	٢٦		<p>ك ر س ة</p>	<p>قَالَ هِيَ رَوَدَّتْنِي عَنْ نَفْسِي وَشَهِدَ شَاهِدٌ مِّنْ أَهْلِهَا إِنْ كَانَتْ قَمِيصُهُ قُدَّ مِنْ قُبُلٍ فَصَدَقَتْ وَهُوَ مِنَ الْكَاذِبِينَ ﴿٢٦﴾</p>	
	٣٠			<p>وَقَالَ نِسْوَةٌ فِي الْمَدِينَةِ امْرَأَتُ الْعَزِيزِ تُرَاوِدُ فَتَاهَا عَنْ نَفْسِهِ قَدْ شَغَفَهَا حُبًّا إِنَّا لَنَرَاهَا فِي ضَلَالٍ مُّبِينٍ ﴿٣٠﴾</p>	١٥
	٣٢			<p>قَالَتْ فَذَلِكُنَّ الَّذِي لُمْتُنِّي فِيهِ وَلَقَدْ رَوَدْتُهُ عَنْ نَفْسِهِ فَاسْتَعْصَمَ وَلَئِن لَّمْ يَفْعَلْ مَا ءَامُرُهُ لَيَسْجَنَنَ وَلَيَكُونَا مِنَ الصَّغِيرِينَ ﴿٣٢﴾</p>	
	٥١			<p>قَالَ مَا خَطْبُكَ إِذْ رَوَدْتَنِّي يُوسُفَ عَنْ نَفْسِهِ قُلْنَا حَدِّثْ لِلَّهِ مَا عَلِمْنَا عَلَيْهِ مِنْ سُوءٍ قَالَتْ امْرَأَتُ الْعَزِيزِ الْفَنَاءُ حَصْحَصَ الْحَقُّ أَنَا رَوَدْتُهُ عَنْ نَفْسِهِ وَإِنَّهُ لَمِنَ الصَّادِقِينَ ﴿٥١﴾</p>	

	٥٣	١٣	<p>وَمَا أُبْرِيئُ نَفْسِي ۚ إِنَّ النَّفْسَ لَأَمَّارَةٌ بِالسُّوءِ إِلَّا مَا رَحِمَ رَبِّي ۚ إِنَّ رَبِّي غَفُورٌ رَحِيمٌ ﴿٥٣﴾</p> <p>وَقَالَ الْمَلِكُ أَتُؤْتِنِي بِهَذِهِ ۚ أَسْتَخْلِصُهَا لِنَفْسِي ۗ فَلَمَّا كَلَّمَهُ قَالَ إِنَّكَ الْيَوْمَ لَدَيْنَا مَكِينٌ أَمِينٌ ﴿٥٤﴾</p> <p>وَلَمَّا دَخَلُوا مِنْ حَيْثُ أَمَرَهُمْ أَبُوهُمْ مَا كَانَ يُغْنِي عَنْهُمْ مِنَ اللَّهِ مِنْ شَيْءٍ إِلَّا حَاجَةٌ فِي نَفْسٍ يَعْقُوبُ قَضَاهَا وَإِنَّهُ لَذُو عِلْمٍ لِمَا عَلَّمْنَاهُ وَلَٰكِنَّ أَكْثَرَ النَّاسِ لَا يَعْلَمُونَ ﴿٦٨﴾</p> <p>قَالُوا إِن يَسْرِقْ فَقَدْ سَرَقَ أَخٌ لَّهُ مِنْ قَبْلُ فَأَسْرَهَا يُوسُفُ فِي نَفْسِهِ ۚ وَلَمْ يُبْدِهَا لَهُمْ ۚ قَالَ أَنْتُمْ شَرُّ مَكَّانًا ۗ وَاللَّهُ أَعْلَمُ بِمَا تَصِفُونَ ﴿٧٧﴾</p> <p>قَالَ بَلْ سَوَّلَتْ لَكُمْ أَنفُسُكُمْ أَمْرًا فَصَبْرٌ جَمِيلٌ ۗ عَسَى اللَّهُ أَنْ يَأْتِيَنِي بِهِمْ جَمِيعًا ۚ إِنَّهُ هُوَ الْعَلِيمُ الْحَكِيمُ ﴿٨٣﴾</p>		
	٥٤				
	٦٨				١٥
	٧٧				
	٨٣	٢٤٥			

تفسير

ل

الشيطان

	٥	٣		قَالَ يَبْنَىٰ لَا تَقْصِرْ رُءْيَاكَ عَلَيَّ إِخْوَتَكَ فَيَكِيدُوا لَكَ كَيْدًا إِنَّ الشَّيْطَانَ لِلْإِنْسَانِ عَدُوٌّ مُبِينٌ ﴿٥﴾	
	٤٢		ك	وَقَالَ لِلَّذِي ظَنَّ أَنَّهُ نَاجٍ مِّنْهُمَا اذْكُرْنِي عِنْدَ رَبِّكَ فَأَنَسَهُ الشَّيْطَانُ ذِكْرَ رَبِّهِ فَلَيْثَ فِي السَّجْنِ بَضَعَ سِنِينَ ﴿٤٢﴾	١٦
	١٠٠			وَرَفَعَ أَبْوِيهِ عَلَى الْعَرْشِ وَخَرُّوا لَهُ سُجَّدًا وَقَالَ يَتَابَتِ هَذَا تَأْوِيلُ رُءْيَايَ مِن قَبْلُ قَدْ جَعَلَهَا رَبِّي حَقًّا وَقَدْ أَحْسَنَ بِي إِذْ أَخْرَجَنِي مِنَ السَّجْنِ وَجَاءَ بِكُمْ مِنَ الْبَدْوِ مِن بَعْدِ أَنْ نَزَغَ الشَّيْطَانُ بَيْنِي وَبَيْنَ إِخْوَتِي إِنَّ رَبِّي لَطِيفٌ لِّمَا يَشَاءُ إِنَّهُ هُوَ الْعَلِيمُ الْحَكِيمُ ﴿١٠٠﴾	

	٨	١٥	} ك	<p>إِذْ قَالُوا لِيُوسُفُ وَأَخُوهُ أَحَبُّ إِلَيْنَا أَيْنَا مِنَّا وَنَحْنُ عُصْبَةٌ إِنَّ آبَاءَنَا لَفِي ضَلَالٍ مُّبِينٍ ﴿٨﴾</p>	
	٥٩	<p>وَلَمَّا جَهَّزَهُم بِجَهَّازِهِمْ قَالِ اتُّنُونِي بِأَخٍ لَّكُم مِّنْ أَيْكُمُ الْآتِرُونَ أَنِّي أُوْفِي الْكَيْلَ وَأَنَا خَيْرُ الْمُنزِلِينَ ﴿٥٩﴾</p>			
	٦٣	<p>فَلَمَّا رَجَعُوا إِلَىٰ أَبِيهِمْ قَالُوا يَا أَبَانَا مُنِعَ مِنَّا الْكَيْلُ فَأَرْسِلْ مَعَنَا آخَانًا نَّكَتِلُ وَإِنَّا لَهُمْ لَحَافِظُونَ ﴿٦٣﴾</p>		١٦	
	٦٤	<p>قَالَ هَلْ ءَامَنْتُكُمْ عَلَيْهِ إِلَّا كَمَا ءَامَنْتُكُمْ عَلَيَّ أَخِيهِ مِنْ قَبْلُ فَاللَّهُ خَيْرٌ حَافِظًا وَهُوَ أَرْحَمُ الرَّاحِمِينَ ﴿٦٤﴾</p>			
	٦٥	<p>وَلَمَّا فَتَحُوا مَتْعَهُمْ وَجَدُوا بِضِئْعَتَهُمْ رُدَّتْ إِلَيْهِمْ قَالُوا يَا أَبَانَا مَا نَبْغِي هَذِهِ بِضِئْعِنَا رُدَّتْ إِلَيْنَا وَنَمِيرُ أَهْلَنَا وَنَحْفَظُ أَخَانًا وَنَزِدَادُ كَيْلَ بَعِيرٍ ذَلِكَ كَيْلٌ يَسِيرٌ ﴿٦٥﴾</p>			

	٦٩	١٥		<p>وَلَمَّا دَخَلُوا عَلَى يُوسُفَ ءَاوَىٰٓ إِلَىٰٓ أَخِيهِ ۖ قَالَ إِنِّي أَنَا أَخُوكَ فَلَا تَبْتَئِسْ بِمَا كَانُوا يَعْمَلُونَ ﴿٦٩﴾</p>	
	٧٠		<p>ل</p>	<p>فَلَمَّا جَهَّزَهُم بِجَهَّازِهِمْ جَعَلَ السَّقَايَةَ فِي رِجْلِ أَخِيهِ ۖ ثُمَّ أَذَّنَ مُؤَذِّنٌ أَيَّتُهَا الْعِيرُ إِنَّكُمْ لَسَارِقُونَ ﴿٧٠﴾</p>	١٦
	٧٦			<p>فَبَدَأَ بِأَوْعِيَّتِهِمْ قَبْلَ وِعَاءِ أَخِيهِ ثُمَّ اسْتَخْرَجَهَا مِنْ وِعَاءِ أَخِيهِ كَذَلِكَ كِدْنَا لِيُوسُفَ مَا كَانَ لِيَأْخُذَ أَخَاهُ فِي دِينِ الْمَلِكِ إِلَّا أَنْ يَشَاءَ اللَّهُ نَرْفَعُ دَرَجَاتٍ مَنْ نَشَاءُ وَفَوْقَ كُلِّ ذِي عِلْمٍ عَلِيمٌ ﴿٧٦﴾</p>	
	٧٧			<p>قَالُوا إِن يَسْرِقْ فَقَدْ سَرَقَ أَخٌ لَّهُ مِنْ قَبْلُ فَأَسْرَهَا يُوسُفُ فِي نَفْسِهِ وَلَمْ يُبْدِهَا لَهُمْ ۖ قَالَ أَنْتُمْ شَرُّ مَكَانًا وَاللَّهُ أَعْلَمُ بِمَا تَصِفُونَ ﴿٧٧﴾</p>	
الْبَقَرَةُ					

	٨٧	١٥		<p>يَبْنِي أَذْهَبُوا فَتَحَسَّسُوا مِنْ يُوسُفَ وَأَخِيهِ وَلَا تَأْتِسُوا مِنْ رَوْحِ اللَّهِ إِنَّهُ لَا يَأْتِسُ مِنْ رَوْحِ اللَّهِ إِلَّا الْفَاقُونَ الْكٰفِرُونَ ﴿٨٧﴾</p>	
	٨٩			<p>قَالَ هَلْ عَلِمْتُمْ مَا فَعَلْتُمْ بِيُوسُفَ وَأَخِيهِ إِذْ أَنْتُمْ جَاهِلُونَ ﴿٨٩﴾</p>	
	٩٠			<p>قَالُوا أَيْ تَأْتِكِ لَأَنْتِ يُوسُفُ قَالَ أَنَا يُوسُفُ وَهَذَا أَخِي قَدْ مَنَّ اللَّهُ عَلَيْنَا إِنَّهُ مَنْ يَتَّقِ وَيَصْبِرْ فَإِنَّ اللَّهَ لَا يُضِيعُ أَجْرَ الْمُحْسِنِينَ ﴿٩٠﴾</p>	١٦
	١٠٠			<p>وَرَفَعَ أَبَوَيْهِ عَلَى الْعَرْشِ وَخَرُّوا لَهُ سُجَّدًا وَقَالَ يَتَابَتِ هَذَا تَأْوِيلُ رُؤْيَايَ مِنْ قَبْلُ قَدْ جَعَلَهَا رَبِّي حَقًّا وَقَدْ أَحْسَنَ بِي إِذْ أَخْرَجَنِي مِنَ السِّجْنِ وَجَاءَ بِكُمْ مِنَ الْبَدْوِ مِنْ بَعْدِ أَنْ نَزَغَ الشَّيْطَانُ بَيْنِي وَبَيْنَ إِخْوَتِي إِنَّ رَبِّي لَطِيفٌ لِمَا يَشَاءُ إِنَّهُ هُوَ الْعَلِيمُ الْحَكِيمُ ﴿١٠٠﴾</p>	

الأنبياء

بِر	٨١	٢	بِر	<p>أَرْجِعُوا إِلَىٰ آبَائِكُمْ فَقُولُوا يَا أَبَانَا إِنَّكَ ابْنُكَ سَرَقَ وَمَا شَهِدْنَا إِلَّا بِمَا عَلَّمْنَا وَمَا كُنَّا لِلْغَيْبِ حَافِظِينَ ﴿٨١﴾</p>	١٧
	١٠٢			<p>ذَلِكَ مِنْ أَنْبَاءِ الْغَيْبِ نُوحِيهِ إِلَيْكَ وَمَا كُنْتَ لَدَيْهِمْ إِذْ أَجْمَعُوا أَمْرَهُمْ وَهُمْ يَمْكُرُونَ ﴿١٠٢﴾</p>	
الْحَارِصُونَ	٢١	٨	بِر	<p>وَقَالَ الَّذِي اشْتَرَاهُ مِنْ مِصْرَ لِامْرَأَتِهِ أَكْرِمِي مَثْوَاهُ عَسَىٰ أَنْ يَنْفَعَنَا أَوْ نَتَّخِذَهُ وَلَدًا وَكَذَلِكَ مَكَّنَّا لِيُوسُفَ فِي الْأَرْضِ وَلِنُعَلِّمَهُ مِنْ تَأْوِيلِ الْأَحَادِيثِ وَاللَّهُ غَالِبٌ عَلَىٰ أَمْرِهِ وَلَكِنَّ أَكْثَرَ النَّاسِ لَا يَعْلَمُونَ ﴿٢١﴾</p>	١٨
	٥٥			<p>قَالَ اجْعَلْنِي عَلَىٰ خَزَائِنِ الْأَرْضِ إِنِّي حَفِيظٌ عَلَيْهِمْ ﴿٥٥﴾</p>	
	٥٦			<p>وَكَذَلِكَ مَكَّنَّا لِيُوسُفَ فِي الْأَرْضِ يَتَّبِعُونَ مِنْهَا حَيْثُ يَشَاءُ نُصِيبُ بِرَحْمَتِنَا مَنْ نَشَاءُ وَلَا نُضِيعُ أَجْرَ الْمُحْسِنِينَ ﴿٥٦﴾</p>	

	٧٣	٨		قَالُوا تَاللَّهِ لَقَدْ عَلِمْتُمْ مَا جِئْنَا لِنُفْسِدَ فِي الْأَرْضِ وَمَا كُنَّا سَارِقِينَ ﴿٧٣﴾	
	٨٠		ك	فَلَمَّا اسْتَيْسَسُوا مِنْهُ خَلَصُوا نَجِيًّا قَالَ كَبِيرُهُمْ أَلَمْ تَعْلَمُوا أَنَّ آبَاكُمْ قَدْ أَخَذَ عَلَيْكُمْ مَوَافِقًا مِنَ اللَّهِ وَمِنْ قَبْلُ مَا فَرَّطْتُمْ فِي يُوسُفَ فَلَنْ أَبْرَحَ الْأَرْضَ حَتَّى يَأْذَنَ لِىَ أَبِي أَوْ يَحْكُمَ اللَّهُ لى وَهُوَ خَيْرُ الْحَاكِمِينَ ﴿٨٠﴾	١٨
	١٠١	رَبِّ قَدْ ءَاتَيْتَنِى مِنَ الْمَلِكِ وَعَلَّمْتَنِى مِنْ تَأْوِيلِ الْأَحَادِيثِ فَاطِرَ السَّمَوَاتِ وَالْأَرْضِ أَنْتَ وَلِىَّ فِى الدُّنْيَا وَالْآخِرَةِ تَوَفَّنِى مُسْلِمًا وَالْحَقِّى بِالصَّالِحِينَ ﴿١٠١﴾			
	١٠٥	وَكَايِنَ مِّنْ ءَايَةٍ فِى السَّمَوَاتِ وَالْأَرْضِ يَمُرُّونَ عَلَيْهَا وَهُمْ عَنْهَا مُعْرِضُونَ ﴿١٠٥﴾			
	١٠٩	وَمَا أَرْسَلْنَا مِنْ قَبْلِكَ إِلَّا رِجَالًا نُوحِىَ إِلَيْهِمْ مِنْ أَهْلِ الْقُرَىٰ أَفَلَمْ يَسِيرُوا فِى الْأَرْضِ فَيَنْظُرُوا كَيْفَ كَانَتْ عَاقِبَةُ الَّذِينَ مِنْ قَبْلِهِمْ وَلَدَارُ الْآخِرَةِ خَيْرٌ لِلَّذِينَ اتَّقَوْا أَفَلَا تَعْقِلُونَ ﴿١٠٩﴾			

السماء	١٠١	٢	س	رَبِّ قَدْ ءَاتَيْتَنِي مِنَ الْمَلِكِ وَعَلَّمْتَنِي مِنْ تَأْوِيلِ الْأَحَادِيثِ ۚ فَاطِرَ السَّمَوَاتِ وَالْأَرْضِ أَنْتَ وَلِيِّّ فِي الدُّنْيَا وَالْآخِرَةِ ۖ تَوَفَّنِي مُسْلِمًا وَأَلْحَقْنِي بِالصَّالِحِينَ ﴿١٠١﴾	١٩
	١٠٥			وَكَأَيِّن مِّنْ ءَايَةٍ فِي السَّمَوَاتِ وَالْأَرْضِ يَمُرُّونَ عَلَيْهَا وَهُمْ عَنْهَا مُعْرِضُونَ ﴿١٠٥﴾	
الارض	٦	٢٢	س	وَكَذَلِكَ يَجْنِبِكَ رَبُّكَ وَيَعْلَمُكَ مِنْ تَأْوِيلِ الْأَحَادِيثِ وَيُتِمُّ نِعْمَتَهُ عَلَيْكَ وَعَلَىٰ ءَالَ يَعْقُوبَ كَمَا أَنَّمَا عَلَىٰ آبَائِكَ مِنْ قَبْلِ إِبْرَاهِيمَ وَإِسْحَاقَ إِنَّ رَبَّكَ عَلِيمٌ حَكِيمٌ ﴿٦﴾	٢٠
	٢١			وَقَالَ الَّذِي اشْتَرَاهُ مِنْ مِصْرَ لِامْرَأَتِهِ أَكْرِمِي مَثْوَاهُ عَسَىٰ أَنْ يَنْفَعَنَا أَوْ نَتَّخِذَهُ وَلَدًا ۚ وَكَذَلِكَ مَكَّنَّا لِيُوسُفَ فِي الْأَرْضِ وَلِنُعَلِّمَهُ ۖ مِنْ تَأْوِيلِ الْأَحَادِيثِ ۗ وَاللَّهُ غَالِبٌ عَلَىٰ أَمْرِهِ ۖ وَلَكِنَّ أَكْثَرَ النَّاسِ لَا يَعْلَمُونَ ﴿٢١﴾	
	٢٢			وَلَمَّا بَلَغَ أَشُدَّهُ ۖ ءَاتَيْنَاهُ حُكْمًا وَعِلْمًا ۗ وَكَذَلِكَ نَجْزِي الْمُحْسِنِينَ ﴿٢٢﴾	

	٣٧	٢٢	<p>قَالَ لَا يَأْتِيكُمَا طَعَامٌ تُرْزَقَانِهِ إِلَّا نَبَأَكُمَا بِتَأْوِيلِهِ قَبْلَ أَنْ يَأْتِيَكُمَا ذَلِكَ مِمَّا عَلَّمَنِي رَبِّي إِنِّي تَرَكْتُ مِلَّةَ قَوْمٍ لَا يُؤْمِنُونَ بِاللَّهِ وَهُمْ بِالْآخِرَةِ هُمْ كَافِرُونَ ﴿٣٧﴾</p> <p>مَا تَعْبُدُونَ مِنْ دُونِهِ إِلَّا أَسْمَاءَ سَمَّيْتُمُوهَا أَنْتُمْ وَعِبَادُكُمْ مَا أَنْزَلَ اللَّهُ بِهَا مِنْ سُلْطَانٍ إِنْ الْحُكْمُ إِلَّا لِلَّهِ أَمَرَ أَلَّا تَعْبُدُوا إِلَّا إِيَّاهُ ذَلِكَ الدِّينُ الْقَتِيمُ وَلَكِنْ أَكْثَرَ النَّاسِ لَا يَعْلَمُونَ ﴿٤٠﴾</p> <p>يُوسُفُ أَيُّهَا الصِّدِّيقُ أَفْتِنَا فِي سَبْعِ بَقَرَاتٍ سِمَانٍ يَأْكُلُهُنَّ سَبْعُ عِجَافٍ وَسَبْعِ سُنبُلَاتٍ خُضْرٍ وَأُخَرَ يَابَسَتْ لَعَلِّيَ أَرْجِعُ إِلَى النَّاسِ لَعَلَّهُمْ يَعْلَمُونَ ﴿٤٦﴾</p> <p>قَالَ مَا خَطْبُكَ إِذْ رَاوَدْتَنِّي يُوسُفُ عَنْ نَفْسِهِ قُلْنَ حَنَشَ لِلَّهِمَا عَلِمْنَا عَلَيْهِ مِنْ سُوءٍ قَالَتِ امْرَأَتُ الْعَزِيزِ الْكَفَّ حَصْحَصَ الْحَقُّ أَنَا رَاوَدْتُهُ عَنْ نَفْسِهِ وَإِنَّهُ لَمِنَ الصَّادِقِينَ ﴿٥١﴾</p> <p>ذَلِكَ لِيَعْلَمَ أَنِّي لَمْ أَخُنْهُ بِالْغَيْبِ وَأَنَّ اللَّهَ لَا يَهْدِي كَيْدَ الْخَائِبِينَ ﴿٥٢﴾</p>		
	٤٠				
	٤٦				
	٥١				
	٥٢				

	٦٨	٢٢		وَلَمَّا دَخَلُوا مِنْ حَيْثُ أَمَرَهُمْ أَبُوهُمْ مَا كَانَ يُغْنِي عَنْهُمْ مِنَ اللَّهِ مِنْ شَيْءٍ إِلَّا حَاجَةٌ فِي نَفْسِ يَعْقُوبَ قَضَاهَا وَإِنَّهُ لَذُو عِلْمٍ لِمَا عَلَّمْنَاهُ وَلَٰكِنَّ أَكْثَرَ النَّاسِ لَا يَعْلَمُونَ ﴿٦٨﴾	
	٧٣			قَالُوا تَاللَّهِ لَقَدْ عَلِمْتُمْ مَا جِئْنَا لِنُفْسِدَ فِي الْأَرْضِ وَمَا كُنَّا سَارِقِينَ ﴿٧٣﴾	
	٧٦			فَبَدَأَ بِأَوْعِيَّتِهِمْ قَبْلَ وِعَاءِ أَخِيهِ ثُمَّ اسْتَخْرَجَهَا مِنْ وِعَاءِ أَخِيهِ كَذَلِكَ كِدْنَا لِيُوسُفَ مَا كَانَ لِيَأْخُذَ أَخَاهُ فِي دِينِ الْمَلِكِ إِلَّا أَنْ يَشَاءَ اللَّهُ نَرْفَعُ دَرَجَاتٍ مَن نَّشَاءُ وَفَوْقَ كُلِّ ذِي عِلْمٍ عَلِيمٌ ﴿٧٦﴾	٢٠
	٧٧			قَالُوا إِنْ يَسْرِقْ فَقَدْ سَرَفَ أَخٌ لَهُ مِنْ قَبْلُ فَأَسْرَهَا يُوسُفُ فِي نَفْسِهِ وَلَمْ يُبْدِهَا لَهُمْ قَالَ أَنْتُمْ شَرٌّ مَّكَانًا وَاللَّهُ أَعْلَمُ بِمَا تَصِفُونَ ﴿٧٧﴾	
	٨٠			فَلَمَّا أَسْنَيْتُمْ سَوَّاهُ خَلَصُوا نَجِيًّا قَالَ كَبِيرُهُمْ أَلَمْ تَعْلَمُوا أَنَّ آبَاءَكُمْ قَدْ أَخَذَ عَلَيْكُمْ مَوْثِقًا مِنَ اللَّهِ وَمِنْ قَبْلُ مَا فَرَّطْتُمْ فِي يُوسُفَ فَلَنْ أَبْرَحَ الْأَرْضَ حَتَّى يَأْذَنَ لِي أَبِي أَوْ يَحْكُمَ اللَّهُ لِي وَهُوَ خَيْرُ الْحَاكِمِينَ ﴿٨٠﴾	

	٢٢	٨١	<p>عَلَّمَ</p>	<p>أَرْجِعُوا إِلَىٰ آبَائِكُمْ فَقُولُوا يَا أَبَانَا إِنَّ ابْنَكَ سَرَقَ وَمَا شَهِدْنَا إِلَّا بِمَا عَلَّمْنَا وَمَا كُنَّا لِلْغَيْبِ حَافِظِينَ ﴿٨١﴾</p>	
	٨٦			<p>قَالَ إِنَّمَا أَشْكُوا بَنِيَّ وَحُزْنِي إِلَى اللَّهِ وَاعْلَمْتُ مِنَ اللَّهِ مَا لَا تَعْلَمُونَ ﴿٨٦﴾</p>	٢٠
	٨٩			<p>قَالَ هَلْ عَلَّمْتُم مَّا فَعَلْتُم يُونُسَ وَأَخِيهِ إِذْ أَنْتُمْ جَاهِلُونَ ﴿٨٩﴾</p>	
	٩٦			<p>فَلَمَّا أَنْ جَاءَ الْبَشِيرُ أَلْقَاهُ عَلَىٰ وَجْهِهِ فَارْتَدَّ بَصِيرًا قَالَ أَلَمْ أَقُلْ لَكُمْ إِنِّي أَعْلَمُ مِنَ اللَّهِ مَا لَا تَعْلَمُونَ ﴿٩٦﴾</p>	
	١٠١			<p>رَبِّ قَدْ آتَيْتَنِي مِنَ الْمَلِكِ وَعَلَّمْتَنِي مِنْ تَأْوِيلِ الْأَحَادِيثِ فَاطِرَ السَّمَوَاتِ وَالْأَرْضِ أَنْتَ وَلِيِّ فِي الدُّنْيَا وَالْآخِرَةِ تَوَفَّنِي مُسْلِمًا وَأَلْحَقْنِي بِالصَّالِحِينَ ﴿١٠١﴾</p>	
	٦٣	٤	<p>عَلَّمَ</p>	<p>إِذْ قَالَ يُوسُفُ لِأَبِيهِ يَا أَبَتِ إِنِّي رَأَيْتُ أَحَدَ عَشَرَ كَوْكَبًا وَالشَّمْسَ وَالْقَمَرَ رَأَيْتُهُمْ لِي سَاجِدِينَ ﴿٤﴾</p>	٢١

قُلُوبٌ

	٥	٦٣		قَالَ يَبْنِي لَا نَقْصَصُ رُءْيَاكَ عَلَيَّ إِخْوَتِكَ فَيَكِيدُوا لَكَ كَيْدًا إِنَّ الشَّيْطَانَ لِلْإِنْسَانِ عَدُوٌّ مُّبِينٌ ﴿٥﴾	
	٨			إِذْ قَالُوا لِيُوسُفُ وَأَخُوهُ أَحَبُّ إِلَيْنَا أَيْنَمَا مَنَّا وَنَحْنُ عُصْبَةٌ إِنَّ أَبَانَا لَفِي ضَلَالٍ مُّبِينٍ ﴿٨﴾	
	١٠			قَالَ قَائِلٌ مِنْهُمْ لَا تَقْتُلُوا يُوسُفَ وَالْقَوَاهُ فِي غَيْبَتِ الْجُبِّ يَلْقَاهُ بَعْضُ السَّيَّارَةِ إِنْ كُنْتُمْ فَاعِلِينَ ﴿١٠﴾	٢١
	١١			قَالُوا يَتَّابَانَا مَا لَكَ لَا تَأْمَنَّا عَلَى يُوسُفَ وَإِنَّا لَهُ لَنَصِاحُونَ ﴿١١﴾	
	١٣			قَالَ إِنِّي لَيَحْزُنُنِي أَنْ تَذْهَبُوا بِهِ وَأَخَافُ أَنْ يَأْكُلَهُ الدَّيْبُ وَأَنْتُمْ عَنْهُ غَافِلُونَ ﴿١٣﴾	
	١٤			قَالُوا لَئِنْ أَكَلَهُ الدَّيْبُ وَنَحْنُ عُصْبَةٌ إِنَّا إِذًا لَخَاسِرُونَ ﴿١٤﴾	
	١٧			قَالُوا يَتَّابَانَا إِنَّا ذَهَبْنَا نَسْتَبِقُ وَتَرَكْنَا يُوسُفَ عِنْدَ مَتَاعِنَا فَأَكَلَهُ الدَّيْبُ وَمَا أَنْتَ بِمُؤْمِنٍ لَنَا وَلَوْ كُنَّا صَادِقِينَ ﴿١٧﴾	
	١٨			وَجَاءُوا عَلَى قَمِيصِهِ بِدَمٍ كَذِبٍ قَالَ بَلْ سَوَّلَتْ لَكُمْ أَنْفُسُكُمْ أَمْرًا فَصَبْرٌ جَمِيلٌ وَاللَّهُ الْمُسْتَعَانُ عَلَى مَا تَصِفُونَ ﴿١٨﴾	

قَالَ

	١٩	٦٣		<p>وَجَاءَتْ سَيَّارَةٌ فَأَرْسَلُوا وَارِدَهُمْ فَأَدْلَى دَلْوَهُ قَالَ يَبْشُرِي هَذَا غُلْمٌ وَأَسْرُوهُ بَضْعَةَ^ع وَاللَّهُ عَلِيمٌ بِمَا يَعْمَلُونَ ﴿١٩﴾</p>	
	٢١			<p>وَقَالَ الَّذِي اشْتَرَاهُ مِنْ مِصْرَ لِامْرَأَتِهِ أَكْرِمِي مَثْوَاهُ عَسَىٰ أَنْ يَنْفَعَنَا أَوْ نَتَّخِذَهُ وَلَدًا^ع وَكَذَلِكَ مَكَّنَّا لِيُوسُفَ فِي الْأَرْضِ وَلِنُعَلِّمَهُ مِن تَأْوِيلِ الْأَحَادِيثِ وَاللَّهُ غَالِبٌ عَلَىٰ أَمْرِهِ وَلَكِنَّ أَكْثَرَ النَّاسِ لَا يَعْلَمُونَ ﴿٢١﴾</p>	٢١
	٢٣			<p>وَرَوَدَتْهُ الَّتِي هُوَ فِي بَيْتِهَا عَنْ نَفْسِهِ، وَعَلَّقَتْ الْأَثْرَابَ وَقَالَتْ هَيْتَ لَكَ^ع قَالَ مَعَاذَ اللَّهِ إِنَّهُ رَبِّي أَحْسَنَ مَثْوَايَ إِنَّهُ لَا يُفْلِحُ الظَّالِمُونَ ﴿٢٣﴾</p>	
	٢٥			<p>وَأَسْتَبَقَا الْبَابَ وَقَدَّتْ قَمِيصَهُ، مِنْ دُبُرٍ وَأَلْفَيَا سَيِّدَهَا لَدَا الْبَابِ قَالَتْ مَا جَزَاءُ مَنْ أَرَادَ بِأَهْلِكَ سُوءًا إِلَّا أَنْ يُسْجَنَ أَوْ عَذَابٌ أَلِيمٌ ﴿٢٥﴾</p>	
	٢٦			<p>قَالَ هِيَ رَوَدْتَنِي عَنْ نَفْسِي^ع وَشَهِدَ شَاهِدٌ مِّنْ أَهْلِهَا إِنْ كَانَتْ قَمِيصُهُ قُدَّ مِنْ قُبُلٍ فَصَدَقَتْ وَهُوَ مِنَ الْكَاذِبِينَ ﴿٢٦﴾</p>	

قَالَ

	٢٨	٦٣		فَلَمَّا رَأَىٰ قَمِيصَهُ قَدْ مِنْ دُبُرٍ قَالَ إِنَّهُ مِنْ كَيْدِكُنَّ إِنَّ كَيْدَكُنَّ عَظِيمٌ ﴿٢٨﴾	
	٣٠			وَقَالَ نِسْوَةٌ فِي الْمَدِينَةِ امْرَأَتُ الْعَزِيزِ تُرْوَدُ فَتَنْهَىٰ عَنْ نَفْسِهِ ۖ قَدْ شَغَفَهَا حُبًّا إِنَّا لَنَرَاهَا فِي ضَلَالٍ مُّبِينٍ ﴿٣٠﴾	
	٣٣			قَالَ رَبِّ السِّجْنُ أَحَبُّ إِلَيَّ مِمَّا يَدْعُونَنِي إِلَيْهِ وَإِلَّا تَصْرِفْ عَنِّي كَيْدَهُنَّ أَصْبُ إِلَيْهِنَّ وَأَكُنَّ مِنَ الْجَاهِلِينَ ﴿٣٣﴾	٢١
	٣٦			وَدَخَلَ مَعَهُ السِّجْنَ فَتَيَانٍ قَالَ أَحَدُهُمَا إِنِّي أَرَانِي أَعْصِرُ خَمْرًا وَقَالَ الْآخَرُ إِنِّي أَرَانِي أَحْمِلُ فَوْقَ رَأْسِي خُبْرًا تَأْكُلُ الطَّيْرُ مِنْهُ نَبِّئْنَا بِتَأْوِيلِهِ إِنَّا نَرَاكَ مِنَ الْمُحْسِنِينَ ﴿٣٦﴾	
	٣٧			قَالَ لَا يَأْتِيكُمَا طَعَامٌ تُرْزَقَانِهِ إِلَّا نَبَأَكُمَا بِتَأْوِيلِهِ ۗ قَبْلَ أَنْ يَأْتِيَكُمَا ذَٰلِكُمَا مِمَّا عَلَّمَنِي رَبِّي إِنِّي تَرَكْتُ مِلَّةَ قَوْمٍ لَا يُؤْمِنُونَ بِاللَّهِ وَهُمْ بِالْآخِرَةِ هُمْ كَافِرُونَ ﴿٣٧﴾	

	٤٢	٦٣		<p>وَقَالَ لِلَّذِي ظَنَّ أَنَّهُ نَاجٍ مِّنْهُمَا اذْكُرْنِي عِندَ رَبِّكَ فَأَنسَهُ الشَّيْطَانُ ذِكْرَ رَبِّهِ فَلَيْثَ فِي السِّجْنِ بِضْعَ سِنِينَ ﴿٤٢﴾</p>	
	٤٣		<h1>قَالَ</h1>	<p>وَقَالَ الْمَلِكُ إِنِّي أَرَى سَبْعَ بَقَرَاتٍ سِمَانٍ يَأْكُلُهُنَّ سَبْعَ عِجَافٍ وَسَبْعَ سُنبُلَاتٍ خُضِرٍ وَأُخَرَ يَأْسَتِ يَتَائِبُهَا الْمَلَآءُ أَفْتُونِي فِي رُءْيَايَ إِنْ كُنْتُمْ لِلرُّءْيَا تَعْبُرُونَ ﴿٤٣﴾</p>	
	٤٤			<p>قَالُوا أَضْغَثُ أَحْلَمٍ وَمَا نَحْنُ بِتَأْوِيلِ الْأَحْلَمِ بِعَالِمِينَ ﴿٤٤﴾</p>	٢١
	٤٥			<p>وَقَالَ الَّذِي نَجَا مِنْهُمَا وَادَّكَرَ بَعْدَ أُمَّةٍ أَنَا أُنَبِّئُكُمْ بِتَأْوِيلِهِ فَأَرْسِلُونِ ﴿٤٥﴾</p>	
	٤٧			<p>قَالَ تَزْرَعُونَ سَبْعَ سِنِينَ دَابًا فَمَا حَصَدْتُمْ فَذَرُوهُ فِي سُنْبُلِهِ إِلَّا قَلِيلًا مِّمَّا نَأْكُلُونَ ﴿٤٧﴾</p>	
	٥٠			<p>وَقَالَ الْمَلِكُ أَتُؤْمِنُ بِهِ فَمَا جَاءَهُ الرَّسُولُ قَالَ أَرْجِعْ إِلَى رَبِّكَ فَسْأَلْهُ مَا بَالُ النِّسْوَةِ الَّتِي قَطَعْنَ أَيْدِيَهُنَّ إِنَّ رَبِّي بِكَيْدِهِنَّ عَلِيمٌ ﴿٥٠﴾</p>	

	٥١	٦٣		<p>قَالَ مَا خَطْبُكَ إِذْ رُودْتُنَّ يُوسُفَ عَن نَّفْسِهِ ۗ</p> <p>قُلْنَ حَاشَ لِلَّهِ مَا عَلِمْنَا عَلَيْهِ مِنْ سُوءٍ ۗ قَالَتْ</p> <p>أَمْرَأْتُ الْعَزِيزِ أَكُنَّ حَصْحَصَ الْحَقِّ أَنَا رُودْتُهُ عَن</p> <p>نَفْسِهِ ۗ وَإِنَّهُ لَمِنَ الصَّادِقِينَ ﴿٥١﴾</p>	
	٥٤			<p>وَقَالَ الْمَلِكُ أَتُؤْتُونِي بِهِ ۗ اسْتَخْلِصْهُ لِنَفْسِي ۖ فَلَمَّا كَلَّمَهُ</p> <p>قَالَ إِنَّكَ آلِيَوْمَ لَدَيْنَا مَكِينٌ أَمِينٌ ﴿٥٤﴾</p>	
	٥٥			<p>قَالَ اجْعَلْنِي عَلَى خَزَائِنِ الْأَرْضِ ۖ إِنِّي حَفِيظٌ عَلِيمٌ</p> <p>﴿٥٥﴾</p>	
	٥٩			<p>وَلَمَّا جَهَّزَهُم بِجَهَّازِهِمْ قَالَ أَتُؤْتُونِي بِأَخٍ لَّكُمْ مِّنْ</p> <p>أَيِّكُمْ ۗ أَلَا تَرَوْنَ أَنِّي أُوْفِي الْكَيْلَ وَأَنَا خَيْرُ</p> <p>الْمُنزِلِينَ ﴿٥٩﴾</p>	٢١
	٦١			<p>قَالُوا سَتَرُوا عَنَّا آيَاتِهِ وَانَّا لَفَاعِلُونَ ﴿٦١﴾</p>	
	٦٢			<p>وَقَالَ لِفَتْيَانِهِ اجْعَلُوا بِضِعْمَتِهِمْ فِي رِحَالِهِمْ لَعَلَّهُمْ</p> <p>يَعْرِفُونَهَا إِذَا انْقَلَبُوا إِلَىٰ أَهْلِهِمْ لَعَلَّهُمْ</p> <p>يَرْجِعُونَ ﴿٦٢﴾</p>	
	٦٣			<p>فَلَمَّا رَجِعُوا إِلَىٰ أَبِيهِمْ قَالُوا يَا أَبَانَا مُنِعَ مِنَّا</p> <p>الْكَيْلُ فَأَرْسِلْ مَعَنَا آخَانًا نَّكَتَلُ وَإِنَّا</p> <p>لَهُ لِحَافِظُونَ ﴿٦٣﴾</p>	

قَالَ

ك

	٦٤	٦٣	ك	<p>قَالَ هَلْ ءَامَنُكُمْ عَلَيْهِ إِلَّا كَمَا ءَامَنُكُمْ عَلَىٰ أَخِيهِ مِن قَبْلُ فَاللَّهُ خَيْرٌ حَفِظًا وَهُوَ أَرْحَمُ الرَّاحِمِينَ ﴿٦٤﴾</p>	
	٦٥	<p>وَلَمَّا فَتَحُوا مَتْعَهُمْ وَجَدُوا بِضِئْتَهُمْ رُدَّتْ إِلَيْهِمْ قَالُوا يَا بَنَاتَنَا مَا نَبِغِي هَذِهِ بَضِعْتُنَا رُدَّتْ إِلَيْنَا وَنَمِيرُ أَهْلَنَا وَنَحْفُظُ أَخَانَا وَنَزِدَادُ كَيْلَ بَعِيرٍ ذَلِكَ كَيْلٌ يَسِيرٌ ﴿٦٥﴾</p>		٢١	
	٦٦	<p>قَالَ لَنْ أُرْسِلَهُ مَعَكُمْ حَتَّى تُؤْتُونِ مَوْثِقًا مِن اللَّهِ لَتَأْتُنَّنِي بِهِ إِلَّا أَن يُحَاطَ بِكُمْ فَلَمَّا ءَاتَوْهُ مَوْثِقَهُمْ قَالَ اللَّهُ عَلَىٰ مَا نَقُولُ وَكِيلٌ ﴿٦٦﴾</p>			
	٦٧	<p>وَقَالَ يَبْنَئِي لَا تَدْخُلُوا مِن بَابٍ وَاحِدٍ وَادْخُلُوا مِن أَبْوَابٍ مُّتَفَرِّقَةٍ وَمَا أُغْنِي عَنْكُمْ مِنَ اللَّهِ مِن شَيْءٍ إِنِ الْحُكْمُ إِلَّا لِلَّهِ عَلَيْهِ تَوَكَّلْتُ وَعَلَيْهِ فَلْيَتَوَكَّلِ الْمُتَوَكِّلُونَ ﴿٦٧﴾</p>			
	٦٩	<p>وَلَمَّا دَخَلُوا عَلَىٰ يُوسُفَ ءَاوَىٰ إِلَىٰ إِخْوَاهُ قَالَ إِنِّي أَنَا أَخُوكَ فَلَا تَبْتَئِسْ بِمَا كَانُوا يَعْمَلُونَ ﴿٦٩﴾</p>			

قَالَ

	٧١	٦٣		قَالُوا وَأَقْبَلُوا عَلَيْهِمْ مَاذَا تَفْقَدُونَ ﴿٧١﴾	
	٧٢			قَالُوا نَفَقْدُ صُوعَ الْمَلِكِ وَلِمَنْ جَاءَ بِهِ حِمْلُ بَعِيرٍ وَأَنَا بِهِ زَعِيمٌ ﴿٧٢﴾	
	٧٣			قَالُوا تَاللَّهِ لَقَدْ عَلِمْتُمْ مَا جِئْنَا لِنُفْسِدَ فِي الْأَرْضِ وَمَا كُنَّا سَارِقِينَ ﴿٧٣﴾	
	٧٤		ك	قَالُوا فَمَا جَزَاءُكُمْ إِنْ كُنْتُمْ كَاذِبِينَ ﴿٧٤﴾	
	٧٥			قَالُوا جَزَاءُ مَنْ وُجِدَ فِي رَحْلِهِ فَهُوَ جَزَاؤُهُ ﴿٧٥﴾	٢١
	٧٧			قَالُوا إِنْ يَسْرِقْ فَقَدْ سَرَقَ أَخٌ لَّهُ مِنْ قَبْلُ فَأَسْرَهَا يُوسُفُ فِي نَفْسِهِ وَلَمْ يَبْدِهَا لَهُمْ قَالَ أَنْتُمْ شَرُّ مَكَّانًا ﴿٧٧﴾	
	٧٨			قَالُوا يَا أَيُّهَا الْعَزِيزُ إِنَّ لَهُ أَبًا شَيْخًا كَبِيرًا فَخُذْ أَحَدَنَا مَكَانَهُ ﴿٧٨﴾	
	٧٩			قَالَ مَعَاذَ اللَّهِ أَنْ نَأْخُذَ إِلَّا مَنْ وَجَدْنَا مَتَاعَنَا عِنْدَهُ إِنَّا إِذَا ظَلَمْنَا لَنَا تَظْلِمًا ﴿٧٩﴾	

قَالَ

	٨٠	٦٣		فَلَمَّا اسْتَيْسَسُوا مِنْهُ خَلَصُوا نَجِيًّا قَالَ كَبِيرُهُمْ أَلَمْ تَعْلَمُوا أَنَّ أَبَاكُمْ قَدْ أَخَذَ عَلَيْكُمْ مَوْثِقًا مِنَ اللَّهِ وَمِنْ قَبْلُ مَا فَرَّطْتُمْ فِي يُوسُفَ فَلَنْ أَبْرَحَ الْأَرْضَ حَتَّى يَأْذَنَ لِي أَبِي أَوْ يَحْكُمَ اللَّهُ لِي وَهُوَ خَيْرُ الْحَاكِمِينَ ﴿٨٠﴾	
	٨٣		لَقَدْ	قَالَ بَلْ سَوَّلَتْ لَكُمْ أَنْفُسُكُمْ أَمْرًا فَصَبْرٌ جَمِيلٌ عَسَى اللَّهُ أَنْ يَأْتِيَنِي بِهِمْ جَمِيعًا إِنَّهُ هُوَ الْعَلِيمُ الْحَكِيمُ ﴿٨٣﴾	٢١
	٨٤			وَتَوَلَّى عَنْهُمْ وَقَالَ يَا أَسْفَىٰ عَلَىٰ يُوسُفَ وَأَبْغَضَ عَيْنَاهُ مِنَ الْحُزْنِ فَهُوَ كَظِيمٌ ﴿٨٤﴾	
	٨٦			قَالَ إِنَّمَا أَشْكُوا بَنِي وَحُزْنِي إِلَى اللَّهِ وَاعْلَمُوا مِنَ اللَّهِ مَا لَا تَعْلَمُونَ ﴿٨٦﴾	
	٨٨			فَلَمَّا دَخَلُوا عَلَيْهِ قَالُوا يَا أَيُّهَا الْعَزِيزُ مَسَّنَا وَأَهْلَنَا الضُّرُّ وَجِئْنَا بِبِضْعَةٍ مُرَجَحَةٍ فَأَوْفِ لَنَا الْكَيْلَ وَتَصَدَّقْ عَلَيْنَا إِنَّ اللَّهَ يَجْزِي الْمُتَصَدِّقِينَ ﴿٨٨﴾	
	٨٩			قَالَ هَلْ عَلِمْتُمْ مَا فَعَلْتُمْ بِيُوسُفَ وَأَخِيهِ إِذْ أَنْتُمْ جَاهِلُونَ ﴿٨٩﴾	

قَالَ

	٩٠	٦٣		قَالُوا أَيْنَ نَكَ لَأَنْتَ يُوسُفُ قَالَ أَنَا يُوسُفُ وَهَذَا أَخِي قَدْ مَنَّ اللَّهُ عَلَيْنَا إِنَّهُ مَن يَتَّقِ وَيَصْبِرْ فَإِنَّ اللَّهَ لَا يُضِيعُ أَجْرَ الْمُحْسِنِينَ ﴿٩٠﴾	
	٩١			قَالُوا تَاللَّهِ لَقَدْ ءَاثَرَكَ اللَّهُ عَلَيْنَا وَإِن كُنَّا لَخَطِئِينَ ﴿٩١﴾	
	٩٢		} قال	قَالَ لَا تَثْرِيبَ عَلَيْكُمُ الْيَوْمَ يَغْفِرُ اللَّهُ لَكُمْ وَهُوَ أَرْحَمُ الرَّاحِمِينَ ﴿٩٢﴾	٢١
	٩٤			وَلَمَّا فَصَلَتِ الْعِيرُ قَالَ أَبُوهُمْ إِنِّي لَأَجِدُ رِيحَ يُوسُفَ لَوْلَا أَن تُفَنِّدُونِ ﴿٩٤﴾	
	٩٥			قَالُوا تَاللَّهِ إِنَّكَ لَفِي ضَلَالِكَ الْقَدِيمِ ﴿٩٥﴾	
	٩٦			فَلَمَّا أَن جَاءَ الْبَشِيرُ أَلْقَاهُ عَلَى وَجْهِهِ فَارْتَدَّ بَصِيرًا قَالَ أَلَمْ أَقُلْ لَكُمْ إِنِّي أَعْلَمُ مِنَ اللَّهِ مَا لَا تَعْلَمُونَ ﴿٩٦﴾	
	٩٧			قَالُوا يَا بَنَا آسَتِنَا مَا نَسْتَغْفِرُ لَنَا ذُنُوبَنَا إِنَّا كُنَّا خَاطِئِينَ ﴿٩٧﴾	

قال	٩٨	٦٣	ك	<p>قَالَ سَوْفَ أَسْتَغْفِرُ لَكُمْ رَبِّي إِنَّهُ هُوَ الْغَفُورُ الرَّحِيمُ ﴿٩٨﴾</p>	٢١
	٩٩			<p>فَلَمَّا دَخَلُوا عَلَى يُوسُفَ ءَاوَىٰ إِلَىٰ أَبِيهِ وَقَالَ ادْخُلُوا مِصْرَ إِن شَاءَ اللَّهُ ءَامِنِينَ ﴿٩٩﴾</p>	
	١٠٠			<p>وَرَفَعَ أَبَوَيْهِ عَلَى الْعَرْشِ وَخَرُّوا لَهُ سُجَّدًا وَقَالَ يَتَابَتِ هَذَا تَأْوِيلُ رُءْيَايَ مِنْ قَبْلُ قَدْ جَعَلَهَا رَبِّي حَقًّا وَقَدْ أَحْسَنَ بِي إِذْ أَخْرَجَنِي مِنَ السِّجْنِ وَجَاءَ بِكُمْ مِنَ الْبَدْوِ مِنْ بَعْدِ أَنْ نَزَغَ الشَّيْطَانُ بَيْنِي وَبَيْنَ إِخْوَتِي إِنَّ رَبِّي لَطِيفٌ لِمَا يَشَاءُ إِنَّهُ هُوَ الْعَلِيمُ الْحَكِيمُ ﴿١٠٠﴾</p>	
اليوم	٥٤	٢	ك	<p>وَقَالَ الْمَلِكُ أَتُونِي بِدِيءٍ اسْتَخْلِصْهُ لِنَفْسِي فَلَمَّا كَلَّمَهُ قَالَ إِنَّكَ الْيَوْمَ لَدِينَا مَكِينٌ ءَامِينَ ﴿٥٤﴾</p>	٢٢
	٩٢			<p>قَالَ لَا تَثْرِيبَ عَلَيْكُمُ الْيَوْمَ يَغْفِرُ اللَّهُ لَكُمْ وَهُوَ أَرْحَمُ الرَّاحِمِينَ ﴿٩٢﴾</p>	
بضاعة	١٩	٢	ك	<p>وَجَاءَتْ سَيَّارَةٌ فَأَرْسَلُوا وَارِدَهُمْ فَأَدْلَى دَلْوَهُ قَالَ يَبُشْرَى هَذَا غُلْمٌ وَّاسِرُهُ يُضَعَّفُوا لَ اللَّهِ عَلَيْهِمْ بِمَا يَعْمَلُونَ ﴿١٩﴾</p>	٢٣

بضاعة	٨٨	٢	ك	<p>فَلَمَّا دَخَلُوا عَلَيْهِ قَالُوا يَا أَيُّهَا الْعَزِيزُ مَسَّنَا وَأَهْلَنَا الضَّرُّ وَجِئْنَا بِبِضَاعَةٍ مُّزْجَاةٍ فَأَوْفِ لَنَا الْكَيْلَ وَتَصَدَّقْ عَلَيْنَا إِنَّ اللَّهَ يَجْزِي الْمُتَصَدِّقِينَ ﴿٨٨﴾</p>	٢٣
رأس	٣٦	٢	ك	<p>وَدَخَلَ مَعَهُ السِّجْنَ فَتَيَانٍ قَالَ أَحَدُهُمَا إِنِّي أَرِنِّي أُعْصِرُ خَمْرًا وَقَالَ الْآخَرُ إِنِّي أَرِنِّي أَحْمِلُ فَوْقَ رَأْسِي خُبْرًا تَأْكُلُ الطَّيْرُ مِنْهُ نَبِئْنَا بِتَأْوِيلِهِ إِنَّا نَرَاكَ مِنَ الْمُحْسِنِينَ ﴿٣٦﴾</p>	٢٤
	٤١			<p>يُنصَبِحِي السِّجْنَ أَمَا أَحَدُكُمْ فَيَسْقِي رَبَّهُ خَمْرًا وَأَمَا الْآخَرُ فَيُصَلِّبُ فَتَأْكُلُ الطَّيْرُ مِنْ رَأْسِهِ فُضِيَ الْأَمْرُ الَّذِي فِيهِ تَسْتَفْتِيَانِ ﴿٤١﴾</p>	
قليل	٤٧	٢	ك	<p>قَالَ تَزْرَعُونَ سَبْعَ سِنِينَ دَأْبًا فَمَا حَصَدْتُمْ فَذَرُوهُ فِي سُنْبُلِهِ إِلَّا قَلِيلًا مِمَّا نَأْكُلُونَ ﴿٤٧﴾</p>	٢٥
	٤٨			<p>ثُمَّ يَأْتِي مِنْ بَعْدِ ذَلِكَ سَبْعٌ شِدَادٌ يَا كَلْنَ مَا قَدَّمْتُمْ لَهُنَّ إِلَّا قَلِيلًا مِمَّا تَحْصِنُونَ ﴿٤٨﴾</p>	

	٣٦	٢	ك	<p>وَدَخَلَ مَعَهُ السِّجْنَ فَتَيَانٍ قَالَ أَحَدُهُمَا إِنِّي أَرَدْتُ أُعْصِرُ خَمْرًا وَقَالَ الْآخَرُ إِنِّي أَرَدْتُ أَحْمِلُ فَوْقَ رَأْسِي خُبْرًا تَأْكُلُ الطَّيْرُ مِنْهُ نَبِئْنَا بِتَأْوِيلِهِ إِنَّا نَرَاكَ مِنَ الْمُحْسِنِينَ ﴿٣٦﴾</p>	
فوق	٧٦			<p>٢٦ فَبَدَأَ بِأَوْعِيَّتِهِمْ قَبْلَ وِعَاءِ أَخِيهِ ثُمَّ أَسْتَخْرَجَهَا مِنْ وِعَاءِ أَخِيهِ كَذَلِكَ كِدْنَا لِيُوسُفَ مَا كَانَ لِيَأْخُذَ أَخَاهُ فِي دِينِ الْمَلِكِ إِلَّا أَنْ يَشَاءَ اللَّهُ نَرْفَعُ دَرَجَاتٍ مَن نَّشَاءُ وَفَوْقَ كُلِّ ذِي عِلْمٍ عَلَيْهِ ﴿٧٦﴾</p>	
	٨	٢	ك	<p>إِذْ قَالُوا لِيُوسُفُ وَأَخُوهُ أَحَبُّ إِلَيْنَا مِمَّا نَحْنُ عُصْبَةٌ إِنَّ أَبَانَا لَفِي ضَلَالٍ مُّبِينٍ ﴿٨﴾</p>	
أ	٣٣			<p>٢٧ قَالَ رَبِّ السِّجْنُ أَحَبُّ إِلَيَّ مِمَّا يَدْعُونَنِي إِلَيْهِ وَإِلَّا تَصْرَفْ عَنِّي كَيْدَهُنَّ أَصْبُ إِلَيْنَ وَأَكُنْ مِنَ الْجَاهِلِينَ ﴿٣٣﴾</p>	
	٩	٦	ك	<p>أَقْتُلُوا يُوسُفَ أَوْ اطْرَحُوهُ أَرْضًا يَخْلُ لَكُمْ وَجْهَهُ أَيُّكُمْ وَتَكُونُوا مِنْ بَعْدِهِ قَوْمًا صَالِحِينَ ﴿٩﴾</p>	
ب					٢٨

	٣٥	٦		<p>ثُمَّ بَدَأَ لَهُمْ مِنْ بَعْدِ مَا رَأَوُا آيَاتٍ لِيَسْجُنْتَهُ حَتَّى</p> <p>حِينَ ﴿٣٥﴾</p>	
	٤٥			<p>وَقَالَ الَّذِي نَجَا مِنْهُمَا وَادَّكَرَ بَعْدَ أُمَّةٍ أَنَا أُنَبِّئُكُمْ</p> <p>بِتَأْوِيلِهِ فَأَرْسِلُونِ ﴿٤٥﴾</p>	
	٤٨		<p>بَعْدَ</p>	<p>ثُمَّ يَأْتِي مِنْ بَعْدِ ذَلِكَ سَبْعٌ شِدَادٌ يَأْكُلْنَ مَا قَدَّمْتُمْ لَهُنَّ إِلَّا</p> <p>قَلِيلًا مِمَّا تَحْصِنُونَ ﴿٤٨﴾</p>	
	٤٩			<p>ثُمَّ يَأْتِي مِنْ بَعْدِ ذَلِكَ عَامٌ فِيهِ يُغَاثُ النَّاسُ وَفِيهِ يَعْرِضُونَ</p> <p>﴿٤٩﴾</p>	٢٨
	١٠٠			<p>وَرَفَعَ أَبْوِيهِ عَلَى الْعَرْشِ وَخَرُّوا لَهُ سُجَّدًا وَقَالَ يَا أَبَتِ</p> <p>هَذَا تَأْوِيلُ رُءْيَايَ مِنْ قَبْلُ قَدْ جَعَلَهَا رَبِّي حَقًّا وَقَدْ</p> <p>أَحْسَنَ بِي إِذْ أَخْرَجَنِي مِنَ السِّجْنِ وَجَاءَ بِكُمْ مِنَ الْبَدْوِ</p> <p>مِنْ بَعْدِ أَنْ نَزَغَ الشَّيْطَانُ بَيْنِي وَبَيْنَ إِخْوَتِي إِنَّ رَبِّي</p> <p>لَطِيفٌ لِمَا يَشَاءُ إِنَّهُ هُوَ الْعَلِيمُ الْحَكِيمُ ﴿١٠٠﴾</p>	
	١٩	٢	<p>بِضَاعَةٍ</p>	<p>وَجَاءَتْ سَيَّارَةٌ فَأَرْسَلُوا وَارِدَهُمْ فَأَدْلَى دَلْوَهُ قَالَ يَبُشْرَى</p> <p>هَذَا غُلْمٌ وَأَسْرُهُ بِضَاعَةٌ ۗ وَاللَّهُ عَلِيمٌ بِمَا يَعْمَلُونَ</p> <p>﴿١٩﴾</p>	٢٩

بِضَاعَةٍ	٨٨	٢	}	<p>فَلَمَّا دَخَلُوا عَلَيْهِ قَالُوا يَا أَيُّهَا الْعَزِيزُ مَسَّنَا وَأَهْلَنَا الْضُرُّ وَجِئْنَا بِبِضَاعَةٍ مُزْجَلَةٍ فَأَوْفِ لَنَا الْكَيْلَ وَتَصَدَّقْ عَلَيْنَا ^ط إِنَّ اللَّهَ يَجْزِي الْمُتَصَدِّقِينَ ﴿٨٨﴾</p>	٣٠
فَوَيْلٌ	٢٥	١٦	}	<p>وَأَسْتَبَقَا الْبَابَ وَقَدَّتْ قَمِيصَهُ، مِنْ دُبُرٍ وَأَلْفِيَا سَيِّدَهَا لَدَا الْبَابِ ^ع قَالَتْ مَا جَزَاءُ مَنْ أَرَادَ بِأَهْلِكَ سُوءًا إِلَّا أَنْ يُسْجَنَ أَوْ عَذَابٌ أَلِيمٌ ﴿٢٥﴾</p>	٣١
	٢٦			<p>قَالَ هِيَ رَوَدْتَنِي عَنْ نَفْسِي ^ع وَشَهِدَ شَاهِدٌ مِّنْ أَهْلِهَا إِنْ كَانَتْ قَمِيصَهُ ^{قُدَّ} مِنْ قُبُلٍ فَصَدَقَتْ وَهُوَ مِنَ الْكَاذِبِينَ ﴿٢٦﴾</p>	
	٢٧			<p>وَإِنْ كَانَتْ قَمِيصَهُ ^{قُدَّ} مِنْ دُبُرٍ فَكَذَبَتْ وَهُوَ مِنَ الصَّادِقِينَ ﴿٢٧﴾</p>	
	٢٨			<p>فَلَمَّا رَأَى قَمِيصَهُ ^{قُدَّ} مِنْ دُبُرٍ قَالَ إِنَّهُ مِنْ كَيْدِكُنَّ ^ط إِنَّ كَيْدَكُنَّ عَظِيمٌ ﴿٢٨﴾</p>	
	٧			<p>لَقَدْ كَانَ فِي يُوسُفَ وَإِخْوَتِهِ ^ء آيَاتٌ لِّلْسَائِلِينَ ﴿٧﴾</p>	

	٢٤	١٦		<p>وَلَقَدْ هَمَّتْ بِهٖ وَهَمَّ بِهَا لَوْلَا أَنْ رَأَىٰ بُرْهَانَ رَبِّهٖ كَذَلِكَ لِنَصَّرَفَ عَنْهُ السُّوءَ وَالْفَحْشَاءَ إِنَّهُ مِنْ عِبَادِنَا الْمُخْلِصِينَ ﴿٢٤﴾</p>
	٣٢		<p>ك</p>	<p>قَالَتْ فَذَلِكُنَّ الَّذِي لُمْتُنِنِي فِيهِ وَلَقَدْ رَوَدْتُهُ عَنْ نَفْسِهِ فَاسْتَعْصَمَ وَلَئِن لَّمْ يَفْعَلْ مَا أَمَرْتُهُ لَيَسْجَنَنَّ وَيَكُونَا مِنَ الصَّاغِرِينَ ﴿٣٢﴾</p>
	٧٣			<p>قَالُوا تَاللَّهِ لَقَدْ عَلِمْتُمْ مَا جِئْنَا لِنَفْسِدَ فِي الْأَرْضِ وَمَا كُنَّا سَارِقِينَ ﴿٧٣﴾</p>
	٧٧			<p>قَالُوا إِنْ يَسْرِقْ فَقَدْ سَرَقَ أَخٌ لَّهُ مِنْ قَبْلُ فَأَسْرَهَا يُوسُفُ فِي نَفْسِهِ وَلَمْ يَبْدِهَا لَهُمْ قَالَ أَنْتُمْ شَرُّ مَكَانًا وَاللَّهُ أَعْلَمُ بِمَا تَصِفُونَ ﴿٧٧﴾</p>
				٣١

٣١

	٨٠	١٦		<p>فَلَمَّا أَسْتَيْسَسُوا مِنْهُ خَلَصُوا نَجِيًّا قَالَ كَيْدُهُمْ أَتَمَّ نَعْلَمُوا أَنَّ أَبَاكُمْ قَدْ أَخَذَ عَلَيْكُمْ مَوْثِقًا مِنَ اللَّهِ وَمِنْ قَبْلُ مَا فَرَّطْتُمْ فِي يُوسُفَ فَلَنْ أَبْرَحَ الْأَرْضَ حَتَّىٰ يَأْذَنَ لِي أَبِي أَوْ يَحْكُمَ اللَّهُ لِي وَهُوَ خَيْرُ الْحَاكِمِينَ ﴿٨٠﴾</p>	
	٩٠		<p>وَقَالَ يٰٓأَيُّهَا الَّذِينَ آمَنُوا تَتَّقُوا اللَّهَ وَاللَّهَ أَعْلَمُ بِمَن يَكْتُمُ أَعْيُنَهُ وَهُوَ الْعَلِيمُ الْحَكِيمُ</p>	<p>قَالُوا أَيْنَ نَكِّ لَأَنْتَ يُوسُفَ قَالَ أَنَا يُوسُفُ وَهَذَا أَخِي قَدْ مَنَّ اللَّهُ عَلَيْنَا إِنَّهُ مَن يَتَّقِ وَيَصْبِرْ فَإِنَّ اللَّهَ لَا يُضِيعُ أَجْرَ الْمُحْسِنِينَ ﴿٩٠﴾</p>	٣١
	٩١			<p>قَالُوا تَاللَّهِ لَقَدْ ءَاثَرَكَ اللَّهُ عَلَيْنَا وَإِن كُنَّا لَخَاطِبِينَ ﴿٩١﴾</p>	
	١٠٠			<p>وَرَفَعَ أَبَوَيْهِ عَلَى الْعَرْشِ وَخَرُّوا لَهُ سُجَّدًا وَقَالَ يَتَابَتِ هَذَا تَأْوِيلُ رُءْيَايَ مِنْ قَبْلُ قَدْ جَعَلَهَا رَبِّي حَقًّا وَقَدْ أَحْسَنَ بِي إِذْ أَخْرَجَنِي مِنَ السِّجْنِ وَجَاءَ بِكُمْ مِنَ الْبَدْوِ مِنْ بَعْدِ أَنْ نَزَغَ الشَّيْطَانُ بَيْنِي وَبَيْنَ إِخْوَتِي إِنَّ رَبِّي لَطِيفٌ لِّمَا يَشَاءُ إِنَّهُ هُوَ الْعَلِيمُ الْحَكِيمُ ﴿١٠٠﴾</p>	

	١٠١	١٦	<p>رَبِّ قَدْ آتَيْتَنِي مِنَ الْمَلِكِ وَعَلَّمْتَنِي مِنْ تَأْوِيلِ الْأَحَادِيثِ فَاطِرَ السَّمَوَاتِ وَالْأَرْضِ أَنْتَ وَلِيِّ فِي الدُّنْيَا وَالْآخِرَةِ تَوَفَّنِي مُسْلِمًا وَالْحَقِيقِي بِالصَّالِحِينَ ﴿١٠١﴾</p>		
<p>قوله</p>	١١٠	<p>حَقَّ إِذَا اسْتَيْسَسَ الرُّسُلُ وَظَنُّوا أَنَّهُمْ قَدْ كُذِّبُوا جَاءَهُمْ نَصْرُنَا فَنُجِّيَ مَنْ نَشَاءُ وَلَا يُرَدُّ بِأَسْنَانِ الْعُورِ الْمُجْرِمِينَ ﴿١١٠﴾</p>		٣١	
	١١١	<p>لَقَدْ كَانَتْ فِي قَصَصِهِمْ عِبْرَةٌ لِأُولِي الْأَلْبَابِ مَا كَانَ حَدِيثًا يُفْتَرَى وَلَٰكِن تَصَدِّقَ الَّذِي بَيْنَ يَدَيْهِ وَتَفْصِيلَ كُلِّ شَيْءٍ وَهُدًى وَرَحْمَةً لِّقَوْمٍ يُؤْمِنُونَ ﴿١١١﴾</p>			
	٢٥	٣	<p>وَأَسْتَبَقَا الْبَابَ وَقَدَّتْ قَمِيصُهُ مِنْ دُبُرٍ وَأَلْفِيَا سَيِّدَهَا لَدَا الْبَابِ قَالَتْ مَا جَزَاءُ مَنْ أَرَادَ بِأَهْلِكَ سُوءًا إِلَّا أَنْ يُسْجَنَ أَوْ عَذَابٌ أَلِيمٌ ﴿٢٥﴾</p>		
<p>حجرت</p>	٢٧	<p>وَإِنْ كَانَ قَمِيصُهُ قُدَّ مِنْ دُبُرٍ فَكَذَبَتْ وَهُوَ مِنَ الصَّادِقِينَ ﴿٢٧﴾</p>		٣٢	
	٢٨	<p>فَلَمَّا رَأَى قَمِيصَهُ قُدَّ مِنْ دُبُرٍ قَالَ إِنَّهُ مِنْ كَيْدِكُنَّ إِنَّ كَيْدَكُنَّ عَظِيمٌ ﴿٢٨﴾</p>			

	٣	٩		<p>نَحْنُ نَقُصُّ عَلَيْكَ أَحْسَنَ الْقَصَصِ بِمَا أَوْحَيْنَا إِلَيْكَ هَذَا الْقُرْآنَ وَإِنْ كُنْتَ مِنْ قَبْلِهِ لَمِنَ الْغَافِلِينَ ﴿٣﴾</p>
	٦			<p>وَكَذَلِكَ يَجْنِبُكَ رَبُّكَ وَيُعَلِّمُكَ مِنْ تَأْوِيلِ الْأَحَادِيثِ وَيُمَتِّعُ نِعْمَتَهُ عَلَيْكَ وَعَلَىٰ آلِ يَعْقُوبَ كَمَا أَتَمَّهَا عَلَىٰ أَبَوَيْكَ مِنْ قَبْلِ إِبْرَاهِيمَ وَإِسْحَاقَ إِنَّ رَبَّكَ عَلِيمٌ حَكِيمٌ ﴿٦﴾</p>
	٣٧			<p>قَالَ لَا يَأْتِيكُمَا طَعَامٌ تُرْزَقَانِهِ إِلَّا نَبَأَكُمَا بِهِ قَبْلَ أَنْ يَأْتِيَكُمَا ذَلِكُمَا مِمَّا عَلَّمَنِ رَبِّيَ إِنِّي تَرَكْتُ مِلَّةَ قَوْمٍ لَا يُؤْمِنُونَ بِاللَّهِ وَهُمْ بِالْآخِرَةِ هُمْ كَافِرُونَ ﴿٣٧﴾</p>
	٦٤			<p>قَالَ هَلْ ءَامَنُكُمْ عَلَيْهِ إِلَّا كَمَا ءَامَنُتُمْ عَلَىٰ أَخِيهِ مِنْ قَبْلُ فَاللَّهُ خَيْرٌ حَفِظًا وَهُوَ أَرْحَمُ الرَّحِيمِينَ ﴿٦٤﴾</p>
	٧٦			<p>فَبَدَأَ بِأَوْعِيَّتِهِمْ قَبْلَ وِعَاءِ أَخِيهِ ثُمَّ اسْتَخْرَجَهَا مِنْ وِعَاءِ أَخِيهِ كَذَلِكَ كِدْنَا لِيُوسُفَ مَا كَانَ لِيَأْخُذَ أَخَاهُ فِي دِينِ الْمَلِكِ إِلَّا أَنْ يَشَاءَ اللَّهُ نَرْفَعُ دَرَجَاتٍ مَن نَّشَاءُ وَفَوْقَ كُلِّ ذِي عِلْمٍ عَلِيمٌ ﴿٧٦﴾</p>

يوسف

٣٣

	٧٧	٩		<p>قَالُوا إِن يَسْرِقَ فَقَدْ سَرَقَ أَخٌ لَهُ مِنْ قَبْلُ^{٧٧} فَأَسْرَهَا يُوسُفُ فِي نَفْسِهِ وَلَمْ يُبْدِهَا لَهُمْ قَالَ أَنْتُمْ شَرُّ مَكَانًا وَاللَّهُ أَعْلَمُ بِمَا تَصِفُونَ</p> <p style="text-align: right;">﴿٧٧﴾</p>	
	٨٠			<p>فَلَمَّا أَسْتَيْسَسُوا مِنْهُ خَلَصُوا نَجِيًّا قَالَ كَيْدُهُمْ أَنْ تَعْلَمُوا أَنَّ آبَاكُمْ قَدْ أَخَذَ عَلَيْكُمْ مَوْتِقًا مِنَ اللَّهِ وَمِنْ قَبْلُ مَا فَرَّطْتُمْ فِي يُوسُفَ فَلَنْ أَبْرَحَ الْأَرْضَ حَتَّى يَأْذَنَ لِي أَبِي أَوْ يَحْكُمَ اللَّهُ لِي وَهُوَ خَيْرُ الْحَاكِمِينَ ﴿٨٠﴾</p>	٣٣
	١٠٠			<p>وَرَفَعَ أَبَوَيْهِ عَلَى الْعَرْشِ وَخَرُّوا لَهُ سُجَّدًا وَقَالَ يَتَابَتِ هَذَا تَأْوِيلُ رُؤْيَايَ مِنْ قَبْلُ قَدْ جَعَلَهَا رَبِّي حَقًّا وَقَدْ أَحْسَنَ بِي إِذْ أَخْرَجَنِي مِنَ السِّجْنِ وَجَاءَ بِكُمْ مِنَ الْبَدْوِ مِنْ بَعْدِ أَنْ نَزَغَ الشَّيْطَانُ بَيْنِي وَبَيْنَ إِخْوَتِي إِنَّ رَبِّي لَطِيفٌ لِمَا يَشَاءُ إِنَّهُ هُوَ الْعَلِيمُ الْحَكِيمُ ﴿١٠٠﴾</p>	
	١٠٩			<p>وَمَا أَرْسَلْنَا مِنْ قَبْلِكَ إِلَّا رِجَالًا نُوحِيَ إِلَيْهِمْ مِنْ أَهْلِ الْقُرَى أَفَلَمْ يَسِيرُوا فِي الْأَرْضِ فَيَنْظُرُوا كَيْفَ كَانَتْ عَاقِبَةُ الَّذِينَ مِنْ قَبْلِهِمْ وَلَدَارُ الْآخِرَةِ خَيْرٌ لِلَّذِينَ آمَنُوا أَفَلَا تَعْقِلُونَ ﴿١٠٩﴾</p>	

بقرات	٤٣	٢	}	<p>وَقَالَ الْمَلِكُ إِنِّي أَرَى سَبْعَ بَقَرَاتٍ سِمَانٍ يَأْكُلُهُنَّ سَبْعُ عِجَافٍ وَسَبْعَ سُنبُلَاتٍ خُضْرٍ وَأُخَرَ يَابِسَاتٍ يَا أَيُّهَا الْمَلَأُ أَفْتُونِي فِي رَأْيِنِي إِنْ كُنْتُمْ لِلرُّءْيَا تَعْبُرُونَ ﴿٤٣﴾</p>	٣٤
	٤٦			<p>يُوسُفُ أَيُّهَا الصِّدِّيقُ أَفْتِنَا فِي سَبْعِ بَقَرَاتٍ يَأْكُلُهُنَّ سَبْعُ عِجَافٍ وَسَبْعِ سُنبُلَاتٍ خُضْرٍ وَأُخَرَ يَابِسَاتٍ لَعَلِّي أَرْجِعُ إِلَى النَّاسِ لَعَلَّهُمْ يَعْلَمُونَ ﴿٤٦﴾</p>	
قميص	١٨	٦	}	<p>وَجَاءَ وَعَلَى قَمِيصِهِ عِدْمٌ كَذِبٍ قَالَ بَلْ سَوَّلَتْ لَكُمْ أَنْفُسُكُمْ أَمْرًا فَصَبْرٌ جَمِيلٌ وَاللَّهُ الْمُسْتَعَانُ عَلَى مَا تَصِفُونَ ﴿١٨﴾</p>	٣٥
	٢٥			<p>وَأَسْتَبَقَا الْبَابَ وَقَدَّتْ قَمِيصَهُ مِنْ دُبُرٍ وَأَلْفَيَا سَيِّدَهَا لَدَا الْبَابِ قَالَتْ مَا جَزَاءُ مَنْ أَرَادَ بِأَهْلِكَ سُوءًا إِلَّا أَنْ يُسْجَنَ أَوْ عَذَابٌ أَلِيمٌ ﴿٢٥﴾</p>	
	٢٦			<p>قَالَ هِيَ رَوَدَتْنِي عَنْ نَفْسِي وَشَهِدَ شَاهِدٌ مِّنْ أَهْلِهَا إِنْ كَانَتْ قَمِيصَهُ قَدْ مِّنْ قُبُلٍ فَصَدَقَتْ وَهُوَ مِنَ الْكَاذِبِينَ ﴿٢٦﴾</p>	

قَمِيصٍ	٢٧	٦	}	وَإِنْ كَانَ قَمِيصُهُ قُدَّ مِنْ دُبُرٍ فَكَذَبَتْ وَهُوَ مِنْ الصَّادِقِينَ ﴿٢٧﴾	٣٥
	٢٨			فَلَمَّا رَأَى قَمِيصَهُ قُدَّ مِنْ دُبُرٍ قَالَ إِنَّهُ مِنْ كَيِّدِكُنَّ إِنَّ كَيْدَكُنَّ عَظِيمٌ ﴿٢٨﴾	
	٩٣			أَذْهَبُوا بِقَمِيصِي هَذَا فَالْقُوهُ عَلَى وَجْهِ أَبِي يَأْتِ بَصِيرًا وَأَتُونِي بِأَهْلِكُمْ أَجْمَعِينَ ﴿٩٣﴾	
صَبْرٍ	١٨	٣	}	وَجَاءُوا عَلَى قَمِيصِهِ بِدَمٍ كَذِبٍ قَالَ بَلْ سَوَّلَتْ لَكُمْ أَنْفُسُكُمْ أَمْرًا فَصَبْرٌ جَمِيلٌ وَاللَّهُ الْمُسْتَعَانُ عَلَى مَا تَصِفُونَ ﴿١٨﴾	٣٦
	٨٣			قَالَ بَلْ سَوَّلَتْ لَكُمْ أَنْفُسُكُمْ أَمْرًا فَصَبْرٌ جَمِيلٌ عَسَى اللَّهُ أَنْ يَأْتِيَنِي بِهِمْ جَمِيعًا إِنَّهُ هُوَ الْعَلِيمُ الْحَكِيمُ ﴿٨٣﴾	
	٩٠			قَالُوا أءَنْتَ لَأَنْتَ يُوسُفُ قَالَ أَنَا يُوسُفُ وَهَذَا أَخِي قَدْ مَنَّ اللَّهُ عَلَيْنَا إِنَّهُ مَنْ يَتَّقِ وَيَصْبِرْ فَإِنَّ اللَّهَ لَا يُضِيعُ أَجْرَ الْمُحْسِنِينَ ﴿٩٠﴾	

	٦	٢	}	<p>وَكَذَلِكَ يَجْنِبُكَ رَبُّكَ وَيُعَلِّمُكَ مِنْ تَأْوِيلِ الْأَحَادِيثِ وَيُمَتِّعُ نِعْمَتَهُ عَلَيْكَ وَعَلَىٰ آلِ يَعْقُوبَ كَمَا أَتَمَّهَا عَلَىٰ أَبَوَيْكَ مِنْ قَبْلِ إِبْرَاهِيمَ ۖ وَإِسْحَاقَ ۚ إِنَّ رَبَّكَ عَلِيمٌ حَكِيمٌ ﴿٦﴾</p>	٣٧
إِسْحَاقَ	٣٨			<p>وَاتَّبَعْتُ مِلَّةَ آبَائِي إِبْرَاهِيمَ وَإِسْحَاقَ وَيَعْقُوبَ ۚ مَا كَانُوا لَنَا أَنْ نُشْرِكَ بِاللَّهِ مِنْ شَيْءٍ ۚ ذَلِكَ مِنْ فَضْلِ اللَّهِ عَلَيْنَا وَعَلَى النَّاسِ وَلَٰكِنَّ أَكْثَرَ النَّاسِ لَا يَشْكُرُونَ ﴿٣٨﴾</p>	
	٦	٢	}	<p>وَكَذَلِكَ يَجْنِبُكَ رَبُّكَ وَيُعَلِّمُكَ مِنْ تَأْوِيلِ الْأَحَادِيثِ وَيُمَتِّعُ نِعْمَتَهُ عَلَيْكَ وَعَلَىٰ آلِ يَعْقُوبَ كَمَا أَتَمَّهَا عَلَىٰ أَبَوَيْكَ مِنْ قَبْلِ إِبْرَاهِيمَ ۖ وَإِسْحَاقَ ۚ إِنَّ رَبَّكَ عَلِيمٌ حَكِيمٌ ﴿٦﴾</p>	٣٨
إِبْرَاهِيمَ	٣٨			<p>وَاتَّبَعْتُ مِلَّةَ آبَائِي إِبْرَاهِيمَ وَإِسْحَاقَ وَيَعْقُوبَ ۚ مَا كَانُوا لَنَا أَنْ نُشْرِكَ بِاللَّهِ مِنْ شَيْءٍ ۚ ذَلِكَ مِنْ فَضْلِ اللَّهِ عَلَيْنَا وَعَلَى النَّاسِ وَلَٰكِنَّ أَكْثَرَ النَّاسِ لَا يَشْكُرُونَ ﴿٣٨﴾</p>	

راود = راودته

	٢٣	٦		<p>وَرَوَدَّتُهُ الَّتِي هُوَ فِي بَيْتِهَا عَنْ نَفْسِهِ وَغَلَقَتْ الْأَبْوَابَ وَقَالَتْ هَيْتَ لَكَ قَالَ مَعَاذَ اللَّهِ إِنَّهُ رَبِّي أَحْسَنَ مَثْوَايَ إِنَّهُ لَا يُفْلِحُ الظَّالِمُونَ ﴿٣٣﴾</p>	
	٢٦			<p>قَالَ هِيَ رَوَدَّتْنِي عَنْ نَفْسِي وَشَهِدَ شَاهِدٌ مِّنْ أَهْلِهَا إِنْ كَانَتْ قَمِيصُهُ قُدِّمَ مِن قُبُلِي فَصَدَقَتْ وَهُوَ مِنَ الْكَاذِبِينَ ﴿٣٦﴾</p>	
	٣٠			<p>وَقَالَ نِسْوَةٌ فِي الْمَدِينَةِ امْرَأَتُ الْعَزِيزِ تُرَاوِدُ فَتَاهَا عَنْ نَفْسِهِ قَدْ شَغَفَهَا حُبًّا إِنَّا لَنَرَاهَا فِي ضَلَالٍ مُّبِينٍ ﴿٣٠﴾</p>	٣٩
	٣٢			<p>قَالَتْ فَذَلِكُنَّ الَّذِي لُمْتُنَنِي فِيهِ وَلَقَدْ رَوَدَّتُهُ عَنْ نَفْسِهِ فَاسْتَعَصَمَ وَلَئِن لَّمْ يَفْعَلْ مَا ءَامُرُهُ لَيَفْعَلَنَّ وَلَيَكُونَنَّ مِنَ الصَّغِيرِينَ ﴿٣٢﴾</p>	
	٥١			<p>قَالَ مَا خَطْبُكُنَّ إِذْ رَاوَدْتُنَّ يُوسُفَ عَنْ نَفْسِهِ قُلْنَ حَشَى لِلَّهِ مَا عَلِمْنَا عَلَيْهِ مِنْ سُوءٍ قَالَتِ امْرَأَتُ الْعَزِيزِ الَّذِي حَصَّصَ الْحَقُّ أَنَا رَاوَدْتُهُ عَنْ نَفْسِهِ وَإِنَّهُ لَمِنَ الصَّادِقِينَ ﴿٥١﴾</p>	
	٦١			<p>قَالُوا سُرَّوِدْ عَنْهُ أَبَاهُ وَإِنَّا لَفَاعِلُونَ ﴿٦١﴾</p>	

صدق	٢٦	٣	}	<p>قَالَ هِيَ رَوَدَّتْنِي عَنْ نَفْسِي^ع وَشَهِدَ شَاهِدٌ مِّنْ أَهْلِهَا إِنْ كَانَتْ قَمِيصُهُ قُدًّا مِّن قَبْلِ فَصَدَقَتْ وَهُوَ مِنَ الْكَاذِبِينَ ﴿٣٦﴾</p>	
	٨٨			<p>فَلَمَّا دَخَلُوا عَلَيْهِ قَالُوا يَا أَيُّهَا الْعَزِيزُ مَسَّنَا وَأَهْلَنَا الضُّرُّ وَجِئْنَا بِبِضْعَةٍ مُّزْجَجَةٍ فَأَوْفِ لَنَا الْكَيْلَ وَتَصَدَّقْ عَلَيْنَا^ط إِنَّ اللَّهَ يَجْزِي الْمُتَصَدِّقِينَ ﴿٨٨﴾</p>	٤٠
	١٧			<p>قَالُوا يَا بَانَا إِنَّا ذَهَبْنَا نَسْتَبِقُ وَتَرَكْنَا يُوسُفَ عِنْدَ مَتْلَعِنَا فَآكَلَهُ الذِّئْبُ^ط وَمَا أَنْتَ بِمُؤْمِنٍ لَّنَا وَلَوْ كُنَّا صَادِقِينَ ﴿١٧﴾</p>	
صادق	٢٧	٣	}	<p>وَإِنْ كَانَ قَمِيصُهُ قُدًّا مِّن دُبُرٍ فَكَذَبَتْ وَهُوَ مِنَ الصَّادِقِينَ ﴿٢٧﴾</p>	
	٥١			<p>قَالَ مَا خَطْبُكُمْ إِذْ رَوَدَّتْكُمْ يُوسُفَ عَنْ نَفْسِهِ^ع قُلْنَ حَاشَ لِلَّهِ مَا عَلِمْنَا عَلَيْهِ مِن سُوءٍ^ع قَالَتِ امْرَأَتُ الْعَزِيزِ النَّفْسَ حَصْحَصَ الْحَقُّ أَنَا رَوَدْتُهُ عَنْ نَفْسِهِ^ع وَإِنَّهُ لَمِنَ الصَّادِقِينَ ﴿٥١﴾</p>	٤١
	٨٢			<p>وَسَلِّ الْقَرْيَةَ الَّتِي كُنَّا فِيهَا وَالْعَيْرَ الَّتِي أَقْبَلْنَا فِيهَا وَإِنَّا لَصَادِقُونَ ﴿٨٢﴾</p>	

	٥٩	٦		وَلَمَّا جَهَّزَهُم بِجَهَّازِهِمْ قَالِ اتُّوْنِي بِأَخٍ لَّكُمْ مِّنْ أَيْكُمْ ؕ أَلَا تَرَوْنَ أَنِّي أُوْفِي الْكَيْلَ وَأَنَا خَيْرُ الْمُنْزِلِينَ ﴿٥٩﴾	
	٦٠			فَإِنْ لَّمْ تَأْتُوْنِي بِهِ ؕ فَلَا كَيْلَ لَّكُمْ عِنْدِي وَلَا تَقْرَبُونِ ﴿٦٠﴾	
	٦٣			فَلَمَّا رَجَعُوا إِلَىٰ أَيْهَتِهِمْ قَالُوا يَا أَبَانَا مَنَعَ مِنَّا الْكَيْلَ فَأَرْسِلْ مَعَنَا أَخَانًا نَّكْتَلُ وَإِنَّا لَهُ لَحَافِظُونَ ﴿٦٣﴾	٤٢
	٦٥			وَلَمَّا فَتَحُوا مَتْعَهُمْ وَجَدُوا بِضْعَتَهُمْ رُدَّتْ إِلَيْهِمْ قَالُوا يَا أَبَانَا مَا نَبْغِي هَذِهِ بِضْعَتُنَا رُدَّتْ إِلَيْنَا وَنَمِيرُ أَهْلَنَا وَنَحْفَظُ أَخَانًا وَنَزْدَادُ كَيْلَ بَعِيرٍ ذَٰلِكَ كَيْلٌ يَّسِيرٌ ﴿٦٥﴾	
	٨٨			فَلَمَّا دَخَلُوا عَلَيْهِ قَالُوا يَا أَيُّهَا الْعَزِيزُ مَسَّنَا وَأَهْلَنَا الضُّرُّ وَجِئْنَا بِبِضْعَةٍ مُّزَجَّةٍ فَاؤْفِ لَنَا الْكَيْلَ وَتَصَدَّقْ عَلَيْنَا ؕ إِنَّ اللَّهَ يَجْزِي الْمُتَصَدِّقِينَ ﴿٨٨﴾	

كَيْل

	٢٥	٧		وَأَسْتَبَقَا الْبَابَ وَقَدَّتْ قَمِيصَهُ، مِنْ دُبُرٍ وَأَفْيَا سَيِّدَهَا لَدَا الْبَابِ قَالَتْ مَا جَزَاءُ مَنْ أَرَادَ بِأَهْلِكَ سُوءًا إِلَّا أَنْ يُسْجَنَ أَوْ عَذَابٌ أَلِيمٌ ﴿٢٥﴾	
	٢٦			قَالَ هِيَ رَوَدَّتْنِي عَنْ نَفْسِي وَشَهِدَ شَاهِدٌ مِّنْ أَهْلِهَا إِنْ كَانَتْ قَمِيصُهُ قُدَّ مِنْ قُبُلٍ فَصَدَقَتْ وَهُوَ مِنَ الْكَاذِبِينَ ﴿٢٦﴾	
	٦٢			وَقَالَ لِفَتَاتِهِ اجْعَلُوا بِضَعَنَهُمْ فِي رِحَالِهِمْ لَعَلَّهُمْ يَعْرِفُونَهَا إِذَا انْقَلَبُوا إِلَىٰ أَهْلِهِمْ لَعَلَّهُمْ يَرْجِعُونَ ﴿٦٢﴾	٤٣
	٦٥			وَلَمَّا فَتَحُوا مَتْعَهُمْ وَجَدُوا بِضَعَتَهُمْ رُدَّتْ إِلَيْهِمْ قَالُوا يَا بَانَ مَا نَبَغِي هَذِهِ بِضَعْنَا رُدَّتْ إِلَيْنَا وَنَمِيرُ أَهْلَنَا وَنَحْفُظُ أَخَانَا وَنَزْدَادُ كَيْلَ بَعِيرٍ ذَلِكَ كَيْلٌ يَسِيرٌ ﴿٦٥﴾	
	٨٨			فَلَمَّا دَخَلُوا عَلَيْهِ قَالُوا يَا أَيُّهَا الْعَزِيزُ مَسَّنَا وَأَهْلَنَا الضَّرُّ وَجِئْنَا بِبِضْعَةٍ مُّزْجَجَةٍ فَأَوْفِ لَنَا الْكَيْلَ وَتَصَدَّقْ عَلَيْنَا إِنَّ اللَّهَ يَجْزِي الْمُتَصَدِّقِينَ ﴿٨٨﴾	

أصل

	٩٣	٧		<p>أَذْهَبُوا بِقَمِيصِي هَذَا فَالْقُوهُ عَلَى وَجْهِ أَبِي يَأْتِ بَصِيرًا وَأَتُوفَى بِأَهْلِكُمْ أَجْمَعِينَ</p> <p>﴿١٣﴾</p>	
أهل	١٠٩		}	<p>وَمَا أَرْسَلْنَا مِنْ قَبْلِكَ إِلَّا رِجَالًا نُوحِيَ إِلَيْهِمْ مِنْ أَهْلِ الْقُرَى أَفَلَمْ يَسِيرُوا فِي الْأَرْضِ فَيَنْظُرُوا كَيْفَ كَانَ عَاقِبَةُ الَّذِينَ مِنْ قَبْلِهِمْ وَلَدَارُ الْآخِرَةِ خَيْرٌ لِلَّذِينَ اتَّقَوْا أَفَلَا تَعْقِلُونَ</p> <p>﴿١١٩﴾</p>	٤٣
		٧		<p>وَاتَّبَعْتُ مِلَّةَ آبَائِي إِبْرَاهِيمَ وَإِسْحَاقَ وَيَعْقُوبَ مَا كَانُوا لَنَا أَنْ نُشْرِكَ بِاللَّهِ مِنْ شَيْءٍ ذَلِكَ مِنْ فَضْلِ اللَّهِ عَلَيْنَا وَعَلَى النَّاسِ وَلَكِنَّ أَكْثَرَ النَّاسِ لَا يَشْكُرُونَ</p> <p>﴿٣٨﴾</p>	
الناس	٤٠		}	<p>مَا تَعْبُدُونَ مِنْ دُونِهِ إِلَّا أَسْمَاءُ سَمَّيْتُمُوهَا أَنْتُمْ وَءَابَاؤُكُمْ مَا أَنْزَلَ اللَّهُ بِهَا مِنْ سُلْطَانٍ إِنْ الْحُكْمُ إِلَّا لِلَّهِ أَمَرَ أَلَّا تَعْبُدُوا إِلَّا إِيَّاهُ ذَلِكَ الَّذِي أَلْقَيْتُمْ وَلَكِنَّ أَكْثَرَ النَّاسِ لَا يَعْلَمُونَ</p> <p>﴿٤٠﴾</p>	٤٤

التاسع	٤٦	٧	ك	يُوسُفُ أَيُّهَا الصِّدِّيقُ أَفْتَنَا فِي سَبْعِ بَقَرَاتٍ سَمَانٍ يَأْكُلُهُنَّ سَبْعٌ عِجَافٌ وَسَبْعِ سُنبُلَاتٍ خُضْرٍ وَأُخَرَ يَابِسَاتٍ لَعَلِّي أَرْجِعُ إِلَى النَّاسِ لَعَلَّهُمْ يَعْلَمُونَ ﴿٤٦﴾	٤٤
	٤٩	ثُمَّ يَأْتِي مِنْ بَعْدِ ذَلِكَ عَامٌ فِيهِ يُغَاثُ النَّاسُ وَفِيهِ يَعْرِضُونَ ﴿٤٩﴾			
	٦٨	وَلَمَّا دَخَلُوا مِنْ حَيْثُ أَمَرَهُمْ أَبُوهُمْ مَا كَانَ يُعْنِي عَنْهُمْ مِنَ اللَّهِ مِنْ شَيْءٍ إِلَّا حَاجَةٌ فِي نَفْسِ يَعْقُوبَ قَضَاهَا وَإِنَّهُ لَذُو عِلْمٍ لِمَا عَلَّمْنَاهُ وَلَكِنَّ أَكْثَرَ النَّاسِ لَا يَعْلَمُونَ ﴿٦٨﴾			
	١٠٣	وَمَا أَكْثَرُ النَّاسِ وَلَوْ حَرَصْتَ بِمُؤْمِنِينَ ﴿١٠٣﴾			
خون - عصبية	٨	٢	ك	إِذْ قَالُوا لِيُوسُفُ وَأَخُوهُ أَحَبُّ إِلَيْنَا أَيْنَمَا مَتَّ وَنَحْنُ غُصْبَةٌ إِنَّ أَبَانَا لَفِي ضَلَالٍ مُبِينٍ ﴿٨﴾	٤٥
	١٤	قَالُوا لَيْنَ أَكَلَهُ الذِّئْبُ وَنَحْنُ عُصْبَةٌ إِنَّا إِذًا لَخَاسِرُونَ ﴿١٤﴾			

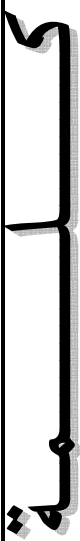
	٣	٦		<p>نَحْنُ نَقُصُّ عَلَيْكَ أَحْسَنَ الْقَصَصِ بِمَا أَوْحَيْنَا إِلَيْكَ هَذَا الْقُرْآنَ وَإِن كُنْتَ مِنْ قَبْلِهِ لَمِنَ الْغَافِلِينَ ﴿٣﴾</p>	
	١٠٠			<p>وَرَفَعَ أَبَوَيْهِ عَلَى الْعَرْشِ وَخَرُّوا لَهُ سُجَّدًا وَقَالَ يَأْتِبْتُ هَذَا تَأْوِيلُ رُءْيَايَ مِنْ قَبْلُ قَدْ جَعَلَهَا رَبِّي حَقًّا وَقَدْ أَحْسَنَ بِي إِذْ أَخْرَجَنِي مِنَ السِّجْنِ وَجَاءَ بِكُمْ مِنَ الْبَدْوِ مِنْ بَعْدِ أَنْ نَزَغَ الشَّيْطَانُ بَيْنِي وَبَيْنَ إِخْوَتِي إِنَّ رَبِّي لَطِيفٌ لِمَا يَشَاءُ إِنَّهُ هُوَ الْعَلِيمُ الْحَكِيمُ ﴿١٠٠﴾</p>	٤٦
	٣٦			<p>وَدَخَلَ مَعَهُ السِّجْنَ فَتَيَانٍ قَالَ أَحَدُهُمَا إِنِّي أَرْنِي أَعْصِرُ خَمْرًا وَقَالَ الْآخَرُ إِنِّي أَرْنِي أَحْمِلُ فَوْقَ رَأْسِي خُبْرًا تَأْكُلُ الطَّيْرُ مِنْهُ نَبِّئْنَا بِتَأْوِيلِهِ إِنَّا نَرَاكَ مِنَ الْمُحْسِنِينَ ﴿٣٦﴾</p>	
	٥٦			<p>وكَذَلِكَ مَكَّنَّا لِيُوسُفَ فِي الْأَرْضِ يَتَّبِعُونَ مِنْهَا حَيْثُ يَشَاءُ نُنْصِبُ رَحْمَتَنَا مَنْ نَشَاءُ وَلَا نُضِيعُ أَجْرَ الْمُحْسِنِينَ ﴿٥٦﴾</p>	

أَحْسَنُ - حَسَنٌ

أحسن - محسن	٧٨	٦	ل	قَالُوا يَا أَيُّهَا الْعَزِيزُ إِنَّ لَهُ أَبًا شَيْخًا كَبِيرًا فَخُذْ أَحَدَنَا مَكَانَهُ إِنَّا نَرَاكَ مِنْ الْمُحْسِنِينَ ﴿٧٨﴾	٤٦
	٩٠			قَالُوا إِيَّاكَ لِأَنْتَ يُوسُفُ قَالَ أَنَا يُوسُفُ وَهَذَا أَخِي قَدْ مَنَّ اللَّهُ عَلَيْنَا إِنَّهُ مَنْ يَتَّقِ وَيَصِرْ فَإِنَّ اللَّهَ لَا يُضِيعُ أَجْرَ الْمُحْسِنِينَ ﴿٩٠﴾	
الملك	٤٣	٦	ل	وَقَالَ الْمَلِكُ إِنِّي أَرَى سَبْعَ بَقَرَاتٍ سِمَانٍ يَأْكُلُهُنَّ سَبْعَ عَجَافٍ وَسَبْعَ سُنبُلَاتٍ خُضْرٍ وَأُخَرَ يَابِسَاتٍ يَا أَيُّهَا الْمَلَأُ أَفْتُونِي فِي رَأْيِنِي إِنْ كُنْتُمْ لِلرُّءْيَا تَعْبُرُونَ ﴿٤٣﴾	٤٧
	٥٠			وَقَالَ الْمَلِكُ أَتُؤْنِي بِهِ فَلَمَّا جَاءَهُ الرَّسُولُ قَالَ أَرْجِعْ إِلَىٰ رَبِّكَ فَسَأَلَهُ مَا بَأْسَ النَّسْوَةِ الَّتِي قَطَعْنَ أَيْدِيَهُنَّ إِنَّ رَبِّي بِكَيْدِهِنَّ عَلِيمٌ ﴿٥٠﴾	
	٥٤			وَقَالَ الْمَلِكُ أَتُؤْنِي بِهِ أَسْتَخْلِصُهُ لِنَفْسِي فَلَمَّا كَلَّمَهُ قَالَ إِنَّكَ الْيَوْمَ لَدَيْنَا مَكِينٌ أَمِينٌ ﴿٥٤﴾	

	٧٢	٦		قَالُوا نَفَقْدُ صُوعَ الْمَلِكِ وَلَمَن جَاءَ بِهِ جِمْدٌ بَعِيرٍ وَأَنَا بِهِ زَعِيمٌ ﴿٧٢﴾	
الملك	٧٦		ك	فَبَدَأَ بِأَوْعِيَتِهِمْ قَبْلَ وِعَاءِ أَخِيهِ ثُمَّ اسْتَخْرَجَهَا مِنْ وِعَاءِ أَخِيهِ كَذَلِكَ كِدْنَا لِيُوسُفَ مَا كَانَ لِيَأْخُذَ أَخَاهُ فِي دِينِ الْمَلِكِ إِلَّا أَنْ يَشَاءَ اللَّهُ نَرْفَعُ دَرَجَاتٍ مَن نَّشَاءُ وَفَوْقَ كُلِّ ذِي عِلْمٍ عَلِيمٌ ﴿٧٦﴾	٤٧
	١٠١			رَبِّ قَدْ آتَيْتَنِي مِنَ الْمَلِكِ وَعَلَّمْتَنِي مِنْ تَأْوِيلِ الْأَحَادِيثِ فَاطِرَ السَّمَوَاتِ وَالْأَرْضِ أَنْتَ وَلِيِّ فِي الدُّنْيَا وَالْآخِرَةِ تَوَفَّنِي مُسْلِمًا وَالْحَقِّقِي بِالصَّالِحِينَ ﴿١٠١﴾	
		٦		٣	وَكَذَلِكَ يَجْنِبُكَ رَبُّكَ وَيُعَلِّمُكَ مِنْ تَأْوِيلِ الْأَحَادِيثِ وَيُتِمُّ نِعْمَتَهُ عَلَيْكَ وَعَلَىٰ آلِ يَعْقُوبَ كَمَا أَتَمَّهَا عَلَىٰ أَبَوَيْكَ مِنْ قَبْلُ إِبْرَاهِيمَ وَإِسْحَاقَ إِنَّ رَبَّكَ عَلِيمٌ حَكِيمٌ ﴿٦﴾
الحكيم	٨٣		ك	قَالَ بَلْ سَوَّلَتْ لَكُمْ أَنْفُسُكُمْ أَمْراً فَصَبْرٌ جَمِيلٌ عَسَى اللَّهُ أَنْ يَأْتِيَنِي بِهِمْ جَمِيعًا إِنَّهُ هُوَ الْعَلِيمُ الْحَكِيمُ ﴿٨٣﴾	

الحكيم	١٠٠	٣	}	<p>وَرَفَعَ أَبَوَيْهِ عَلَى الْعَرْشِ وَخَرُّوا لَهُ سُجَّدًا وَقَالَ يَأْتِبَتِ هَذَا تَأْوِيلُ رُءْيَايَ مِنْ قَبْلُ قَدْ جَعَلَهَا رَبِّي حَقًّا وَقَدْ أَحْسَنَ بِي إِذْ أَخْرَجَنِي مِنَ السِّجْنِ وَجَاءَ بِكُمْ مِنَ الْبَدْوِ مِنْ بَعْدِ أَنْ نَزَغَ الشَّيْطَانُ بَيْنِي وَبَيْنَ إِخْوَتِي إِنَّ رَبِّي لَطِيفٌ لِمَا يَشَاءُ إِنَّهُ هُوَ الْعَلِيمُ الْحَكِيمُ ﴿١٠٠﴾</p>	٤٨
	٥٦	٤		<p>وَكَذَلِكَ مَكَّنَّا لِيُوسُفَ فِي الْأَرْضِ يَتَّبُوا مِنْهَا حَيْثُ يَشَاءُ نَصِيبٌ بِرَحْمَتِنَا مِنْ نَشَاءٍ وَلَا نُضِيعُ أَجْرَ الْمُحْسِنِينَ ﴿٥٦﴾</p>	
يشاء - يشاء	٧٦		}	<p>فَبَدَأَ بِأَوْعِيَّتِهِمْ قَبْلَ وِعَاءِ أَخِيهِ ثُمَّ اسْتَخْرَجَهَا مِنْ وِعَاءِ أَخِيهِ كَذَلِكَ كِدْنَا لِيُوسُفَ مَا كَانَ لِيَأْخُذَ أَخَاهُ فِي دِينِ الْمَلِكِ إِلَّا أَنْ يَشَاءَ اللَّهُ نَرْفَعُ دَرَجَاتٍ مَن نَشَاءُ وَفَوْقَ كُلِّ ذِي عِلْمٍ عَلَيْهِ ﴿٧٦﴾</p>	٤٩
	١١٠			<p>حَتَّىٰ إِذَا اسْتَيْسَسَ الرُّسُلُ وَظَنُّوا أَنَّهُمْ قَدْ كُذِّبُوا جَاءَهُمْ نَصْرُنَا فَنُجِّيَ مِنْ نَشَاءٍ وَلَا يُرَدُّ بِأَسْنَانِ عَنِ الْقَوْمِ الْمُجْرِمِينَ ﴿١١٠﴾</p>	

نَجْرِي	٢٢	٢	}	وَلَمَّا بَلَغَ أَشُدَّهُ ۖ آتَيْنَاهُ حُكْمًا وَعِلْمًا ۖ وَكَذَلِكَ نَجْرِي الْمُحْسِنِينَ ﴿٢٢﴾	٥٠
	٧٥			قَالُوا جَرَّوهُ مِنْ وَجَدٍ فِي رَحْلِهِ ۖ فَهُوَ جَرَّوهُ ۖ كَذَلِكَ نَجْرِي الظَّالِمِينَ ﴿٧٥﴾	
أَكَلَهُ	١٤	٢	}	قَالُوا لَيْنَ أَكَلَهُ الدِّثْبُ وَنَحْنُ عُصْبَةٌ إِنَّا إِذَا الْخَسِرُونَ ﴿١٤﴾	٥١
	١٧			قَالُوا يَا بَانَا إِنَّا ذَهَبْنَا نَسْتَبِقُ وَتَرَكْنَا يُوسُفَ عِنْدَ مَتَعِنَا ۖ فَأَكَلَهُ الدِّثْبُ ۖ وَمَا أَنْتَ بِمُؤْمِنٍ لَنَا وَلَوْ كُنَّا صَادِقِينَ ﴿١٧﴾	
الْقَوَاهِ	١٠	٢	}	قَالَ قَائِلٌ مِّنْهُمْ لَا نَقْنُلُوا يُوسُفَ وَالْقَوَاهِ فِي غَيْبَتِ الْحَبِّ ۖ يَلْقَظُهُ بَعْضُ السَّيَّارَةِ إِن كُنْتُمْ فَاعِلِينَ ﴿١٠﴾	٥٢
	٩٣			أَذْهَبُوا بِقَمِيصِي هَذَا ۖ فَالْقَوَاهِ عَلَى وَجْهِ أَبِي يَأْتِ بِصِيرًا ۖ وَأَتُوفِّي بِأَهْلِكُمْ أَجْمَعِينَ ﴿٩٣﴾	

وَعَاءُ أَخِيهِ	٧٦	٢	أَكْثَرُ مِنْ كَلِمَةٍ	فَبَدَأَ بِأَوْعِيَّتِهِمْ قَبْلَ وَعَاءِ أَخِيهِ ثُمَّ اسْتَخْرَجَهَا مِنْ وَعَاءِ أَخِيهِ كَذَلِكَ كِدْنَا لِيُوسُفَ مَا كَانَ لِيَأْخُذَ أَخَاهُ فِي دِينِ الْمَلِكِ إِلَّا أَنْ يَشَاءَ اللَّهُ نَرْفَعُ دَرَجَاتٍ مَن نَّشَاءُ وَفَوْقَ كُلِّ ذِي عِلْمٍ عَلِيمٌ ﴿٧٦﴾	٥٣
صَبْرٌ جَمِيلٌ	١٨	٢	أَكْثَرُ مِنْ كَلِمَةٍ	وَجَاءُوا عَلَى قَمِيصِهِ بِدَمٍ كَذِبٍ قَالَ بَلْ سَوَّلَتْ لَكُمْ أَنْفُسُكُمْ أَمْرًا فَصَبْرٌ جَمِيلٌ وَاللَّهُ الْمُسْتَعَانُ عَلَى مَا تَصِفُونَ ﴿١٨﴾	٥٤
	٨٣			قَالَ بَلْ سَوَّلَتْ لَكُمْ أَنْفُسُكُمْ أَمْرًا فَصَبْرٌ جَمِيلٌ عَسَى اللَّهُ أَنْ يَأْتِيَنِي بِهِمْ جَمِيعًا إِنَّهُ هُوَ الْعَلِيمُ الْحَكِيمُ ﴿٨٣﴾	
قَدْ مِنْ دَبْرٍ	٢٧	٢	أَكْثَرُ مِنْ كَلِمَةٍ	وَإِنْ كَانَ قَمِيصُهُ قُدٌّ مِنْ دَبْرٍ فَكَذَبَتْ وَهُوَ مِنَ الصَّادِقِينَ ﴿٢٧﴾	٥٥
	٢٨			فَلَمَّا رَأَى قَمِيصَهُ قُدًّا مِنْ دَبْرٍ قَالَ إِنَّهُ مِنْ كَيْدِكُمْ إِنْ كَيْدُكُمْ عَظِيمٌ ﴿٢٨﴾	

قميصه قد	٢٦	٢	أكثر من كلمة	قَالَ هِيَ زَوَدْتَنِي عَنْ نَفْسِي ^ع وَشَهِدَ شَاهِدٌ مِّنْ أَهْلِهَا إِنْ كَانَتْ قَمِيصُهُ ^ق قَدْ مِّنْ قُبُلٍ فَصَدَقَتْ وَهُوَ مِنَ الْكَاذِبِينَ ﴿٢٦﴾	٥٦
	٢٧			وَإِنْ كَانَتْ قَمِيصُهُ ^ق قَدْ مِّنْ دُبُرٍ فَكَذَبَتْ وَهُوَ مِنَ الصَّادِقِينَ ﴿٢٧﴾	
قالوا يا أبانا	١١	٥	أكثر من كلمة	قَالُوا يَا أَبَانَا مَا لَكَ لَا تَأْمَنَّا عَلَى يُوسُفَ وَإِنَّا لَهُ لَنَصِحُونَ ﴿١١﴾	٥٧
	١٧			قَالُوا يَا أَبَانَا إِنَّا ذَهَبْنَا نَسْتَبِقُ وَتَرَكْنَا يُوسُفَ عِنْدَ مَتْلَعِنَا فَأَكَلَهُ الذِّئْبُ ^ط وَمَا أَنْتَ بِمُؤْمِنٍ لَّنَا وَلَوْ كُنَّا صَادِقِينَ ﴿١٧﴾	
	٦٣			فَلَمَّا رَجَعُوا إِلَىٰ أَبِيهِمْ قَالُوا يَا أَبَانَا مُخِجَ مِنَّا الْكَيْدُ فَأَرْسِلْ مَعَنَا آخَانًا نَّكَتَلُ وَإِنَّا لَهُ لَحَافِظُونَ ﴿٦٣﴾	
	٦٥			وَلَمَّا فَتَحُوا مَتْعَهُمْ وَجَدُوا بِضْعَتَهُمْ رُدَّتْ إِلَيْهِمْ ^ط قَالُوا يَا أَبَانَا مَا نَبْغِي ^ط هَذِهِ بِضْعَتُنَا رُدَّتْ إِلَيْنَا وَنَمِيرُ أَهْلَنَا وَنَحْفَظُ أَخَانًا وَنَزْدَادُ كَيْلَ بَعِيرٍ ^ط ذَلِكَ كَيْلٌ يَسِيرٌ ﴿٦٥﴾	

قالوا يا أبانا	٩٧	٥	الكر من كلبية	قَالُوا يَا أَبَانَا اسْتَغْفِرْ لَنَا ذُنُوبَنَا إِنَّا كُنَّا خَاطِئِينَ ﴿٩٧﴾	٥٧
تكررت الآية كاملة	٤٣	١	الم	وَقَالَ الْمَلِكُ إِنِّي أَرَى سَبْعَ بَقَرَاتٍ سِمَانٍ يَأْكُلُهُنَّ سَبْعٌ عِجَافٌ وَسَبْعَ سُنبُلَاتٍ خُضْرٍ وَأُخَرَ يَابِسَاتٍ يَا أَيُّهَا الْمَلَأُ أَفْتُونِي فِي رُءُوسِي إِنْ كُنْتُمْ لِلرُّءُوسِ يَا تَعْبُرُونَ ﴿٤٣﴾	٥٨
	٤٦			يُوسُفُ أَيُّهَا الصِّدِّيقُ أَفْتِنَا فِي سَبْعِ بَقَرَاتٍ سِمَانٍ يَأْكُلُهُنَّ سَبْعٌ عِجَافٌ وَسَبْعِ سُنبُلَاتٍ خُضْرٍ وَأُخَرَ يَابِسَاتٍ لَعَلِّي أَرْجِعُ إِلَى النَّاسِ لَعَلَّهُمْ يَعْلَمُونَ ﴿٤٦﴾	
وكذلك مكنا ليوسف	٢١	٢	الم	وَقَالَ الَّذِي اشْتَرَاهُ مِنْ مِصْرَ لِامْرَأَتِهِ أَكْرِمِي مَثْوَاهُ عَسَىٰ أَنْ يَنْفَعَنَا أَوْ نَتَّخِذَهُ وَلَدًا ۗ وَكَذَلِكَ مَكَّنَّا لِيُوسُفَ فِي الْأَرْضِ وَلِنُعَلِّمَهُ ۗ مِنْ تَأْوِيلِ الْأَحَادِيثِ ۗ وَاللَّهُ غَالِبٌ عَلَىٰ أَمْرِهِ ۗ وَلَٰكِنَّ أَكْثَرَ النَّاسِ لَا يَعْلَمُونَ ﴿٢١﴾	٥٩

وكذلك مكننا ليوסף	٥٦	٢	المؤمنين	<p>وَكَذَلِكَ مَكَّنَّا لِيُوسُفَ فِي الْأَرْضِ يَتَّبِعُونَ مِنْهَا حَيْثُ يَشَاءُ فُضِيبٌ بِرَحْمَتِنَا مَنْ نَشَاءُ وَلَا نُضِيعُ أَجْرَ الْمُحْسِنِينَ ﴿٥٦﴾</p>	٥٩
إنه هو العليم الحكيم	٨٣	٢	المؤمنين	<p>قَالَ بَلْ سَوَّلَتْ لَكُمْ أَنْفُسُكُمْ أَمْرًا فَصَبِرُوا جَمِيلٌ عَسَى اللَّهُ أَنْ يَأْتِيَنِي بِهِمْ جَمِيعًا إِنَّهُ هُوَ الْعَلِيمُ الْحَكِيمُ ﴿٨٣﴾</p>	٦٠
	١٠٠			<p>وَرَفَعَ أَبَوَيْهِ عَلَى الْعَرْشِ وَخَرُّوا لَهُ سُجَّدًا وَقَالَ يَأْتَيْتَ هَذَا تَأْوِيلُ رُءْيَايَ مِنْ قَبْلُ قَدْ جَعَلَهَا رَبِّي حَقًّا وَقَدْ أَحْسَنَ بِي إِذْ أَخْرَجَنِي مِنَ السِّجْنِ وَجَاءَ بِكُمْ مِنَ الْبَدْوِ مِنْ بَعْدِ أَنْ نَزَغَ الشَّيْطَانُ بَيْنِي وَبَيْنَ إِخْوَتِي إِنَّ رَبِّي لَطِيفٌ لِمَا يَشَاءُ إِنَّهُ هُوَ الْعَلِيمُ الْحَكِيمُ ﴿١٠٠﴾</p>	

ولكن أكثر الناس لا يعلمون	٢١	٣	الملك	<p>وَقَالَ الَّذِي اشْتَرَاهُ مِنْ مِصْرَ لِامْرَأَتِهِ أَكْرِمِي مَثْوَاهُ عَسَىٰ أَنْ يَنْفَعَنَا أَوْ نَتَّخِذَهُ وَلَدًا ۗ وَكَذَٰلِكَ مَكَّنَّا لِيُوسُفَ فِي الْأَرْضِ وَلِنُعَلِّمَهُ مِن تَأْوِيلِ الْأَحَادِيثِ ۗ وَاللَّهُ غَالِبٌ عَلَىٰ أَمْرِهِ ۗ</p> <p>وَلٰكِنَّ أَكْثَرَ النَّاسِ لَا يَعْلَمُونَ ﴿٢١﴾</p>	٦١
	٤٠			<p>مَا تَعْبُدُونَ مِن دُونِهِ إِلَّا أَسْمَاءَ سَمَّيْتُمُوهَا أَنْتُمْ وَءَابَاؤُكُمْ مَّا أَنْزَلَ اللَّهُ بِهَا مِن سُلْطٰنٍ ۗ إِنِ الْحُكْمُ إِلَّا لِلَّهِ ۗ أَمَرَ أَلَّا تَعْبُدُوا إِلَّا إِيَّاهُ ۗ ذَٰلِكَ الدِّينُ الْقَيِّمُ ۗ وَلٰكِنَّ أَكْثَرَ النَّاسِ لَا يَعْلَمُونَ ﴿٤٠﴾</p>	

ولكن أكثر الناس لا يعلمون	٦٨	٣	العلم	وَلَمَّا دَخَلُوا مِنْ حَيْثُ أَمَرَهُمْ أَبُوهُمْ مَا كَانَ يُغْنِي عَنْهُمْ مِنَ اللَّهِ مِنْ شَيْءٍ إِلَّا حَاجَةٌ فِي نَفْسِ يَعْقُوبَ قَضَاهَا وَإِنَّهُ لَذُو عِلْمٍ لِمَا عَلَّمْنَاهُ وَلَٰكِنَّ أَكْثَرَ النَّاسِ لَا يَعْلَمُونَ ﴿٦٨﴾	٦١
وأعلم من الله ما لا تعلمون	٨٦ ٩٦	٢	العلم	قَالَ إِنَّمَا أَشْكُوا بَنِي وَحُزْنِي إِلَى اللَّهِ وَأَعْلَمُ مِنَ اللَّهِ مَا لَا تَعْلَمُونَ ﴿٨٦﴾ فَلَمَّا أَنْ جَاءَ الْبَشِيرُ أَلْقَاهُ عَلَى وَجْهِهِ فَارْتَدَّ بَصِيرًا قَالَ أَلَمْ أَقُلْ لَكُمْ إِنِّي أَعْلَمُ مِنَ اللَّهِ مَا لَا تَعْلَمُونَ ﴿٩٦﴾	٦٢
من تأويل الأحاديث	٦ ٢١	٢	أكثر من كلمة	وَكَذَلِكَ يَجْنِبُكَ رَبُّكَ وَيُعَلِّمُكَ مِنْ تَأْوِيلِ الْأَحَادِيثِ وَيُتِمُّ نِعْمَتَهُ عَلَيْكَ وَعَلَىٰ آلِ يَعْقُوبَ كَمَا أَتَمَّهَا عَلَىٰ أَبَوَيْكَ مِنْ قَبْلُ إِبْرَاهِيمَ وَإِسْحَاقَ إِنَّ رَبَّكَ عَلِيمٌ حَكِيمٌ ﴿٦﴾ وَقَالَ الَّذِي اشْتَرَاهُ مِنْ مِصْرَ لِامْرَأَتِهِ أَكْرِمِي مَثْوَاهُ عَسَىٰ أَنْ يَنْفَعَنَا أَوْ نَتَّخِذَهُ وَلَدًا وَكَذَلِكَ مَكَّنَّا لِيُوسُفَ فِي الْأَرْضِ وَلِنُعَلِّمَهُ مِنْ تَأْوِيلِ الْأَحَادِيثِ وَاللَّهُ غَالِبٌ عَلَىٰ أَمْرِهِ وَلَٰكِنَّ أَكْثَرَ النَّاسِ لَا يَعْلَمُونَ ﴿٣١﴾	٦٣

من تأويل الأحاديث	١٠١	٣	أكثر من كلمة	رَبِّ قَدْ آتَيْتَنِي مِنَ الْمَلِكِ وَعَلَّمْتَنِي مِنْ تَأْوِيلِ الْأَحَادِيثِ فَاطِرَ السَّمَوَاتِ وَالْأَرْضِ أَنْتَ وَرِيءٌ فِي الدُّنْيَا وَالْآخِرَةِ تَوَفَّنِي مُسْلِمًا وَالْحَقِيقِي بِالصَّالِحِينَ ﴿١٠١﴾	٦٣
ثم يأتي من بعد ذلك	٤٨ ٤٩	٢	أكثر من كلمة	ثُمَّ يَأْتِي مِنْ بَعْدِ ذَلِكَ سَبْعٌ شِدَادٌ يَأْكُنَّ مَا قَدَّمْتُمْ لَهُنَّ إِلَّا قَلِيلًا مِمَّا تُحْصِنُونَ ﴿٤٨﴾ ثُمَّ يَأْتِي مِنْ بَعْدِ ذَلِكَ عَامٌ فِيهِ يُغَاثُ النَّاسُ وَفِيهِ يَعَصِرُونَ ﴿٤٩﴾	٦٤
من روح الله	٨٧	٢	أكثر من كلمة	يَبْنِي أَذْهَبُوا فَتَحَسَّسُوا مِنْ يُوسُفَ وَأَخِيهِ وَلَا تَأْتِسُوا مِنْ رُوحِ اللَّهِ إِنَّهُ لَا يَأْتِسُ مِنْ رُوحِ اللَّهِ إِلَّا الْقَوْمُ الْكَافِرُونَ ﴿٨٧﴾	٦٥
قالوا تالله	٧٣ ٨٥	٤	أكثر من كلمة	قَالُوا تَاللَّهِ لَقَدْ عَلِمْتُمْ مَا جِئْنَا لِنُفْسِدَ فِي الْأَرْضِ وَمَا كُنَّا سَارِقِينَ ﴿٧٣﴾ قَالُوا تَاللَّهِ تَفْتُوا تَذَكَّرُ يُوسُفَ حَتَّى تَكُونَ حَرَضًا أَوْ تَكُونَ مِنَ الْهَالِكِينَ ﴿٨٥﴾	٦٦

قالوا تالله	٩١	٤	أكثر من كلمة	<p>قَالُوا تَاللَّهِ لَقَدْ ءَاثَرَكَ اللَّهُ عَلَيْنَا وَإِنْ كُنَّا لَخَاطِئِينَ ﴿٩١﴾</p> <p>قَالُوا تَاللَّهِ إِنَّكَ لَفِي ضَلَالِكَ الْقَدِيمِ ﴿٩٥﴾</p>	٦٦
	٩٥				
قطعن أيديهن	٣١	٢	أكثر من كلمة	<p>فَلَمَّا سَمِعَتْ بِمَكْرِهِنَّ أَرْسَلَتْ إِلَيْهِنَّ وَأَعْتَدَتْ لَهُنَّ مُتَّكِنًا وَآتَتْ كُلَّ وَاحِدَةٍ مِّنْهُنَّ سِكِّينًا وَقَالَتِ اخْرُجْ عَلَيْهِنَّ فَلَمَّا رَأَيْنَهُ أَكْبَرْنَهُ وَقَطَّعْنَ أَيْدِيَهُنَّ وَقُلْنَ حَاشَ لِلَّهِ مَا هَذَا بَشَرًا إِنْ هَذَا إِلَّا مَلَكٌ كَرِيمٌ ﴿٣١﴾</p> <p>وَقَالَ الْمَلِكُ أَتُؤْتُونِي بِهِ فَلَمَّا جَاءَهُ الرَّسُولُ قَالَ أَرْجِعْ إِلَيَّ رَبِّكَ فَسَأَلَهُ مَا بَالُ النِّسْوَةِ الَّتِي قَطَّعْنَ أَيْدِيَهُنَّ إِنَّ رَبِّي بِكَيْدِهِنَّ عَلِيمٌ ﴿٥٠﴾</p>	٦٧
	٥٠				
وجه	٩	٣	لا	<p>أَقْتُلُوا يُوسُفَ أَوْ اطْرَحُوهُ أَرْضًا يَخْلُ لَكُمْ وَجْهٌ إِلَيْكُمْ وَتَكُونُوا مِنْ بَعْدِهِ قَوْمًا صَالِحِينَ ﴿٩﴾</p> <p>أَذْهَبُوا بِقَمِيصِي هَذَا فَاَلْقُوهُ عَلَى وَجْهِ أَبِي يَأْتِ بَصِيرًا وَأْتُونِي بِأَهْلِكُمْ أَجْمَعِينَ ﴿١٣﴾</p>	٦٨
	٩٣				

وجه	٩٦	٣	ل	فَلَمَّا أَنْ جَاءَ الْبَشِيرُ أَلْقَاهُ عَلَىٰ وَجْهِهِ فَارْتَدَّ بَصِيرًا ۗ قَالَ أَلَمْ أَقُلْ لَكُمْ إِنِّي أَعْلَمُ مِنَ اللَّهِ مَا لَا تَعْلَمُونَ ﴿٦٨﴾	٦٨
وإننا له لحافظون	١٢	٢	أكثر من كلمة	أَرْسِلْهُ مَعَنَا غَدًا يَرْتَعِ وَيَلْعَبْ وَإنَّا لَهُ لَحَافِظُونَ ﴿٦٩﴾	٦٩
	٦٣			فَلَمَّا رَجَعُوا إِلَىٰ أَبِيهِمْ قَالُوا يَا أَبَانَا مُنِعَ مِنَّا الْكَيْدُ فَأَرْسِلْ مَعَنَا أَخَانًا نَكْتَلُ وَإنَّا لَهُ لَحَافِظُونَ ﴿٦٣﴾	
ولما دخلوا	٦٨	٢	أكثر من كلمة	وَلَمَّا دَخَلُوا مِنْ حَيْثُ أَمَرَهُمْ أَبُوهُمْ مَا كَانَ يُغْنِي عَنْهُمْ مِنَ اللَّهِ مِنْ شَيْءٍ إِلَّا حَاجَةٌ فِي نَفْسِ يَعْقُوبَ قَضَاهَا ۗ وَإِنَّهُ لَذُو عِلْمٍ لِمَا عَلَّمْنَاهُ وَلَٰكِنَّ أَكْثَرَ النَّاسِ لَا يَعْلَمُونَ ﴿٦٨﴾	٧٠
	٦٩			وَلَمَّا دَخَلُوا عَلَىٰ يُوسُفَ ءَاوَىٰ إِلَىٰ أَخَاهُ ۖ قَالَ إِنِّي أَنَا أَخُوكَ فَلَا تَبْتَئِسْ بِمَا كَانُوا يَعْمَلُونَ ﴿٦٩﴾	

أن كنا خاطئين	٩١	٢	أكثر من كلمة	<p>قَالُوا تَاللَّهِ لَقَدْ ءَاثَرَكَ اللَّهُ عَلَيْنَا وَإِنْ كُنَّا لَخَاطِئِينَ ﴿٩١﴾</p> <p>قَالُوا يَا أَبَانَا اسْتَغْفِرْ لَنَا ذُنُوبَنَا إِنَّا كُنَّا خَاطِئِينَ ﴿٩٧﴾</p>	٧١
فلنا حاش لله	٣١	٢	جملة	<p>فَلَمَّا سَمِعَتْ بِمَكْرِهِنَّ أَرْسَلَتْ إِلَيْهِنَّ وَأَعْتَدَتْ لَهُنَّ مُتَّكًا وَآتَتْ كُلَّ وَاحِدَةٍ مِّنْهُنَّ سِكِّينًا وَقَالَتِ اخْرُجْ عَلَيْهِنَّ فَلَمَّا رَأَيْنَهُ أَكْبَرْنَهُ وَقَطَّعْنَ أَيْدِيَهُنَّ وَقُلْنَ حَاشَ لِلَّهِ مَا هَذَا بَشَرًا إِنْ هَذَا إِلَّا مَلَكٌ كَرِيمٌ ﴿٣١﴾</p>	٧٢
قال معاذ الله	٢٣	٢	جملة	<p>قَالَ مَا خَطْبُكُمْ إِذْ رَوَدْتُنَّ يُوسُفَ عَن نَّفْسِهِ قُلْنَ حَاشَ لِلَّهِ مَا عَلِمْنَا عَلَيْهِ مِن سُوْعٍ قَالَتِ امْرَأَتُ الْعَزِيزِ الْقَنْ حَصْحَصَ الْحَقُّ أَنَا رَوَدْتُهُ عَن نَّفْسِهِ وَإِنَّهُ لَمِنَ الصَّادِقِينَ ﴿٥١﴾</p> <p>وَرَوَدَتْهُ الَّتِي هُوَ فِي بَيْتِهَا عَن نَّفْسِهِ وَعَلَّقَتْ الْأَبْوَابَ وَقَالَتْ هَيْتَ لَكَ قَالَ مَعَاذَ اللَّهِ إِنَّهُ رَبِّي أَحْسَنَ مَثْوَايَ إِنَّهُ لَا يُفْلِحُ الظَّالِمُونَ ﴿٢٣﴾</p>	٧٣

	٧٩	٢		قَالَ مَعَاذَ اللَّهِ أَنْ نَأْخُذَ إِلَّا مَنْ وَجَدْنَا مَتَّعَنَا عِنْدَهُ وَإِنَّا إِذَا لَطَلِمُونَ ﴿٧٦﴾	٧٣
يا صاحبي السجن	٣٩	٢	أَكْثَرُ مِنْ كَلِمَةٍ	يَصْحَبِي السِّجْنِ ءَأَرْبَابٌ مُتَفَرِّقُونَ خَيْرٌ أَمْ اللَّهُ الْوَّاحِدُ الْقَهَّارُ ﴿٣٩﴾	٧٤
	٤١			يَصْحَبِي السِّجْنِ أَمَّا أَحَدُكُمْ فَاسْتَقَى رَبَّهُ خَيْرًا وَأَمَّا الْآخَرُ فَيُصَلِّبُ فَتَأْكُلُ الطَّيْرُ مِنْ رَأْسِهِ قُضِيَ الْأَمْرُ الَّذِي فِيهِ تَسْتَفْتِيَانِ ﴿٤١﴾	
راودته عن نفسه	٣٢	٢	إِسْمَةٌ	قَالَتْ فَذَلِكَ الَّذِي لُمْتَنِي فِيهِ وَلَقَدْ رَاودَنَّهُ عَنْ نَفْسِهِ فَاسْتَعْصَمَ وَلَئِن لَّمْ يَفْعَلْ مَا ءَامَرُهُ لَيُسْجَنَنَّ وَلَيَكُونَا مِنَ الصَّغِيرِينَ ﴿٣٢﴾	٧٥
	٥١			قَالَ مَا خَطْبُكَ إِذْ رَاودْتَنِّي يُوْسُفُ عَنْ نَفْسِهِ قُلْتُ خَشِيَ لِلَّهِ مَا عَلِمْنَا عَلَيْهِ مِنْ سُوءٍ قَالَتْ أَمْرَأْتُ الْعَزِيزِ الْفَنَ حَصْحَصَ الْحَقُّ أَنَا رَاودْتُهُ عَنْ نَفْسِهِ وَإِنَّهُ لَمِنَ الصَّادِقِينَ ﴿٥١﴾	

قال بل سولت لكم انفسكم أمرافصبر جميل	١٨ ٨٣	٢	الملة	<p>وَجَاءُوا عَلَى قَمِيصِهِ بِدَمٍ كَذِبٍ ^ع قَالَ بَلْ سَوَّلَتْ لَكُمْ أَنْفُسُكُمْ أَمْرًا فَصَبْرٌ جَمِيلٌ ^ط وَاللَّهُ الْمُسْتَعَانُ عَلَى مَا تَصِفُونَ ﴿١٨﴾</p> <p>قَالَ بَلْ سَوَّلَتْ لَكُمْ أَنْفُسُكُمْ أَمْرًا فَصَبْرٌ جَمِيلٌ ^ط عَسَى اللَّهُ أَنْ يَأْتِيَنِي بِهِمْ جَمِيعًا إِنَّهُ هُوَ الْعَلِيمُ الْحَكِيمُ ﴿٨٣﴾</p>	٧٦
إحالة إشارية لما سبق	٣٢	١	الملة	<p>قَالَتْ فَذَلِكُنَّ الَّذِينَ لَمْتِنِي فِيهِ وَلَقَدْ رَوَدْتُهُ عَنْ نَفْسِيهِ فَاسْتَعْصَمَ وَلَئِن لَّمْ يَفْعَلْ مَا ءَامَرُهُ لَيَسْجَنَنَّ وَلَيَكُونًا مِنَ الصَّغِيرِينَ ﴿٣٢﴾</p>	٧٧
تكرار للسياق السابق	٥١	١	الملة	<p>قَالَ مَا خَطْبُكُنَّ إِذْ رَاوَدْتُنَّ يُوسُفَ عَنِ نَفْسِهِ ^ع قُلْنَ حَاشَ لِلَّهِ مَا عَلِمْنَا عَلَيْهِ مِنْ سُوءٍ ^ع قَالَتْ أَمْرَاتُ الْعَزِيزِ أَلْقَنَ حَصْحَصَ الْحَقُّ أَنَا رَاوَدْتُهُ عَنْ نَفْسِهِ وَإِنَّهُ لَمِنَ الصَّادِقِينَ ﴿٥١﴾</p>	٧٨

تكرار للسباق السابق آية ٣١	٥٠	١	جملة	<p>فَلَمَّا سَمِعَتْ بِمَكْرِهِنَّ أَرْسَلَتْ إِلَيْهِنَّ وَأَعْتَدَتْ لَهُنَّ مُتَّكًا وَآتَتْ كُلَّ وَاحِدَةٍ مِّنْهُنَّ سِكِّينًا وَقَالَتِ اخْرُجْ عَلَيْهِنَّ فَلَمَّا رَأَيْنَهُ أَكْبَرْنَهُ وَقَطَّعْنَ أَيْدِيَهُنَّ وَقُلْنَ حَاشَ لِلَّهِ مَا هَذَا بَشَرًا إِنْ هَذَا إِلَّا مَلَكٌ كَرِيمٌ ﴿٣١﴾</p>	٧٩
استدعاء للسباق	٨٩	١	جملة	<p>قَالَ هَلْ عَلِمْتُمْ مَا فَعَلْتُمْ بِيُوسُفَ وَأَخِيهِ إِذْ أَنْتُمْ جَاهِلُونَ ﴿٨٩﴾</p>	٨٠
	١٦	٩	جملة	<p>وَجَاءُوا آبَاءَهُمْ عِشَاءً يَبْكُونَ ﴿١٦﴾</p>	٨١
	١٨	<p>وَجَاءُوا عَلَى قَمِيصِهِ بِدَمٍ كَذِبٍ قَالَ بَلْ سَوَّلَتْ لَكُمْ أَنْفُسُكُمْ أَمْرًا فَصَبْرٌ جَمِيلٌ وَاللَّهُ الْمُسْتَعَانُ عَلَى مَا تَصِفُونَ ﴿١٨﴾</p>			
	١٩	<p>وَجَاءَتْ سَيَّارَةٌ فَأَرْسَلُوا وَارِدَهُمْ فَأَدْلَى دَلْوَهُ قَالَ يَبُشْرَىٰ هَذَا غُلْمٌ وَأَسْرُوهُ بَضْعَةَ ٤ وَاللَّهُ عَلِيمٌ بِمَا يَعْمَلُونَ ﴿١٩﴾</p>			

	٥٠	٩		وَقَالَ الْمَلِكُ أَتُؤْمِنُ بِهِ ۖ فَلَمَّا جَاءَهُ الرَّسُولُ قَالَ أَرْجِعْ إِلَىٰ رَبِّكَ فَسَأَلَهُ مَا بَأْسَ النَّسِوَةِ الَّتِي قَطَعَنَ أَيْدِيَهُنَّ ۚ إِنَّ رَبِّي بِكَيْدِهِنَّ عَلِيمٌ ﴿٥٠﴾	
	٥٨			وَجَاءَ إِخْوَةُ يُوسُفَ فَدَخَلُوا عَلَيْهِ فَعَرَفَهُمْ وَهُمْ لَهُ مُنْكَرُونَ ﴿٥٨﴾	
	٧٢			قَالُوا نَفَقْدُ صَوَاعِ الْمَلِكِ وَلِمَن جَاءَ بِهِ حِمْلُ بَعِيرٍ وَأَنَا بِهِ زَعِيمٌ ﴿٧٢﴾	
	٩٦			فَلَمَّا أَن جَاءَ الْبَشِيرُ أَلْقَاهُ عَلَىٰ وَجْهِهِ فَارْتَدَّ بَصِيرًا ۖ قَالَ أَلَمْ أَقُلْ لَكُمْ إِنِّي أَعْلَمُ مِنَ اللَّهِ مَا لَا تَعْلَمُونَ ﴿٩٦﴾	٨١
	١٠٠			وَرَفَعَ أَبَوَيْهِ عَلَى الْعَرْشِ وَخَرُّوا لَهُ سُجَّدًا وَقَالَ يَتَابَتِ هَذَا تَأْوِيلُ رُءْيَايَ مِن قَبْلُ قَدْ جَعَلَهَا رَبِّي حَقًّا وَقَدْ أَحْسَنَ بِي إِذْ أَخْرَجَنِي مِنَ السِّجْنِ وَجَاءَ بِكُم مِّنَ الْبَدْوِ مِنْ بَعْدِ أَنْ نَزَغَ الشَّيْطَانُ بَيْنِي وَبَيْنَ إِخْوَتِي ۚ إِنَّ رَبِّي لَطِيفٌ لِّمَا يَشَاءُ إِنَّهُ هُوَ الْعَلِيمُ الْحَكِيمُ ﴿١٠٠﴾	
	١١			حَتَّىٰ إِذَا اسْتَيْسَسَ الرُّسُلُ وَظَنُّوا أَنَّهُمْ قَدْ كُذِّبُوا جَاءَهُمْ نَصْرُنَا فَنُجِّيَ مِنْ نَشَأِهِمْ وَلَا يُردُّ بِأَسْنَانِ الْقَوْمِ الْمُجْرِمِينَ ﴿١١﴾	

الملك

الملك

	٢	١٥		<p>إِنَّا أَنْزَلْنَاهُ قُرْآنًا عَرَبِيًّا لَعَلَّكُمْ تَعْقِلُونَ ﴿٢﴾</p>	
	٣			<p>نَحْنُ نَقُصُّ عَلَيْكَ أَحْسَنَ الْقَصَصِ بِمَا أَوْحَيْنَا إِلَيْكَ هَذَا الْقُرْآنَ وَإِن كُنْتَ مِنْ قَبْلِهِ لَمِنَ الْغَافِلِينَ ﴿٣﴾</p>	
	١٥			<p>فَلَمَّا ذَهَبُوا بِهِ وَاجْتَمَعُوا أَن يُجْعَلُوهُ فِي غَيْبَتِ الْجَبِّ وَأَوْحَيْنَا إِلَيْهِ لَتُنَبِّئَنَّهُمْ بِأَمْرِهِمْ هَذَا وَهُمْ لَا يَشْعُرُونَ ﴿١٥﴾</p>	٨٢
	٤٠			<p>مَا تَعْبُدُونَ مِنْ دُونِهِ إِلَّا أَسْمَاءَ سَمَّيْتُمُوهَا أَنْتُمْ وَآبَاؤُكُمْ مِمَّا أَنْزَلَ اللَّهُ بِهَا مِنْ سُلْطَانٍ إِنِ الْحُكْمُ إِلَّا لِلَّهِ أَمَرَ أَلَّا تَعْبُدُوا إِلَّا إِيَّاهُ ذَلِكَ الدِّينُ الْقَيِّمُ وَلَكِنَّ أَكْثَرَ النَّاسِ لَا يَعْلَمُونَ ﴿٤٠﴾</p>	
	٦٧		<p>وَقَالَ يَبْنَئِي لَأَتَدَخُلُوا مِنْ بَابٍ وَاحِدٍ وَادْخُلُوا مِنْ أَبْوَابٍ مُتَفَرِّقَةٍ وَمَا أُغْنِي عَنْكُمْ مِنَ اللَّهِ مِنْ شَيْءٍ إِنِ الْحُكْمُ إِلَّا لِلَّهِ عَلَيْهِ تَوَكَّلْتُ وَعَلَيْهِ فَلْيَتَوَكَّلِ الْمُتَوَكِّلُونَ ﴿٦٧﴾</p>		

الضمير العائد على لفظ الجلالة

	٨٠	١٥		فَلَمَّا اسْتَيْسَسُوا مِنْهُ خَلَصُوا نَجِيًّا قَالَ كَبِيرُهُمْ أَلَمْ تَعْلَمُوا أَنَّ أَبَاكُمْ قَدْ أَخَذَ عَلَيْكُمْ مَوْثِقًا مِنَ اللَّهِ وَمِنْ قَبْلُ مَا فَرَّطْتُمْ فِي يُوسُفَ فَلَنْ أَبْرَحَ الْأَرْضَ حَتَّى يَأْذَنَ لِي أَبِي أَوْ يَحْكُمَ اللَّهُ لِي وَهُوَ خَيْرُ الْحَاكِمِينَ ﴿٨٠﴾	
	٣٤			فَاسْتَجَابَ لَهُ رَبُّهُ فَصَرَفَ عَنْهُ كَيْدَهُمْ إِنَّهُ هُوَ السَّمِيعُ الْعَلِيمُ ﴿٣٤﴾	
	٦٤			قَالَ هَلْ ءَامَنْتُمْ عَلَيَّ إِلَّا كَمَا ءَامَنْتُمْ عَلَيَّ أَخِيهِ مِنْ قَبْلُ فَاللَّهُ خَيْرٌ حَفِظًا وَهُوَ أَرْحَمُ الرَّاحِمِينَ ﴿٦٤﴾	٨٢
	٨٠			فَلَمَّا اسْتَيْسَسُوا مِنْهُ خَلَصُوا نَجِيًّا قَالَ كَبِيرُهُمْ أَلَمْ تَعْلَمُوا أَنَّ أَبَاكُمْ قَدْ أَخَذَ عَلَيْكُمْ مَوْثِقًا مِنَ اللَّهِ وَمِنْ قَبْلُ مَا فَرَّطْتُمْ فِي يُوسُفَ فَلَنْ أَبْرَحَ الْأَرْضَ حَتَّى يَأْذَنَ لِي أَبِي أَوْ يَحْكُمَ اللَّهُ لِي وَهُوَ خَيْرُ الْحَاكِمِينَ ﴿٨٠﴾	
	٨٣			قَالَ بَلْ سَوَّلَتْ لَكُمْ أَنْفُسُكُمْ أَمْرًا فَصَبْرٌ جَمِيلٌ عَسَى اللَّهُ أَنْ يَأْتِيَنِي بِهِمْ جَمِيعًا إِنَّهُ هُوَ الْعَلِيمُ الْحَكِيمُ ﴿٨٣﴾	

الضمير العائد على لفظ الجلالة	٩٢	١٥	} م	قَالَ لَا تَثْرِيبَ عَلَيْكُمُ الْيَوْمَ يَغْفِرُ اللَّهُ لَكُمْ وَهُوَ أَرْحَمُ الرَّاحِمِينَ ﴿٩٢﴾	٨٢
	٩٨			قَالَ سَوْفَ أَسْتَغْفِرُ لَكُمْ رَبِّي إِنَّهُ هُوَ الْغَفُورُ الرَّحِيمُ ﴿٩٨﴾	
	١٠٠			وَرَفَعَ أَبْوَابَهُ عَلَى الْعَرْشِ وَخَرُّوا لَهُ سُجَّدًا وَقَالَ يَأْتَبَتْ هَذَا تَأْوِيلُ رُءْيَايَ مِنْ قَبْلُ قَدْ جَعَلَهَا رَبِّي حَقًّا وَقَدْ أَحْسَنَ بِي إِذْ أَخْرَجَنِي مِنَ السِّجْنِ وَجَاءَ بِكُمْ مِنَ الْبَدْوِ مِنْ بَعْدِ أَنْ نَزَغَ الشَّيْطَانُ بَيْنِي وَبَيْنَ إِخْوَتِي إِنَّ رَبِّي لَطِيفٌ لِمَا يَشَاءُ إِنَّهُ هُوَ الْعَلِيمُ الْحَكِيمُ ﴿١٠٠﴾	
	١٠٢			ذَلِكَ مِنْ أَنْبَاءِ الْغَيْبِ نُوحِيهِ إِلَيْكَ وَمَا كُنْتَ لَدَيْهِمْ إِذْ أَجْمَعُوا أَمْرَهُمْ وَهُمْ يَمْكُرُونَ ﴿١٠٢﴾	
الضمير العائد على يوسف	٥٩	٧٥	} م	وَلَمَّا جَهَّزَهُم بِجَهَّازِهِمْ قَالَ أَتُنُونِي بِأَنْحِ لَكُمْ مِنْ أَبِيكُمْ أَلَا تَرَوْنَ أَنِّي أُوفِي الْكَيْلَ وَأَنَا خَيْرُ الْمُنْزِلِينَ ﴿٥٩﴾	٨٣
	٦٩			وَلَمَّا دَخَلُوا عَلَى يُوسُفَ ءَاوَىٰ إِلَيْهِ أَخَاهُ قَالَ إِنِّي أَنَا أَخُوكَ فَلَا تَبْتَئِسْ بِمَا كَانُوا يَعْمَلُونَ ﴿٦٩﴾	

	٧٢	٧٥		قَالُوا نَفَقْدُ صُوعَ الْمَلِكِ وَلِمَن جَاءَ بِهِ حِمْلُ بَعِيرٍ وَأَنَا بِهِ زَعِيمٌ ﴿٧٢﴾	
	٩٠		} ك	قَالُوا أَيْ تَكَ لَأَنْتَ يُوسُفُ قَالَ أَنَا يُوسُفُ وَهَذَا أَخِي قَدْ مَنَّ اللَّهُ عَلَيْنَا إِنَّهُ مَن يَتَّقِ وَيَصْبِرْ فَإِنَّ اللَّهَ لَا يُضِيعُ أَجْرَ الْمُحْسِنِينَ ﴿٩٠﴾	
	١٠٨			قُلْ هَذِهِ سَبِيلِي أَدْعُوا إِلَى اللَّهِ عَلَى بَصِيرَةٍ أَنَا وَمَنِ اتَّبَعَنِي وَسُبِّحَانَ اللَّهِ وَمَا أَنَا مِنَ الْمُشْرِكِينَ	
	٦			وَكَذَلِكَ يَجْنِبُكَ رَبُّكَ وَيُعَلِّمُكَ مِن تَأْوِيلِ الْأَحَادِيثِ وَيُتِمُّ نِعْمَتَهُ عَلَيْكَ وَعَلَىٰ آلِ يَعْقُوبَ كَمَا أَتَمَّهَا عَلَىٰ أَبُوتِكَ مِن قَبْلِ إِبْرَاهِيمَ وَإِسْحَاقَ إِنَّ رَبَّكَ عَلِيمٌ حَكِيمٌ ﴿٦﴾	٨٣
	٧			لَقَدْ كَانَ فِي يُوسُفَ وَإِخْوَتِهِ آيَاتٌ لِّلْسَائِلِينَ ﴿٧﴾	
	٩			اقْتُلُوا يُوسُفَ أَوْ اطْرَحُوهُ أَرْضًا يَخْلُ لَكُمْ وَجْهُ أَيِّكُمْ وَتَكُونُوا مِن بَعْدِهِ قَوْمًا صَالِحِينَ ﴿٩﴾	
	١٠			قَالَ قَائِلٌ مِّنْهُمْ لَا تَقْتُلُوا يُوسُفَ وَالْقَوْهُ فِي غَيْبَتِ الْجَبِّ يَلْقَظُهُ بَعْضُ السَّيَّارَةِ إِن كُنْتُمْ فَاعِلِينَ ﴿١٠﴾	
الضمير العائد على يوسف					

	١١	٧٥	ك	<p>قَالُوا يَا أَبَانَا مَا لَكَ لَا تَأْمَنَّا عَلَى يُوسُفَ وَإِنَّا لَهُ لَنَصِحُونَ ﴿١١﴾</p>	
	١٢	<p>أَرْسَلَهُ مَعَنَا غَدًا يَرْتَعُ وَيَلْعَبُ وَإِنَّا لَهُ لَحَافِظُونَ ﴿١٢﴾</p>			
	١٣	<p>قَالَ إِنِّي لَيَحْزُنُنِي أَنْ تَذْهَبُوا بِهِ وَأَخَافُ أَنْ يَأْكُلَهُ الذِّئْبُ وَأَنْتُمْ عَنْهُ غَافِلُونَ ﴿١٣﴾</p>			
	١٤	<p>قَالُوا لَئِنْ أَكَلَهُ الذِّئْبُ وَنَحْنُ عُصْبَةٌ إِنَّا إِذَا لَلْخَاسِرُونَ ﴿١٤﴾</p>			
	١٥	<p>فَلَمَّا ذَهَبُوا بِهِ وَأَجْمَعُوا أَنْ يَجْعَلُوهُ فِي غِيَابَتِ الْجُمُوعِ وَأَوْحَيْنَا إِلَيْهِ لَتُنَبِّئَنَّهُمْ بِأَمْرِهِمْ هَذَا وَهُمْ لَا يَشْعُرُونَ ﴿١٥﴾</p>		٨٣	
	١٧	<p>قَالُوا يَا أَبَانَا إِنَّا ذَهَبْنَا نَسْتَبِقُ وَتَرَكْنَا يُوسُفَ عِنْدَ مَتَاعِنَا فَأَكَلَهُ الذِّئْبُ وَمَا أَنْتَ بِمُؤْمِنٍ لَنَا وَلَوْ كُنَّا صَادِقِينَ ﴿١٧﴾</p>			
	١٨	<p>وَجَاءُوا عَلَى قَيْصِيهِ بِدَمٍ كَذِبٍ قَالَ بَلْ سَوَّلَتْ لَكُمْ أَنْفُسُكُمْ أَمْرًا فَصَبْرٌ جَمِيلٌ وَاللَّهُ الْمُسْتَعَانُ عَلَى مَا تَصِفُونَ ﴿١٨﴾</p>			

الضمير العائد على يوسف

	١٩	٧٥		<p>وَجَاءَتْ سَيَّارَةٌ فَأَرْسَلُوا وَارِدَهُمْ فَأَدْلَى دَلْوَهُ قَالَ يَبُشْرَى هَذَا غُلْمٌ وَأَسْرُوهُ بَضْعَةَ ٤ وَاللَّهُ عَلِيمٌ بِمَا يَعْمَلُونَ</p> <p>﴿١٩﴾</p>
	٢٠			<p>وَشَرَوْهُ بِثَمَنٍ بَخْسٍ دَرَاهِمَ مَعْدُودَةٍ وَكَانُوا فِيهِ مِنَ الزَّاهِدِينَ ﴿٢٠﴾</p>
	٢١			<p>وَقَالَ الَّذِي اشْتَرَاهُ مِنْ مِصْرَ لِامْرَأَتِهِ أَكْرِمِي مَثْوَاهُ عَسَىٰ أَنْ يَنْفَعَنَا أَوْ نَتَّخِذَهُ وَلَدًا ٤ وَكَذَلِكَ مَكَّنَّا لِيُوسُفَ فِي الْأَرْضِ وَلِنُعَلِّمَهُ ٤ مِنْ تَأْوِيلِ الْأَحَادِيثِ ٤ وَاللَّهُ غَالِبٌ عَلَىٰ أَمْرِهِ وَلَكِنَّ أَكْثَرَ النَّاسِ لَا يَعْلَمُونَ ﴿٢١﴾</p>
	٢٢			<p>وَلَمَّا بَلَغَ أَشُدَّهُ ٣ ٤ آتَيْنَاهُ ٣ حُكْمًا وَعِلْمًا ٤ وَكَذَلِكَ نَجْزِي الْمُحْسِنِينَ ﴿٢٢﴾</p>
	٢٣			<p>وَرَوَدَتْهُ الَّتِي هُوَ فِي بَيْتِهَا عَنْ نَفْسِهِ ٤ وَعَلَّقَتْ الْأَبْوَابَ ٤ وَقَالَتْ هَيْتَ لَكَ ٤ قَالَ مَعَاذَ اللَّهِ إِنَّهُ رَبِّي أَحْسَنُ مَثْوَىٰ إِنَّهُ لَا يُفْلِحُ الظَّالِمُونَ ﴿٢٣﴾</p>
	٢٤			<p>وَلَقَدْ هَمَّتْ بِهِ ٤ وَهَمَّ بِهَا لَوْلَا أَنَّ رَجَا بُرْهَانَ رَبِّهِ ٤ كَذَلِكَ لِنَصْرِفَ عَنْهُ السُّوءَ وَالْفَحْشَاءَ ٤ إِنَّهُ مِنْ عِبَادِنَا الْمُخْلَصِينَ ﴿٢٤﴾</p>

	٢٥	٧٥		وَأَسْتَبَقَا الْبَابَ وَقَدَّتْ قَمِيصَهُ مِنْ دُبُرٍ وَأَلْفِيَا سَيِّدَهَا لَدَا الْبَابِ قَالَتْ مَا جَزَاءُ مَنْ أَرَادَ بِأَهْلِكَ سُوءًا إِلَّا أَنْ يُسْجَنَ أَوْ عَذَابٌ أَلِيمٌ ﴿٢٥﴾	
	٢٦		} ك	قَالَ هِيَ رَوَدْتَنِي عَنْ نَفْسِي وَشَهِدَ شَاهِدٌ مِّنْ أَهْلِهَا إِنْ كَانَتْ قَمِيصُهُ قَدْ مِّنْ قُبُلٍ فَصَدَقَتْ وَهُوَ مِنَ الْكَاذِبِينَ ﴿٢٦﴾	
	٢٧			وَإِنْ كَانَ قَمِيصُهُ قَدْ مِّنْ دُبُرٍ فَكَذَبَتْ وَهُوَ مِنَ الصَّادِقِينَ ﴿٢٧﴾	
	٢٨			فَلَمَّا رَأَى قَمِيصَهُ قَدْ مِّنْ دُبُرٍ قَالَ إِنَّهُ مِنْ كَيْدِكُنَّ إِنَّ كَيْدَكُنَّ عَظِيمٌ ﴿٢٨﴾	٨٣
	٣١			فَلَمَّا سَمِعَتْ بِمَكْرِهِنَّ أَرْسَلَتْ إِلَيْهِنَّ وَأَعْتَدَتْ لَهُنَّ مُتَّكًا وَآتَتْ كُلَّ وَاحِدَةٍ مِّنْهُنَّ سِكِّينًا وَقَالَتِ اخْرُجْ عَلَيْهِنَّ فَلَمَّا رَأَيْنَهُ أَكْبَرْنَهُ وَقَطَّعْنَ أَيْدِيَهُنَّ وَقُلْنَ حَاشَ لِلَّهِ مَا هَذَا بَشَرًا إِنْ هَذَا إِلَّا مَلَكٌ كَرِيمٌ ﴿٣١﴾	
	٣٢			قَالَتْ فَذَلِكُنَّ الَّذِي لُمْتُنَنِي فِيهِ وَلَقَدْ رَوَدْتُهُ عَنْ نَفْسِهِ فَاسْتَعْصَمَ وَلَئِن لَّمْ يَفْعَلْ مَا ءَامُرُهُ لَيُسْجَنَنَّ وَلَيَكُونًا مِنَ الصَّغِيرِينَ ﴿٣٢﴾	

	٣٤	٧٥		فَاسْتَجَابَ لَهُ رَبُّهُ فَصَرَفَ عَنْهُ كَيْدَهُنَّ إِنَّهُ هُوَ السَّمِيعُ الْعَلِيمُ ﴿٣٤﴾	
	٣٥			ثُمَّ بَدَأَ لَهُمْ مِنْ بَعْدِ مَا رَأَوُا الْآيَاتِ لَيْسَجْنَتَهُ حَتَّى جِئَ ﴿٣٥﴾	
	٣٦			وَدَخَلَ مَعَهُ السِّجْنَ فَتَيَانٍ قَالَ أَحَدُهُمَا إِنِّي أَرِنِّي أَعَصِرُ خَمْراً وَقَالَ الْآخَرُ إِنِّي أَرِنِّي أَحْمِلُ فَوْقَ رَأْسِي خُبْزاً تَأْكُلُ الطَّيْرُ مِنْهُ نَبِئْنَا بِتَأْوِيلِهِ إِنَّا نَرَاكَ مِنَ الْمُحْسِنِينَ ﴿٣٦﴾	
	٣٧			قَالَ لَا يَأْتِيكُمَا طَعَامٌ تُزْرَقَانِهِ إِلَّا نَبَأَكُمَا بِتَأْوِيلِهِ قَبْلَ أَنْ يَأْتِيَكُمَا ذَلِكَمَا عَلَّمَنِي رَبِّي إِنِّي تَرَكْتُ مِلَّةَ قَوْمٍ لَا يُؤْمِنُونَ بِاللَّهِ وَهُمْ بِالْآخِرَةِ هُمْ كَافِرُونَ ﴿٣٧﴾	٨٣
	٣٨			وَاتَّبَعْتُ مِلَّةَ آبَائِي ابْرَهِيمَ وَإِسْحَاقَ وَيَعْقُوبَ مَا كَانَ لَنَا أَنْ نُشْرِكَ بِاللَّهِ مِنْ شَيْءٍ ذَلِكَ مِنْ فَضْلِ اللَّهِ عَلَيْنَا وَعَلَى النَّاسِ وَلَكِنَّ أَكْثَرَ النَّاسِ لَا يَشْكُرُونَ ﴿٣٨﴾	
	٤٢			وَقَالَ لِلَّذِي ظَنَّ أَنَّهُ نَاجٍ مِنْهُمَا اذْكُرْنِي عِنْدَ رَبِّكَ فَأَنْسَاهُ الشَّيْطَانُ ذِكْرَ رَبِّهِ فَلَبِثَ فِي السِّجْنِ بِضْعَ سِنِينَ ﴿٤٢﴾	

الضمير العائد على يوسف

	٤٧	٧٥	<p>ك</p>	<p>قَالَ تَزْرَعُونَ سَبْعَ سِنِينَ دَأْبًا فَمَا حَصَدْتُمْ فَذَرُوهُ فِي سُنْبُلِهِ إِلَّا قَلِيلًا مِمَّا نَأْكُلُونَ ﴿٤٧﴾</p>	
	٥٠			<p>وَقَالَ الْمَلِكُ أَتُؤْتِنِي بِهِ فَلَمَّا جَاءَهُ الرَّسُولُ قَالَ أَرْجِعْ إِلَىٰ رَبِّكَ فَسَأَلَهُ مَا بَالَ الْإِنْسَانِ الَّتِي قَطَّعْنَ أَيْدِيَهُنَّ إِنَّ رَبِّي بِكَيْدِهِنَّ عَلِيمٌ ﴿٥٠﴾</p>	
	٥١			<p>قَالَ مَا خَطْبُكَ إِذْ رَوَدْتَنِّي يُوسُفَ عَنِ نَفْسِهِ قُلْتُ خَشِيَ اللَّهُ مَا عَلِمْنَا عَلَيْهِ مِنْ سُوءٍ قَالَتِ امْرَأَتُ الْعَزِيزِ الْفَنَ حَصْحَصَ الْحَقُّ أَنَا رَوَدْتُهُ عَنْ نَفْسِهِ وَإِنَّهُ لَمِنَ الصَّادِقِينَ ﴿٥١﴾</p>	٨٣
	٥٢			<p>ذَلِكَ لِيَعْلَمَ أَنِّي لَمْ أَخُنْهُ بِالْغَيْبِ وَأَنَّ اللَّهَ لَا يَهْدِي كَيْدَ الْخَائِبِينَ ﴿٥٢﴾</p>	
	٥٤			<p>وَقَالَ الْمَلِكُ أَتُؤْتِنِي بِهِ أَسْتَخْلِصُكَ لِنَفْسِي فَلَمَّا كَلَّمَهُ قَالَ إِنَّكَ الْيَوْمَ لَدَيْنَا مَكِينٌ أَمِينٌ ﴿٥٤﴾</p>	
	٥٨			<p>وَجَاءَ إِخْوَةُ يُوسُفَ فَدَخَلُوا عَلَيْهِ فَعَرَفَهُمْ وَهُمْ لَهُ مُنْكَرُونَ ﴿٥٨﴾</p>	

الضمير العائد على يوسف

٥٩	٧٥	<p>وَلَمَّا جَهَّزَهُم بِجَهَّازِهِمْ قَالِ اتَّبِعْنِي يَا بَنِي لَكُمْ مِنْ أَيْكُمُ الْآلَا تَرَوْنَ أَنِّي أُوْفِي الْكَيْلَ وَأَنَا خَيْرُ الْمُنْزِلِينَ ﴿٥٩﴾</p> <p>فَإِنْ لَمْ تَأْتُونِي بِهِ فَلَا كَيْلَ لَكُمْ عِنْدِي وَلَا تَقْرَبُونِ ﴿٦٠﴾</p> <p>قَالَ هَلْ ءَامَنْتُمْ عَلَيهِ إِلَّا كَمَا ءَامَنْتُمْ عَلَيَّ أَخِيهِ مِنْ قَبْلُ فَاللَّهُ خَيْرٌ حَفِظًا وَهُوَ أَرْحَمُ الرَّحِيمِينَ ﴿٦٤﴾</p> <p>وَلَمَّا دَخَلُوا عَلَى يُوسُفَ ءَاوَىٰ إِلَيْهِ أَخَاهُ قَالَ إِنِّي أَنَا أَخُوكَ فَلَا تَبْتَئِسْ بِمَا كَانُوا يَعْمَلُونَ ﴿٦٩﴾</p> <p>فَلَمَّا جَهَّزَهُم بِجَهَّازِهِمْ جَعَلَ السَّقَايَةَ فِي رَحْلِ أَخِيهِ ثُمَّ أَذَّنَ مُؤَذِّنٌ أَيَّتَهَا الْعِيرُ إِنَّكُمْ لَسَّرْتُمْ ﴿٧٠﴾</p> <p>قَالَ مَعَاذَ اللَّهِ أَنْ نَأْخُذَ إِلَّا مَنْ وَجَدْنَا مَتَاعَنَا عِنْدَهُ إِنَّا إِذًا لَظَالِمُونَ ﴿٧٦﴾</p> <p>قَالُوا إِنْ يَسْرِقْ فَقَدْ سَرَقَ أَخٌ لَّهُ مِنْ قَبْلُ فَأَسْرَهَا يُوسُفُ فِي نَفْسِهِ وَلَمْ يُبْدِهَا لَهُمْ قَالَ أَنْتُمْ شَرٌّ مَكَانًا وَاللَّهُ أَعْلَمُ بِمَا تَصِفُونَ ﴿٧٧﴾</p>			
٦٠					
٦٤					
٦٩					
٧٠					
٧٦					
٧٧					

الضمير العائد على يوسف

	٨٧	٧٥		<p>يَبْنِي أَذْهَبُوا فَتَحَسَّسُوا مِنْ يُوسُفَ وَأَخِيهِ وَلَا تَأْتِسُوا مِنْ رَوْحِ اللَّهِ إِنَّهُ لَا يَأْتِسُ مِنْ رَوْحِ اللَّهِ إِلَّا الْفَوْمُ الْكَافِرُونَ ﴿٨٧﴾</p>	
	٨٩			<p>قَالَ هَلْ عَلِمْتُمْ مَا فَعَلْتُمْ بِيُوسُفَ وَأَخِيهِ إِذْ أَنْتُمْ جَاهِلُونَ ﴿٨٩﴾</p>	
	٩٠			<p>قَالُوا أَيْنَ نَتَكُ لَأَنْتَ يُوسُفُ قَالَ أَنَا يُوسُفُ وَهَذَا أَخِي قَدْ مَنَّ اللَّهُ عَلَيْنَا إِنَّهُ مَنْ يَتَّقِ وَيَصْبِرْ فَإِنَّ اللَّهَ لَا يُضِيعُ أَجْرَ الْمُحْسِنِينَ ﴿٩٠﴾</p>	
	٩١			<p>قَالُوا تَاللَّهِ لَقَدْ عَاشَرَكَ اللَّهُ عَلَيْنَا وَإِنْ كُنَّا لَخَاطِئِينَ ﴿٩١﴾</p>	٨٣
	٩٣			<p>أَذْهَبُوا بِقَمِيصِي هَذَا فَالْقُوهُ عَلَى وَجْهِ أَبِي يَأْتِ بَصِيرًا وَأْتُونِي بِأَهْلِكُمْ أَجْمَعِينَ ﴿٩٣﴾</p>	
	١٠٠			<p>وَرَفَعَ أَبَوَيْهِ عَلَى الْعَرْشِ وَخَرُّوا لَهُ سُجَّدًا وَقَالَ يَأْتَبَتْ هَذَا تَأْوِيلُ رَأْيِي مِنْ قَبْلُ قَدْ جَعَلَهَا رَبِّي حَقًّا وَقَدْ أَحْسَنَ بِي إِذْ أَخْرَجَنِي مِنَ السِّجْنِ وَجَاءَ بِكُمْ مِّنَ الْبَدْوِ مِنْ بَعْدِ أَنْ نَزَغَ الشَّيْطَانُ بَيْنِي وَبَيْنَ إِخْوَتِي إِنَّ رَبِّي لَطِيفٌ لِّمَا يَشَاءُ إِنَّهُ هُوَ الْعَلِيمُ الْحَكِيمُ ﴿١٠٠﴾</p>	

	١٣	١٤	<p>ك</p>	<p>قَالَ إِنِّي لَيَحْزُنُنِي أَنْ تَذْهَبُوا بِهِ وَأَخَافُ أَنْ يَأْكُلَهُ الذِّئْبُ وَأَنْتُمْ عَنْهُ غَافِلُونَ ﴿١٣﴾</p>	
	٦٤			<p>قَالَ هَلْ ءَامَنْتُمْ عَلَيْهِ إِلَّا كَمَا ءَامَنْتُمْ عَلَيَّ أَخِيهِ مِنْ قَبْلُ فَاللَّهُ خَيْرٌ حَفِظًا وَهُوَ أَرْحَمُ الرَّاحِمِينَ ﴿٦٤﴾</p>	
	٦٦			<p>قَالَ لَنْ أَرْسِلَهُ مَعَكُمْ حَتَّى تُؤْتُوا مَوْثِقًا مِنَ اللَّهِ لَتَأْتُنَّنِي بِهِ إِلَّا أَنْ يُحَاطَ بِكُمْ فَلَمَّا ءَاتَوْهُ مَوْثِقَهُمْ قَالَ اللَّهُ عَلَى مَا نَقُولُ وَكِيلٌ ﴿٦٦﴾</p>	
	٦٧			<p>وَقَالَ يَبْنَئِي لَأَتَدَخُلُوا مِنْ بَابٍ وَاحِدٍ وَادْخُلُوا مِنْ أَبْوَابٍ مُتَفَرِّقَةٍ وَمَا أُغْنِي عَنْكُمْ مِنَ اللَّهِ مِنْ شَيْءٍ إِنَّ الْحُكْمَ إِلَّا لِلَّهِ عَلَيْهِ تَوَكَّلْتُ وَعَلَيْهِ فَلْيَتَوَكَّلِ الْمُتَوَكِّلُونَ ﴿٦٧﴾</p>	٨٤
	٦٨			<p>وَلَمَّا دَخَلُوا مِنْ حَيْثُ أَمَرَهُمْ أَبُوهُمْ مَا كَانَ يُعْنِي عَنْهُمْ مِنَ اللَّهِ مِنْ شَيْءٍ إِلَّا حَاجَةً فِي نَفْسِ يَعْقُوبَ قَضَاهَا وَإِنَّهُ لَدُوٌّ عَلِيمٌ لِمَا عَلَّمْنَاهُ وَلَكِنَّ أَكْثَرَ النَّاسِ لَا يَعْلَمُونَ ﴿٦٨﴾</p>	
	٨٢		<p>وَسَلَّ الْقَرْيَةَ الَّتِي كُنَّا فِيهَا وَالْعَيْرَ الَّتِي أَقْبَلْنَا فِيهَا وَإِنَّا لَصَادِقُونَ ﴿٨٢﴾</p>		

الضمير العائد على يعقوب

	٨٣	١٤	ل	<p>قَالَ بَلْ سَوَّلَتْ لَكُمْ أَنْفُسُكُمْ أَمْرًا فَصَبْرٌ جَمِيلٌ عَسَى اللَّهُ أَنْ يَأْتِيَنِي بِهِمْ جَمِيعًا إِنَّهُ هُوَ الْعَلِيمُ الْحَكِيمُ ﴿٨٣﴾</p>	
	٨٤			<p>وَتَوَلَّى عَنْهُمْ وَقَالَ يَا سَفَى عَلَى يُونُسَ وَأَبْصَتْ عَيْنَاهُ مِنَ الْحُزْنِ فَهُوَ كَظِيمٌ ﴿٨٤﴾</p>	
	٨٥			<p>قَالُوا تَاللَّهِ تَفْتُوا تَذَكَّرُ يُونُسَ حَتَّى تَكُونَ حَرَضًا أَوْ تَكُونَ مِنَ الْهَالِكِينَ ﴿٨٥﴾</p>	
	٨٦			<p>قَالَ إِنَّمَا أَشْكُوا بَنِي وَحُرْنِي إِلَى اللَّهِ وَأَعْلَمُ مِنَ اللَّهِ مَا لَا تَعْلَمُونَ ﴿٨٦﴾</p>	٨٤
	٨٧			<p>يَبْنِي أَذْهَبُوا فَتَحَسَّسُوا مِنْ يُونُسَ وَأَخِيهِ وَلَا تَأْبَسُوا مِنْ رَوْحِ اللَّهِ إِنَّهُ لَا يَأْتِسُ مِنْ رَوْحِ اللَّهِ إِلَّا الْقَوْمَ الْكَافِرُونَ ﴿٨٧﴾</p>	
	٩٥			<p>قَالُوا تَاللَّهِ إِنَّكَ لَفِي ضَلَالِكَ الْقَدِيمِ ﴿٩٥﴾</p>	
	٩٦			<p>فَلَمَّا أَنْ جَاءَ الْبَشِيرُ أَلْقَاهُ عَلَى وَجْهِهِ فَارْتَدَّ بَصِيرًا قَالَ أَلَمْ أَقُلْ لَكُمْ إِنِّي أَعْلَمُ مِنَ اللَّهِ مَا لَا تَعْلَمُونَ ﴿٩٦﴾</p>	
	٩٨			<p>قَالَ سَوْفَ أَسْتَغْفِرُ لَكُمْ رَبِّي إِنَّهُ هُوَ الْغَفُورُ الرَّحِيمُ ﴿٩٨﴾</p>	

الضمير العائد على يعقوب

	٨	١٦	أَكْثَرُ مِنْ كَلِمَةٍ	إِذْ قَالُوا لِيُوسُفُ وَأَخُوهُ أَحَبُّ إِلَيْنَا أَيْبَانًا مِمَّا وَنَحْنُ عُصْبَةٌ إِنَّ أَبَانَا لَفِي ضَلَالٍ مُبِينٍ ﴿٨﴾	٨٥
	١٤	قَالُوا لَيْنَ أَكَلَهُ الذِّئْبُ وَنَحْنُ عُصْبَةٌ إِنَّا إِذًا لَخَاسِرُونَ ﴿١٤﴾			
	٩	أَقْتُلُوا يُوسُفَ أَوْ اطْرَحُوهُ أَرْضًا يَخْلُ لَكُمْ وَجْهُ أَيِّكُمْ وَتَكُونُوا مِنْ بَعْدِهِ قَوْمًا صَالِحِينَ ﴿٩﴾			
	١٨	وَجَاءُوا عَلَى قَمِيصِهِ بِدَمٍ كَذِبٍ قَالَ بَلْ سَوَّلَتْ لَكُمْ أَنْفُسُكُمْ أَمْرًا فَصَبْرٌ جَمِيلٌ وَاللَّهُ الْمُسْتَعَانُ عَلَى مَا تَصِفُونَ ﴿١٨﴾			
	٥٩	وَلَمَّا جَهَّزَهُمْ بِجَهَّازِهِمْ قَالَ أَتُنُونِي بِأَخٍ لَكُمْ مِنْ أَيِّكُمْ أَلَا تَرَوْنَ أَنِّي أُوْفِي الْكَيْلَ وَأَنَا خَيْرُ الْمُنْزِلِينَ ﴿٥٩﴾			
	٦٠	فَإِنْ لَمْ تَأْتُونِي بِهِ فَلَا كَيْلَ لَكُمْ عِنْدِي وَلَا تَقْرَبُونِي ﴿٦٠﴾			
	٦٤	قَالَ هَلْ ءَامَنْتُمْ عَلَيَّ إِلَّا كَمَا ءَامَنْتُمْ عَلَيَّ أَخِيهِ مِنْ قَبْلُ فَاللَّهُ خَيْرٌ حَفِظًا وَهُوَ أَرْحَمُ الرَّاحِمِينَ ﴿٦٤﴾			
الضمير العائد على أخوة يوسف					

أَكْثَرُ مِنْ كَلِمَةٍ

	٦٦	١٦	قَالَ لَنْ أَرْسِلَهُ مَعَكُمْ حَتَّى تُؤْتُونِ مَوْثِقًا مِنَ اللَّهِ لَتَأْتُنِّي بِهِ إِلاَّ أَنْ يُحَاطَ بِكُمْ فَلَمَّا آتَوْهُ مَوْثِقَهُمْ قَالَ اللَّهُ عَلَى مَا نَقُولُ وَكِيلٌ ﴿٦٦﴾	
	٦٧		وَقَالَ يَبْنَئِي لَأَتَدَخُلُوا مِنْ بَابٍ وَاحِدٍ وَادْخُلُوا مِنْ أَبْوَابٍ مُتَفَرِّقَةٍ وَمَا أُغْنِي عَنْكُمْ مِنَ اللَّهِ مِنْ شَيْءٍ إِنَّ الْحُكْمَ إِلاَّ لِلَّهِ عَلَيْهِ تَوَكَّلْتُ وَعَلَيْهِ فَلْيَتَوَكَّلِ الْمُتَوَكِّلُونَ ﴿٦٧﴾	
	٨٠		فَلَمَّا اسْتَيْسَسُوا مِنْهُ خَلَصُوا نَجِيًّا قَالَ كَبِيرُهُمْ أَلَمْ تَعْلَمُوا أَنَّ أَبَاكُمْ قَدْ أَخَذَ عَلَيْكُمْ مَوْثِقًا مِنَ اللَّهِ وَمِنْ قَبْلُ مَا فَرَّطْتُمْ فِي يُوسُفَ فَلَنْ أَبْرَحَ الْأَرْضَ حَتَّى يَأْذَنَ لِيَ أَبِي أَوْ يَحْكُمَ اللَّهُ لِي وَهُوَ خَيْرُ الْحَاكِمِينَ ﴿٨٠﴾	٨٥
	٨١		ارْجِعُوا إِلَىٰ آبَائِكُمْ فَقُولُوا يَا أَبَانَا إِنَّكَ ابْنُكَ سَرَقَ وَمَا شَهِدْنَا إِلاَّ بِمَا عَلَّمْنَا وَمَا كُنَّا لِلْغَيْبِ حَافِظِينَ ﴿٨١﴾	
	٨٣		قَالَ بَلْ سَوَّلَتْ لَكُمْ أَنْفُسُكُمْ أَمْرًا فَصَبْرٌ جَمِيلٌ عَسَى اللَّهُ أَنْ يَأْتِيَنِي بِهِمْ جَمِيعًا إِنَّهُ هُوَ الْعَلِيمُ الْحَكِيمُ ﴿٨٣﴾	

الضمير العائد على أخوة يوسف	٩٢	١٦	أكثر من كلمة	<p>قَالَ لَا تَضْرِبَ عَلَيْكُمُ الْيَوْمَ بِطِيفُ اللَّهِ لَكُمْ وَهُوَ أَرْحَمُ الرَّاحِمِينَ ﴿٩٢﴾</p> <p>أَذْهَبُوا بِقَمِيصِي هَذَا فَالْقُوهُ عَلَى وَجْهِ أَبِي يَأْتِ بَصِيرًا وَأْتُونِي بِأَهْلِكُمْ أَجْمَعِينَ ﴿٩٣﴾</p> <p>فَلَمَّا أَنْ جَاءَ الْبَشِيرُ أَلْقَاهُ عَلَى وَجْهِهِ فَارْتَدَّ بَصِيرًا قَالَ أَلَمْ أَقُلْ لَكُمْ إِنِّي أَعْلَمُ مِنَ اللَّهِ مَا لَا تَعْلَمُونَ ﴿٩٤﴾</p> <p>قَالَ سَوْفَ أَسْتَغْفِرُ لَكُمْ رَبِّي إِنَّهُ هُوَ الْغَفُورُ الرَّحِيمُ ﴿٩٥﴾</p>	٨٥
	٩٣				
	٩٦				
	٩٨				
الضمير العائد على امرأة العزيز	٥١	٦	أكثر من كلمة	<p>قَالَ مَا خَطْبُكُنَّ إِذْ رَاوَدْتُنَّ يُوسُفَ عَنِ نَفْسِهِ ۗ قُلْنَ حَشْشَ لِلَّهِ مَا عَلِمْنَا عَلَيْهِ مِنْ سُوءٍ ۗ قَالَتِ امْرَأَتُ الْعَزِيزِ الْفَنَ حَصْحَصَ الْحَقُّ أَنَا رَاوَدْتُهُ عَنْ نَفْسِهِ وَإِنَّهُ لَمِنَ الصَّادِقِينَ ﴿٥١﴾</p> <p>وَرَاوَدَتْهُ الَّتِي هُوَ فِي بَيْتِهَا عَنِ نَفْسِهِ ۗ وَغَلَّقَتِ الْأَبْوَابَ وَقَالَتْ هَيْتَ لَكَ ۗ قَالَ مَعَاذَ اللَّهِ إِنَّهُ أَحْسَنُ مَثْوَايَ إِنَّهُ لَا يُفْلِحُ الظَّالِمُونَ ﴿٥٢﴾</p> <p>وَقَالَ لِلَّذِي ظَنَّ أَنَّهُ نَاجٍ مِّنْهُمَا اذْكُرْنِي عِنْدَ رَبِّكَ فَأَنَسَهُ الشَّيْطَانُ ذِكْرَ رَبِّهِ فَلَبِثَ فِي السِّجْنِ بِضْعَ سِنِينَ ﴿٥٣﴾</p>	٨٦
	٢٣				
	٤٢				

الضمير العائد على امرأة العزيز	٢٥	٦	أكثر من كلمة	<p>وَأَسْتَبَقَا الْبَابَ وَقَدَّتْ قَمِيصَهُ، مِنْ دُبُرٍ وَأَلْفَيَا سَيِّدَهَا لَدَا الْبَابِ قَالَتْ مَا جَزَاءُ مَنْ أَرَادَ بِأَهْلِكَ سُوءًا إِلَّا أَنْ يُسْجَنَ أَوْ عَذَابٌ أَلِيمٌ ﴿٢٥﴾</p>	٨٦
	٢٦	<p>قَالَ هِيَ رَوَدْتَنِي عَنْ نَفْسِي وَشَهِدَ شَاهِدٌ مِّنْ أَهْلِهَا إِنْ كَانَتْ قَمِيصُهُ قُدَّ مِنْ قُبُلٍ فَصَدَقَتْ وَهُوَ مِنَ الْكَاذِبِينَ ﴿٢٦﴾</p>			
	٣٠	<p>وَقَالَ نِسْوَةٌ فِي الْمَدِينَةِ امْرَأَتُ الْعَزِيزِ تُرَوِّدُ فَتَاهَا عَنْ نَفْسِهِ قَدْ شَغَفَهَا حُبًّا إِنَّا لَنَرَاهَا فِي ضَلَالٍ مُّبِينٍ ﴿٣٠﴾</p>			

ليسجنن السجن	٣٢	١	ك	قَالَ فَذَلِكَ الَّذِي لَمْتُنِي فِيهِ وَلَقَدْ رَوَدُّهُ عَن نَفْسِهِ فَاسْتَعَصَمَ وَلَئِن لَّمْ يَفْعَلْ مَا ءَامَرُهُ لَيَسْجَنَنَّ وَلَيَكُونًا مِنَ الصَّغِيرِينَ ﴿٣٢﴾	٩٠
	٣٣			قَالَ رَبِّ السِّجْنُ أَحَبُّ إِلَيَّ مِمَّا يَدْعُونَنِي إِلَيْهِ وَإِلَّا تَصْرِفْ عَنِّي كَيْدَهُنَّ أَصْبُ إِلَيْهِنَّ وَأَكُن مِّنَ الْجَاهِلِينَ ﴿٣٣﴾	
تصدق المتصدقين	٨٨	١	ك	فَلَمَّا دَخَلُوا عَلَيْهِ قَالُوا يَا أَيُّهَا الْعَزِيزُ مَسْنَا وَأَهْلَنَا الْأُثْرُ وَجِئْنَا بِبِضْعَةٍ مُّزَجَّجَةٍ فَاؤْفِ لَنَا الْكَيْلَ وَتَصَدَّقْ عَلَيْنَا إِنَّ اللَّهَ يَجْزِي الْمُتَصَدِّقِينَ ﴿٨٨﴾	٩١
اذكرني ذكر	٤٢	١		وَقَالَ لِلَّذِي ظَنَّ أَنَّهُ نَاجٍ مِّنْهُمَا اذْكُرْنِي عِندَ رَبِّكَ فَإِنْسَهُ الشَّيْطَانُ ذِكْرَ رَبِّهِ فَلْيَبِثْ فِي السِّجْنِ بِضْعَ سِنِينَ ﴿٤٢﴾	٩٢
أدلى دلوه	١٩	١	ك	وَجَاءَتْ سَيَّارَةٌ فَأَرْسَلُوا وَارِدَهُمْ فَأَدْلَى دَلْوَهُ قَالَ يَبْشُرِي هَذَا غُلْمٌ وَأَسْرُوهُ بَضْعَةَ ٤ وَاللَّهُ عَلِيمٌ بِمَا يَعْمَلُونَ	٩٣

شاهد - شاهدنا	٢٦	١	}	قَالَ هِيَ رَوَدْتَنِي عَنْ نَفْسِي ^ع وَشَهِدَ شَاهِدٌ مِّنْ أَهْلِهَا إِنْ كَانَتْ قَمِيصُهُ قُدًّا مِّن قَبْلِ فَصَدَقَتْ وَهُوَ مِنَ الْكَاذِبِينَ ﴿٣٦﴾	٩٤
	٨١			أَرْجِعُوا إِلَىٰ آبَائِكُمْ فَقُولُوا يَا أَبَانَا إِنَّكَ ابْنُكَ سَرَقَ وَمَا شَهِدْنَا إِلَّا بِمَا عَلَّمْنَا وَمَا كُنَّا لِلْغَيْبِ حَافِظِينَ ﴿٨١﴾	
أخذته الخائنين	٥٢	١	}	ذَلِكَ لِيَعْلَمَ أَنِّي لَمْ أَخُنْهُ بِالْغَيْبِ وَأَنَّ اللَّهَ لَا يَهْدِي كَيْدَ الْخَائِنِينَ ﴿٥٢﴾	٩٥
نفسى النفس	٥٣	١		}	وَمَا أُبْرِيئُ نَفْسِي ^ع إِنَّ النَّفْسَ لَأَمَّارَةٌ بِالسُّوءِ إِلَّا مَا رَحِمَ رَبِّي إِنَّ رَبِّي غَفُورٌ رَّحِيمٌ ﴿٥٣﴾
أسماء - سميتموها	٤٠	١	}		مَا تَعْبُدُونَ مِن دُونِهِ إِلَّا أَسْمَاءُ سَمَّيْتُمُوهَا أَنْتُمْ وَعِبَاؤُكُمْ مَا أَنْزَلَ اللَّهُ بِهَا مِن سُلْطَانٍ إِنَّ الْحُكْمَ إِلَّا لِلَّهِ أَمَرَ أَلَّا تَعْبُدُوا إِلَّا إِيَّاهُ ^ع ذَلِكَ الَّذِينَ أَلْقَيْتُمْ وَلَكِنَّ أَكْثَرَ النَّاسِ لَا يَعْلَمُونَ ﴿٤٠﴾

تفقدون - نفقد	٧١	١	}	قَالُوا وَقَبِلُوا عَلَيْهِمْ مَاذَا تَفْقِدُونَ ﴿٧١﴾	١٠٣
	٧٢			قَالُوا نَفَقْدُ صُوعَ الْمَلِكِ وَلِمَنْ جَاءَ بِهِ حِمْلُ بَعِيرٍ وَأَنَا بِهِ زَعِيمٌ ﴿٧٢﴾	
الحزن الحزن	١٣	٣	}	قَالَ إِنِّي لَيَحْزُنُنِي أَنْ تَذْهَبُوا بِهِ وَأَخَافُ أَنْ يَأْكُلَهُ الذِّئْبُ وَأَنْتُمْ عَنْهُ غَافِلُونَ ﴿١٣﴾	١٠٤
	٨٤			وَتَوَلَّى عَنْهُمْ وَقَالَ يَا سَفِي عَلَى يُوسُفَ وَأَبْيَضَّتْ عَيْنَاهُ مِنَ الْحُزَنِ فَهُوَ كَظِيمٌ ﴿٨٤﴾	
	٨٦			قَالَ إِنَّمَا أَشْكُوا بَنِي وَحُزْنِي إِلَى اللَّهِ وَأَعْلَمُ مِنَ اللَّهِ مَا لَا تَعْلَمُونَ ﴿٨٦﴾	
سارقون سارقين	٧٠	١	}	فَلَمَّا جَهَّزَهُمْ بِجَهَّازِهِمْ جَعَلَ السِّقَايَةَ فِي رِجْلِ أَخِيهِ ثُمَّ أَذَّنَ مُؤَذِّنٌ أَيَّتْهَا الْعِيرُ إِنَّكُمْ لَسَارِقُونَ ﴿٧٠﴾	١٠٥
	٧٣			قَالُوا تَاللَّهِ لَقَدْ عَلِمْتُمْ مَا جِئْنَا لِنُفْسِدَ فِي الْأَرْضِ وَمَا كُنَّا سَارِقِينَ ﴿٧٣﴾	

جزاؤه نجزي	٧٥	٣	}	قَالُوا جَزَاؤُهُ مِنْ وُجْدٍ فِي رَحْلِهِ فَهُوَ جَزَاؤُهُ كَذَلِكَ نَجْزِي الظَّالِمِينَ ﴿٧٥﴾	١٠٦
أوعيتهم وعاء	٧٦	١	}	فَبَدَأَ بِأَوْعِيَتِهِمْ قَبْلَ وِعَاءِ أَخِيهِ ثُمَّ اسْتَخْرَجَهَا مِنْ وِعَاءِ أَخِيهِ كَذَلِكَ كِدْنَا لِيُوسُفَٰٓ مَا كَانَ لِيَأْخُذَ أَخَاهُ فِي دِينِ الْمَلِكِ إِلَّا أَنْ يَشَاءَ اللَّهُ نَرْفَعُ دَرَجَاتٍ مَّنْ نَّشَاءُ وَفَوْقَ كُلِّ ذِي عِلْمٍ عَلِيمٌ ﴿٧٦﴾	١٠٧
علم علم	٧٦	١	}	فَبَدَأَ بِأَوْعِيَتِهِمْ قَبْلَ وِعَاءِ أَخِيهِ ثُمَّ اسْتَخْرَجَهَا مِنْ وِعَاءِ أَخِيهِ كَذَلِكَ كِدْنَا لِيُوسُفَٰٓ مَا كَانَ لِيَأْخُذَ أَخَاهُ فِي دِينِ الْمَلِكِ إِلَّا أَنْ يَشَاءَ اللَّهُ نَرْفَعُ دَرَجَاتٍ مَّنْ نَّشَاءُ وَفَوْقَ كُلِّ ذِي عِلْمٍ عَلِيمٌ ﴿٧٦﴾	١٠٨

	٥٦	٢		<p>وَكَذَلِكَ مَكَّنَّا لِيُوسُفَ فِي الْأَرْضِ يَتَّبِعُونَ مِنْهَا حَيْثُ يَشَاءُ نُصِيبُ بِرَحْمَتِنَا مَنْ نَشَاءُ وَلَا نُضِيعُ أَجْرَ الْمُحْسِنِينَ ﴿٥٦﴾</p>	
يشاء نشاء	٧٦		<p>فَبَدَأَ بِأَوْعِيَّتِهِمْ قَبْلَ وَعَاءِ أَخِيهِ ثُمَّ أَسْتَخْرَجَهَا مِنْ وَعَاءِ أَخِيهِ كَذَلِكَ كِدْنَا لِيُوسُفَ مَا كَانَ لِيَأْخُذَ أَخَاهُ فِي دِينِ الْمَلِكِ إِلَّا أَنْ يَشَاءَ اللَّهُ نَرْفَعُ دَرَجَاتٍ مَن نَّشَاءُ وَفَوْقَ كُلِّ ذِي عِلْمٍ عَلِيمٌ ﴿٧٦﴾</p>	١٠٩	
يسرق سرق	٧٧	١	<p>قَالُوا إِنْ يَسْرِقْ فَقَدْ سَرَقَ أَخٌ لَهُ مِنْ قَبْلُ فَأَسْرَهَا يُوسُفُ فِي نَفْسِهِ وَلَمْ يُبْدِهَا لَهُمْ قَالَ أَنْتُمْ شَرُّ مَكَّانًا وَاللَّهُ أَعْلَمُ بِمَا تَصِفُونَ ﴿٧٧﴾</p>	١١٠	
يز ز	٢١	٥	<p>وَقَالَ الَّذِي اشْتَرَاهُ مِنْ مِصْرَ لِامْرَأَتِهِ أَكْرِمِي مَثْوَاهُ عَسَى أَنْ يَنْفَعَنَا أَوْ نَتَّخِذَهُ وَلَدًا وَكَذَلِكَ مَكَّنَّا لِيُوسُفَ فِي الْأَرْضِ وَلِنُعَلِّمَهُ مِنْ تَأْوِيلِ الْأَحَادِيثِ وَاللَّهُ غَالِبٌ عَلَى أَمْرِهِ وَلَكِنَّ أَكْثَرَ النَّاسِ لَا يَعْلَمُونَ ﴿٢١﴾</p>	١١١	

	٧٦	٥		فَبَدَأَ بِأَوْعِيَّتِهِمْ قَبْلَ وَعَاءِ أَخِيهِ ثُمَّ أَسْتَخْرَجَهَا مِنْ وَعَاءِ أَخِيهِ كَذَلِكَ كِدْنَا لِيُوسُفَ مَا كَانَ لِيَأْخُذَ أَخَاهُ فِي دِينِ الْمَلِكِ إِلَّا أَنْ يَشَاءَ اللَّهُ نَرْفَعُ دَرَجَاتٍ مَن نَّشَاءُ وَفَوْقَ كُلِّ ذِي عِلْمٍ عَلِيمٌ ﴿٧٦﴾	
	٧٨		}	قَالُوا يَا أَيُّهَا الْعَزِيزُ إِنَّ لَهُ أَبًا شَيْخًا كَبِيرًا فَخُذْ أَحَدَنَا مَكَانَهُ إِنَّا نَرَاكَ مِنْ الْمُحْسِنِينَ ﴿٧٨﴾	١١١
	٧٩	قَالَ مَعَاذَ اللَّهِ أَنْ نَأْخُذَ إِلَّا مَنْ وَجَدْنَا مَتَّعْنَا عِنْدَهُ إِنَّا إِذَا نَظَلِمُونَ ﴿٧٩﴾			
	٨٠	فَلَمَّا أَسْتَيْسَسُوا مِنْهُ خَلَصُوا نَجِيًّا قَالَ كَبِيرُهُمْ أَلَمْ تَعْلَمُوا أَنَّ آبَاكُمْ قَدْ أَخَذَ عَلَيْكُمْ مَوَاقِفًا مِنَ اللَّهِ وَمِنْ قَبْلُ مَا فَرَّطْتُمْ فِي يُوسُفَ فَلَنْ أَبْرَحَ الْأَرْضَ حَتَّى يَأْذَنَ لِي أَبِي أَوْ يَحْكُمُ اللَّهُ لِي وَهُوَ خَيْرُ الْحَاكِمِينَ ﴿٨٠﴾			

يحكم الحاكمين	٨٠	١	﴿	فَلَمَّا اسْتَيْسَسُوا مِنْهُ خَلَصُوا نَجِيًّا قَالَ كَبِيرُهُمْ أَلَمْ تَعْلَمُوا أَنَّ أَبَاكُمْ قَدْ أَخَذَ عَلَيْكُمْ مَوْثِقًا مِنَ اللَّهِ وَمِنْ قَبْلُ مَا فَرَّطْتُمْ فِي يُوسُفَ فَلَنْ أَبْرَحَ الْأَرْضَ حَتَّى يَأْذَنَ لِي أَبِي أَوْ يَحْكُمَ اللَّهُ لِي وَهُوَ خَيْرُ الْحَاكِمِينَ ﴿٨٠﴾	١١٢
تعلمون أعلم	٨٦	١	﴿	قَالَ إِنَّمَا أَشْكُوا بَثِّي وَحُزْنِي إِلَى اللَّهِ وَأَعْلَمُ مِنَ اللَّهِ مَا لَا تَعْلَمُونَ ﴿٨٦﴾	١١٣
تياسوا تياس	٨٧	١	﴿	يَبْنِي أَذْهَبُوا فَتَحَسَّسُوا مِنْ يُوسُفَ وَأَخِيهِ وَلَا تَأْتِسُوا مِنْ رَوْحِ اللَّهِ إِنَّهُ لَا يَأْتِسُ مِنْ رَوْحِ اللَّهِ إِلَّا الْقَوْمُ الْكَافِرُونَ ﴿٨٧﴾	١١٤
تعلمون أعلم	٩٦	١	﴿	فَلَمَّا أَنْ جَاءَ الْبَشِيرُ أَلْقَاهُ عَلَى وَجْهِهِ فَارْتَدَّ بَصِيرًا قَالَ أَلَمْ أَقُلْ لَكُمْ إِنِّي أَعْلَمُ مِنَ اللَّهِ مَا لَا تَعْلَمُونَ ﴿٩٦﴾	١١٥

أقل قال	٩٦	١	﴿	فَلَمَّا أَنْ جَاءَ الْبَشِيرُ أَلْفَهُ عَلَى وَجْهِهِ فَارْتَدَّ بَصِيرًا قَالَ أَلَمْ أَقُلْ لَكُمْ إِنِّي أَعْلَمُ مِنَ اللَّهِ مَا لَا تَعْلَمُونَ ﴿٩٦﴾	١١٦
يأكله أكله	١٣ ١٤	١	﴿	قَالَ إِنِّي لَيَحْزُنُنِي أَنْ تَذْهَبُوا بِهِ وَأَخَافُ أَنْ يَأْكُلَهُ الذِّئْبُ وَأَنْتُمْ عَنْهُ غَافِلُونَ ﴿١٣﴾ قَالُوا لَئِنْ أَكَلَهُ الذِّئْبُ وَنَحْنُ عُصْبَةٌ إِنَّا إِذَا لَخَسِرُونَ ﴿١٤﴾	١١٧
رؤيا رؤيا	٤٣	١	﴿	وَقَالَ الْمَلِكُ إِنِّي أَرَى سَبْعَ بَقَرَاتٍ سِمَانٍ يَأْكُلُهُنَّ سَبْعٌ عِجَافٌ وَسَبْعٌ سُنبُلَاتٍ خُضْرٍ وَأُخْرَى يَأْسَافٌ يَأْتِيهَا الْمَلَأُ أَفْتُونٍ فِي رُءْيَايَ إِنْ كُنْتُمْ لِلرُّءْيَا تَعْبُرُونَ ﴿٤٣﴾	١١٨

أكل الذئب	١٣	٣		قَالَ إِنِّي لَيَحْزُنُنِي أَنْ تَذْهَبُوا بِهِ وَأَخَافُ أَنْ يَأْكُلَهُ الذِّئْبُ وَأَنْتُمْ عَنْهُ غَافِلُونَ ﴿١٣﴾	١١٩
	١٤			قَالُوا لَئِنْ أَكَلَهُ الذِّئْبُ وَنَحْنُ عُصْبَةٌ إِنَّا إِذَا الْخَاسِرُونَ ﴿١٤﴾	
	١٧			قَالُوا يَا بَانَآ إِنَّا ذَهَبْنَا نَسْتَبِقُ وَتَرَكْنَا يُوسُفَ عِنْدَ مَتَعِنَا فَأَكَلَهُ الذِّئْبُ ^ط وَمَا أَنْتَ بِمُؤْمِنٍ لَنَا وَلَوْ كُنَّا صَادِقِينَ ﴿١٧﴾	
بضاعة ردت	٦٥	٢	أَكْرَبُ	وَلَمَّا فَتَحُوا مَتْعَهُمْ وَجَدُوا بِضَاعَتَهُمْ رُدَّتْ إِلَيْهِمْ ^ط قَالُوا يَا بَانَآ مَا نَبْغِي ^ط هَذِهِ بِضَاعَتُنَا رُدَّتْ إِلَيْنَا وَنَمِيرُ أَهْلَنَا وَنَحْفَظُ أَخَانَا وَنَزِدَادُ كَيْلٍ بَعِيرٍ ^ط ذَلِكَ كَيْلٌ يَسِيرٌ ﴿٦٥﴾	١٢٠

فألقوه على وجهه - ألقاه على وجهه	٩٣	١	أكثر من كلمة	<p>أَذْهَبُوا بِقَمِيصِي هَذَا فَأَلْقُوهُ عَلَىٰ وَجْهِ أَبِي يَأْتِ بَصِيرًا وَأْتُونِي بِأَهْلِكُمْ أَجْمَعِينَ ﴿١٣﴾</p>	١٢١
	٩٦			<p>فَلَمَّا أَن جَاءَ الْبَشِيرُ أَلْقَاهُ عَلَىٰ وَجْهِهِ فَارْتَدَّ بَصِيرًا قَالَ أَلَمْ أَقُلْ لَكُمْ إِنِّي أَعْلَمُ مِنَ اللَّهِ مَا لَا تَعْلَمُونَ ﴿١٦﴾</p>	
فلما جهزهم بجهازهم	٥٩	٢	أكثر من كلمة	<p>وَلَمَّا جَهَّزَهُم بِجَهَّازِهِمْ قَالَ أَتُنُونِي بِأَنْعَامِكُمْ مِّنْ آيَاتِكُمْ أَلَّا تَرَوْنَ أَنَّ فِي الْكَيْلِ وَأَنَا خَيْرُ الْمُنْزِلِينَ ﴿٥٩﴾</p>	١٢٢
	٧٠			<p>فَلَمَّا جَهَّزَهُم بِجَهَّازِهِمْ جَعَلَ السَّقَايَةَ فِي رِجْلِ أَخِيهِ ثُمَّ أَذَّنَ مُؤَذِّنٌ أَيَّتُهَا الْعِيرُ إِنَّكُمْ لَسَارِقُونَ ﴿٧٠﴾</p>	

ويطلع يرتع	١٢	١	ك	أَرْسَلَهُ مَعَنَا غَدًا يَرْتَعُ وَيَلْعَبُ وَإِنَّا لَهُ لَحَافِظُونَ ﴿١٢﴾	١٢٣
أسرها - لم يديها	٧٧	١	ك	قَالُوا إِن يَسْرِقْ فَقَدْ سَرَقَ أَخٌ لَهُ مِنْ قَبْلُ فَأَسْرَهَا يَوْسُفُ فِي نَفْسِهِ وَلَمْ يُبْدِهَا لَهُمْ قَالَ أَنْتُمْ شَرُّ مَكَانًا وَاللَّهُ أَعْلَمُ بِمَا تَصِفُونَ ﴿٧٧﴾	١٢٤
وحزني بثي	٨٦	١	ك	قَالَ إِنَّمَا أَشْكُوا بَثِّي وَحُزْنِي إِلَى اللَّهِ وَأَعْلَمُ مِنَ اللَّهِ مَا لَا تَعْلَمُونَ ﴿٨٦﴾	١٢٥
نصن دراهم معدودة	٢٠	١	ك	وَشَرَّوهُ بِشَمْبٍ بَخِيسٍ دَرَاهِمَ مَعْدُودَةٍ وَكَانُوا فِيهِ مِنَ الزَّاهِدِينَ ﴿٢٠﴾	١٢٦
الفحشاء السوء	٢٤	١	ك	وَلَقَدْ هَمَّتْ بِهِ ^ط وَهَمَّ بِهَا لَوْلَا أَنْ رَأَى بُرْهَانَ رَبِّهِ ^ع كَذَلِكَ لِنَصْرِفَ عَنْهُ السُّوءَ وَالْفَحْشَاءَ ^ج إِنَّهُمْ مِنْ عِبَادِنَا الْمُخْلَصِينَ ﴿٢٤﴾	١٢٧

شغفا حبا	٣٠	١	ك	وَقَالَ نِسْوَةٌ فِي الْمَدِينَةِ امْرَأَتُ الْعَزِيزِ تُرَاوِدُ فَتَاهَا عَنْ نَفْسِهِ ۖ قَدْ شَغَفَهَا حُبًّا ۗ إِنَّا لَنَرَبهَا فِي ضَلَالٍ مُبِينٍ ﴿٣٠﴾	١٢٨
لا يؤمنون - كافرون	٣٧	١	ك	قَالَ لَا يَا بَنِيَّ كَمَا طَعَّمُ تُرْقَانِيهِ ۖ إِلَّا بَنَاتِكُمَا بِتَأْوِيلِهِ ۗ قَبْلَ أَنْ يَا بَنِيَّ كَمَا ذَلِكُمَا مِمَّا عَلَّمَنِي رَبِّي ۗ إِنِّي تَرَكْتُ مِلَّةَ قَوْمٍ لَا يُؤْمِنُونَ بِاللَّهِ وَهُمْ بِالْآخِرَةِ هُمْ كَافِرُونَ ﴿٣٧﴾	١٢٩
الحزن كظيم	٨٤	١	ك	وَتَوَلَّى عَنْهُمْ وَقَالَ يَا أَسْفَىٰ عَلَىٰ يَوْسُفَ وَأَبْيَضَّتْ عَيْنَاهُ مِنَ الْحُزَنِ فَهُوَ كَظِيمٌ ﴿٨٤﴾	١٣٠
من - أترك	٩٠ ٩١	١	ك	قَالُوا أَمْ تَأْتِكُ لَأَنْتَ يَوْسُفُ ۗ قَالَ أَنَا يُوسُفُ وَهَذَا أَخِي قَدْ مَنَّ اللَّهُ عَلَيْنَا ۗ إِنَّهُ مَن يَتَّقِ وَيَصْرِفْ فَإِنَّ اللَّهَ لَا يَضِيعُ أَجْرَ الْمُحْسِنِينَ ﴿٩٠﴾ قَالُوا تَاللَّهِ لَقَدْ ءَاتَرَكَ اللَّهُ عَلَيْنَا وَإِن كُنَّا لَخاطِئِينَ ﴿٩١﴾	١٣١

الصاغرين ليسجنن	٣٢	١	كلمة	قَالَتْ فذَلِكَ الَّذِي لُمْتَنِي فِيهِ وَلَقَدْ رَوَدْتُهُ عَنْ نَفْسِهِ فَاسْتَعَصَمَ وَلَئِن لَّمْ يَفْعَلْ مَا ءَامَرُهُ لَيَسْجَنَنَّ وَلَيَكُونًا مِنَ الصَّغِيرِينَ ﴿٣٢﴾	١٣٢
غاشية عذاب الله	١٠٧	١	أكثر من كلمة	أَفَأَمِنُوا أَن تَأْتِيَهُمْ غَشِيَةٌ مِّنْ عَذَابِ اللَّهِ أَتَىٰ نَبِيَّهُمُ السَّاعَةُ بَغْتَةً وَهُمْ لَا يَشْعُرُونَ ﴿١٠٧﴾	١٣٣
المبين الكتاب	١	١	صفة - كلمة	الرَّ تِلْكَ ءَايَاتُ الْكِتَابِ الْمُبِينِ ﴿١﴾	١٣٤
عربيا قرآنا	٢	١	صفة - كلمة	إِنَّا أَنْزَلْنَاهُ قُرْءَانًا عَرَبِيًّا لَعَلَّكُمْ تَعْقِلُونَ ﴿٢﴾	١٣٥
حكيم عليم	٦	١	صفة - كلمة	وَكَذَلِكَ يَجْنِبُكَ رَبُّكَ وَيُعَلِّمُكَ مِن تَأْوِيلِ الْأَحَادِيثِ وَيُتِمُّ نِعْمَتَهُ عَلَيْكَ وَعَلَىٰ ءَالِ يَعْقُوبَ كَمَا أَتَمَّهَا عَلَىٰ أَبَوَيْكَ مِن قَبْلِ إِبْرَاهِيمَ وَإِسْحَاقَ إِنَّ رَبَّكَ عَلِيمٌ حَكِيمٌ ﴿٦﴾	١٣٦

ضلال مبين	٨	١	صفة - كلمة	إِذْ قَالُوا لِيُوسُفُ وَأَخُوهُ أَحَبُّ إِلَيْنَا أَيْنَا مِنَّا وَنَحْنُ عُصْبَةٌ إِنَّ آبَاءَنَا لَفِي ضَلَالٍ مُّبِينٍ ﴿٨﴾	١٣٧
كذب بهم	١٨	١	صفة - كلمة	وَجَاءُوا عَلَى قَمِيصِهِ بِدَمٍ كَذِبٍ ؕ قَالَ بَلْ سَوَّلَتْ لَكُمْ أَنفُسُكُمْ أَمْرًا فَصَبْرٌ جَمِيلٌ وَاللَّهُ الْمُسْتَعَانُ عَلَى مَا تَصِفُونَ ﴿١٨﴾	١٣٨
تراهم معدودة	٢٠	١	صفة - كلمة	وَشَرُّهُ بِشْمٍ يُحْسِنُ دَرَاهِمَ مَعْدُودَةٍ وَكَانُوا فِيهِ مِنَ الزَّاهِدِينَ ﴿٢٠﴾	١٣٩
كيدكن عظيم	٢٨	١	صفة - كلمة	فَلَمَّا رَأَى قَمِيصَهُ قَدْ مِنْ دُبُرٍ قَالَ إِنَّهُ مِنْ كَيْدِكُنَّ إِنَّ كَيْدَكُنَّ عَظِيمٌ ﴿٢٨﴾	١٤٠
ملك كريم	٣١	١	صفة - كلمة	فَلَمَّا سَمِعَتْ بِمَكْرِهِنَّ أَرْسَلَتْ إِلَيْهِنَّ وَأَعْتَدَتْ لَهُنَّ مُتَّكِنًا وَأَمَّت كُلُّ وَاحِدَةٍ مِّنْهُنَّ سِكِّينًا وَقَالَتِ أَخْرِجْنِي عَنْ هَذَا رَأَيْتُهُ أَكْبَرُكُمْ وَقَطَعْنَ أَيْدِيَهُنَّ وَقُلْنَ حَاشَ لِلَّهِ مَا هَذَا بَشَرًا إِنْ هَذَا إِلَّا مَلَكٌ كَرِيمٌ ﴿٣١﴾	١٤١

السميع العليم	٣٤	١	صفة - كلمة	فَاسْتَجَابَ لَهُ رَبُّهُ، فَصَرَفَ عَنْهُ كَيْدَهُنَّ إِنَّهُ هُوَ السَّمِيعُ الْعَلِيمُ ﴿٣٤﴾	١٤٢
أرباب متفرقون	٣٩	١	صفة - كلمة	يَصْحَبِي السِّجْنِ ۖ أَرْبَابٌ مُتَفَرِّقُونَ خَيْرٌ أَمِ اللَّهُ الْوَاحِدُ الْقَهَّارُ ﴿٣٩﴾	١٤٣
شيخا كبيرا	٧٨	١	صفة - كلمة	قَالُوا يَا أَيُّهَا الْعَزِيزُ إِنَّ لَهُ أَبًا شَيْخًا كَبِيرًا فَخُذْ أَحَدَنَا مَكَانَهُ ۗ إِنَّا نَرَاكَ مِنَ الْمُحْسِنِينَ ﴿٧٨﴾	١٤٤
قوم صالحين	٩	١	صفة - كلمة	اقْتُلُوا يُوسُفَ أَوْ اطْرَحُوهُ أَرْضًا يَخْلُ لَكُمْ وَجْهُ أَيْكُمْ وَتَكُونُوا مِنْ بَعْدِهِ قَوْمًا صَالِحِينَ ﴿٩﴾	١٤٥
عذاب أليم	٢٥	١	صفة - كلمة	وَأَسْتَبَقَا الْبَابَ وَقَدَّتْ قَمِيصَهُ مِنْ دُبُرٍ وَأَلْفَيَا سَيِّدَهَا لَدَا الْبَابِ ۗ قَالَتْ مَا جَزَاءُ مَنْ أَرَادَ بِأَهْلِكَ سُوءًا إِلَّا أَنْ يُسْجَنَ أَوْ عَذَابٌ أَلِيمٌ	١٤٦

	١	٤٧		الرَّتِكَ ءَايَتُ الْكِتَابِ الْمُبِينِ ﴿١﴾	
	٣			نَحْنُ نَقُصُّ عَلَيْكَ أَحْسَنَ الْقَصَصِ بِمَا أَوْحَيْنَا إِلَيْكَ هَذَا الْقُرْآنَ وَإِنْ كُنْتَ مِنْ قَبْلِهِ لَمِنَ الْغَافِلِينَ ﴿٣﴾	
	٤			إِذْ قَالَ يُوسُفُ لِأَبِيهِ يَا أَبَتِ إِنِّي رَأَيْتُ أَحَدَ عَشَرَ كَوْكَبًا وَالشَّمْسَ وَالْقَمَرَ رَأَيْتُهُمْ لِي سَاجِدِينَ ﴿٤﴾	
	٥			قَالَ يَبْنِي لَا نَقْصُصُ رُءْيَاكَ عَلَيَّ إِخْوَتِكَ فَيَكِيدُوا لَكَ كَيْدًا إِنَّ الشَّيْطَانَ لِلْإِنْسَانِ عَدُوٌّ مُبِينٌ ﴿٥﴾	١٤٧
	٧			لَقَدْ كَانَ فِي يُوسُفَ وَإِخْوَتِهِ ءَايَاتٍ لِّلْسَائِلِينَ ﴿٧﴾	
	٨			إِذْ قَالُوا لِيُوسُفُ وَأَخُوهُ أَحَبُّ إِلَيْنَا أَيْتَانَا وَمَنْ عَصَبْتُهُ إِنَّا بَنَانَا فِيهِ ضَالِّينَ مُبِينِينَ ﴿٨﴾	
	٩			أَقْتُلُوا يُوسُفَ أَوْ اطْرَحُوهُ أَرْضًا يَخْلُ لَكُمْ وَجْهُهُ أَيْكُمُ وَتَكُونُوا مِنْ بَعْدِهِ قَوْمًا صَالِحِينَ ﴿٩﴾	
	١٠			قَالَ قَائِلٌ مِنْهُمْ لَا تَقْتُلُوا يُوسُفَ وَالْقَوْهُ فِي غَيْبَتِ الْجُبِّ يَلْقَاهُ بَعْضُ السَّيَّارَةِ إِنْ كُنْتُمْ فَاعِلِينَ ﴿١٠﴾	

يوسف

الفصل الحادية عشر

	٢٠	٤٧	<p style="writing-mode: vertical-rl; text-orientation: mixed;">الفصل في صلة بين</p>	<p>وَشَرُّهُ بِشَمَنِ بَخْسِ دَرَاهِمٍ مَعْدُودَةٍ وَكَانُوا فِيهِ مِنَ الزَّاهِدِينَ ﴿٢٠﴾</p>	<p style="text-align: right;">١٤٧</p>
	٢٢	<p>وَلَمَّا بَلَغَ أَشُدَّهُ آتَيْنَاهُ حُكْمًا وَعِلْمًا وَكَذَلِكَ نَجْزِي الْمُحْسِنِينَ ﴿٢٢﴾</p>			
	٢٤	<p>وَلَقَدْ هَمَّتْ بِهٖ وَهَمَّ بِهَا لَوْلَا أَنَّ رَجَا بُرْهَانَ رَبِّهٖ ؕ كَذَلِكَ لِنَصْرِفَ عَنْهُ السُّوءَ وَالْفَحْشَاءَ إِنَّهُ مِنْ عِبَادِنَا الْمُخْلَصِينَ ﴿٢٤﴾</p>			
	٢٦	<p>قَالَ هِيَ رَوَدْتَنِي عَنْ نَفْسِي ؕ وَشَهِدَ شَاهِدٌ مِّنْ أَهْلِهَا إِنْ كَانَ قَمِيصُهُ قُدَّ مِنْ قُبُلٍ فَصَدَقَتْ وَهُوَ مِنَ الْكَاذِبِينَ ﴿٢٦﴾</p>			
	٢٧	<p>وَإِنْ كَانَ قَمِيصُهُ قُدَّ مِنْ دُبُرٍ فَكَذَبَتْ وَهُوَ مِنَ الصَّادِقِينَ ﴿٢٧﴾</p>			
	٢٩	<p>يُوسُفُ أَعْرَضَ عَنْ هَذَا ؕ وَأَسْتَغْفِرِي لِدُنْيِكِ إِنَّكِ كُنْتِ مِنَ الْخَاطِئِينَ ﴿٢٩﴾</p>			

	٣٠	٤٧		<p>وَقَالَ نِسْوَةٌ فِي الْمَدِينَةِ امْرَأَتُ الْعَزِيزِ تُرَاوِدُ فَتَاهَا عَنْ نَفْسِهِ ۖ قَدْ شَغَفَهَا حُبًّا إِنَّا لَنَرَاهَا فِي ضَلَالٍ مُّبِينٍ ﴿٣٠﴾</p>	
	٣٢			<p>قَالَتْ فَذَلِكُنَّ الَّذِي لُمْتُنَنِي فِيهِ وَلَقَدْ رَاودَنِي عَنْ نَفْسِي ۖ فَاسْتَعْصَمَ وَلَئِن لَّمْ يَفْعَلْ مَا ءَامُرُهُ لَيَكُونَنَّ وَلِيكُونًا مِنَ الصَّغِيرِينَ ﴿٣٢﴾</p>	
	٣٣			<p>قَالَ رَبِّ السِّجْنُ أَحَبُّ إِلَيَّ مِمَّا يَدْعُونَنِي إِلَيْهِ وَإِلَّا تَصْرَفْ عَنِّي كَيْدَهُنَّ أَصَبُ إِلَيْهِنَّ وَأَكُنَّ مِنَ الْجَاهِلِينَ ﴿٣٣﴾</p>	
	٣٥			<p>ثُمَّ بَدَأْ لَهُمْ مِن بَعْدِ مَا رَأَوُا آيَاتِنَا لَيَسْجُنُنَّهُ حَتَّى حِينٍ ﴿٣٥﴾</p>	١٤٧
	٣٦			<p>وَدَخَلَ مَعَهُ السِّجْنَ فَتَيَانٍ قَالَ أَحَدُهُمَا إِنِّي أَرَدْتُ اعْتَصِرُ خَمْرًا وَقَالَ الْآخَرُ إِنِّي أَرَدْتُ أَحْمِلُ فَوْقَ رَأْسِي خَبْرًا تَأْكُلُ الطَّيْرُ مِنْهُ نَبِّئْنَا بِتَأْوِيلِهِ ۗ إِنَّا نَرَاكَ مِنَ الْمُحْسِنِينَ ﴿٣٦﴾</p>	
	٤٢			<p>وَقَالَ لِلَّذِي ظَنَّ أَنَّهُ نَاجٍ مِّنْهُمَا اذْكُرْنِي عِنْدَ رَبِّكَ فَأَنَسَهُ الشَّيْطَانُ ذِكْرَ رَبِّهِ ۖ فَلَبِثَ فِي السِّجْنِ بِضْعَ سِنِينَ ﴿٤٢﴾</p>	

سجنت

الفصل في سجنت

	٤٤	٤٧		قَالُوا أَضَعَفْتُ أَحْلَمٌ وَمَا نَحْنُ بِتَأْوِيلِ الْأَحْلَمِ بِعَالِمِينَ	
	٥١			قَالَ مَا خَطْبُكَ إِذْ رَاودْتَنِّي يُوْسُفَ عَنِ نَفْسِهِ قُلْتُ خَشِيَ لِلَّهِ مَا عَلِمْنَا عَلَيْهِ مِنْ سُوءٍ قَالَتِ أَمْرَأَتُ الْعَزِيزِ الْفَنِّ حَصْحَصَ الْحَقُّ أَنَا رَاوِدْتُهُ عَنْ نَفْسِهِ وَإِنَّهُ لَمِنَ الصَّادِقِينَ ﴿٥١﴾	
	٥٢			ذَلِكَ لِيَعْلَمَ أَنِّي لَمْ أَخُنْهُ بِالْغَيْبِ وَأَنَّ اللَّهَ لَا يَهْدِي كَيْدَ الْمُخَلِّينَ ﴿٥٢﴾	
	٥٤			وَقَالَ الْمَلِكُ أَتُؤْتِي بِهِ؟ اسْتَخْلَصَهُ لِنَفْسِي فَلَمَّا كَلَّمَهُ قَالَ إِنَّكَ الْيَوْمَ لَدَيْنَا مَكِينٌ أَمِينٌ ﴿٥٤﴾	١٤٧
	٥٦			وَكَذَلِكَ مَكَّنَّا لِيُوسُفَ فِي الْأَرْضِ يَتَّبِعُوا مِنْهَا حَيْثُ يَشَاءُ نُصِيبُ بِرَحْمَتِنَا مَنْ نَشَاءُ وَلَا نُضِيعُ أَجْرَ الْمُحْسِنِينَ ﴿٥٦﴾	
	٥٩			وَلَمَّا جَهَّزَهُمْ بِجَهَّازِهِمْ قَالَ أَتُؤْتِي بِأَخٍ لَكُمْ مِنَ أَيِّكُمْ أَلَّا تُرَوِّتَ آتِي أَوْ فِي الْكَيْلِ وَأَنَا خَيْرُ الْمُنْزِلِينَ ﴿٥٩﴾	
	٦٤			قَالَ هَلْ ءَامَنُكُمْ عَلَيْهِ إِلَّا كَمَا ءَامَنُكُمْ عَلَيَّ أَخِيهِ مِنْ قَبْلُ فَاللَّهُ خَيْرٌ حَفِظًا وَهُوَ أَرْحَمُ الرَّحِيمِينَ	

يوسف

الفصل صلالة يوسف

	٧٣	٤٧	<p style="text-align: center; font-size: 2em; font-weight: bold;">الفصل صلالة بن</p>	<p>قَالُوا تَاللَّهِ لَقَدْ عَلِمْتُمْ مَا جِئْنَا لِنُفْسِدَ فِي الْأَرْضِ وَمَا كُنَّا سَارِقِينَ ﴿٧٣﴾</p>	
	٧٤			<p>قَالَ تَعَالَى: ﴿٧٤﴾ قَالُوا فَمَا جَزَاؤُهُ إِنْ كُنْتُمْ كَذِبِينَ ﴿٧٤﴾</p>	
	٧٥			<p>قَالُوا جَزَاؤُهُ مَنْ وَجِدَ فِي رَحْلِهِ فَهُوَ جَزَاؤُهُ كَذَلِكَ نَجْزِي الظَّالِمِينَ ﴿٧٥﴾</p>	
	٧٨			<p>قَالُوا يَا أَيُّهَا الْعَزِيزُ إِنَّ لَهُ أَبًا شَيْخًا كَبِيرًا فَخُذْ أَحَدَنَا مَكَانَهُ ﴿٧٨﴾ إِنَّا نَرَاكَ مِنَ الْمُحْسِنِينَ ﴿٧٨﴾</p>	١٤٧
	٨٠			<p>فَلَمَّا اسْتَيْسَسُوا مِنْهُ خَلَصُوا نَجِيًّا قَالَ كَبِيرُهُمْ أَلَمْ تَعْلَمُوا أَنَّ أَبَاكُمْ قَدْ أَخَذَ عَلَيْكُمْ مَوْثِقًا مِنَ اللَّهِ وَمِنْ قَبْلُ مَا فَرَّطْتُمْ فِي يُوسُفَ فَلَنْ أَبْرَحَ الْأَرْضَ حَتَّى يَأْذَنَ لِي أَبِي أَوْ يَحْكُمَ اللَّهُ لِي وَهُوَ خَيْرُ الْحَاكِمِينَ ﴿٨٠﴾</p>	
	٨١		<p>ارْجِعُوا إِلَىٰ آبَائِكُمْ فَقُولُوا يَا أَبَانَا إِنَّ ابْنَكَ سَرَقَ وَمَا شَهِدْنَا إِلَّا بِمَا عَلَّمْنَا وَمَا كُنَّا لِلْغَيْبِ حَافِظِينَ ﴿٨١﴾</p>		

	٨٥	٤٧		قَالُوا تَاللَّهِ تَفْتُوا تَذَكَّرُ يُوْسُفَ حَتَّى تَكُوْنَ	
				حَرَضًا أَوْ تَكُوْنَ مِنَ الْهَالِكِيْنَ ﴿٨٥﴾	
	٨٨			فَلَمَّا دَخَلُوا عَلَيْهِ قَالُوا يَا أَيُّهَا الْعَزِيْزُ مَسْنَا وَأَهْلَنَا	
				الْأُخْرُ وَحِشْنَا بِبِضْعَةٍ مُّزَجَّةٍ فَأَوْفِ لَنَا الْكَيْلَ	
				وَتَصَدَّقْ عَلَيْنَا إِنَّ اللَّهَ يَجْزِي الْمُتَصَدِّقِيْنَ ﴿٨٨﴾	
	٩٠			قَالُوا أَمِنَّاكَ لِأَنْتَ يُوْسُفُ قَالَ أَنَا يُوْسُفُ	
				وَهَذَا أَخِي قَدْ مَنَّ اللَّهُ عَلَيْنَا إِنَّهُ مَن يَتَّقِ	
				وَيَصِرْ فِرَاقَ اللَّهِ لَا يُضِيْعُ أَجْرَ الْمُحْسِنِيْنَ ﴿٩٠﴾	١٤٧
	٩١			قَالُوا تَاللَّهِ لَقَدْ ءَاتَرَكَ اللَّهُ عَلَيْنَا وَإِن	
				كُنَّا لَخَاطِيْبِيْنَ ﴿٩١﴾	
	٩٢			قَالَ لَا تَثْرِيْبَ عَلَيْكُمْ الْيَوْمَ يَغْفِرُ اللَّهُ لَكُمْ	
				وَهُوَ أَرْحَمُ الرَّاحِمِيْنَ ﴿٩٢﴾	
	٩٣			أَذْهَبُوا بِقَمِيصِي هَذَا فَالْقُوْهُ عَلَى وَجْهِ أَبِي يَأْتِ	
				بَصِيْرًا وَأَتُوْنِي بِأَهْلِكُمْ أَجْمَعِيْنَ ﴿٩٣﴾	
	٩٧			قَالُوا يَا أَبَانَا اسْتَغْفِرْ لَنَا ذُنُوْبَنَا إِنَّا كُنَّا	
				خَاطِيْبِيْنَ ﴿٩٧﴾	

يوسف

الفصلية (١٤٧)

	٩٩	٤٧		فَلَمَّا دَخَلُوا عَلَى يُوسُفَ ءَاوَىٰ إِلَيْهِ أَبَوَيْهِ وَقَالَ ادْخُلُوا مِصْرَ إِن شَاءَ اللَّهُ ءَامِنِينَ ﴿٩٩﴾	
	١٠١			رَبِّ قَدْ ءَاتَيْتَنِي مِنَ الْمَلِكِ وَعَلَّمْتَنِي مِنْ تَأْوِيلِ الْأَحَادِيثِ ۚ فَاطِرَ السَّمٰوٰتِ وَالْأَرْضِ أَنْتَ وَلِيِّ فِى الدُّنْيَا وَالْآخِرَةِ ۚ تَوَفَّنِي مُسْلِمًا وَأَلْحَقْنِي بِالصَّالِحِينَ ﴿١٠١﴾	
	١٠٣			وَمَا أَكْثَرُ النَّاسِ وَلَوْ حَرَصْتَ بِمُؤْمِنِينَ ﴿١٠٣﴾	
	١٠٤			وَمَا تَسْأَلُهُمْ عَلَيْهِ مِنْ أَجْرٍ ۗ إِنْ هُوَ إِلَّا ذِكْرٌ لِّلْعٰلَمِينَ ﴿١٠٤﴾	١٤٧
	١٠٨			قُلْ هٰذِهِ سَبِيلِىْ ۖ اَدْعُوْا اِلَى اللّٰهِ عَلَىٰ بَصِيْرَةٍ اَنَا وَمِنْ اَتَّبَعَنِ ۚ وَسُبْحٰنَ اللّٰهِ وَمَا اَنَا مِنَ الْمُشْرِكِيْنَ ﴿١٠٨﴾	
	١١٠			حَتَّىٰ إِذَا اسْتَيْسَسَ الرُّسُلُ وَظَنُّوْا اَنْهُمْ قَدْ كُذِبُوْا جَآءَهُمْ نَصْرُنَا فَنُجِّىْ مِنْ نَّشَآءٍ وَلَا يَرُدُّ بَاسُنَا عَنِ الْقَوْمِ الْمُجْرِمِيْنَ ﴿١١٠﴾	

يٰٓسُر

الفصل (١١٠)

	٢	٤٦		إِنَّا أَنْزَلْنَاهُ قُرْآنًا عَرَبِيًّا لَعَلَّكُمْ تَعْقِلُونَ ﴿٢﴾	
	١١			قَالُوا يَتَّابَانَا مَا لَكَ لَا تَأْمَنَّا عَلَى يُوسُفَ وَإِنَّا لَهُ لَنَنْصِحُونَ ﴿١١﴾	
	١٢			أَرْسَلَهُ مَعَنَا غَدًا يَرْتَع وَيَلْعَبُ وَإِنَّا لَهُ لَحَافِظُونَ ﴿١٢﴾	
	١٣		وَلَقَدْ نَادَيْنَاكَ يَا قَارِئُ الْقُرْآنِ أَنْ تَتَذَكَّرَ فِي حَقِّهِ وَلَئِنْ لَمْ يَنْتَهِ عَنِ الْكَلْبِ لَأَخَذْنَا مِنْهُ بِاللِّسَانِ أَوْ مِنْهُ بِالنُّوَاصِرِ وَلَئِنْ لَمْ يَنْتَهِ لَأَخَذْنَا مِنْهُ بِالْأُذُنِ أَوْ أَوْجِحًا مِمَّا يَخْتَارُ وَإِنِّي لَأَكْفَى الْعِجْلَ آلَ قَارِئٍ لَنْ يَحْزُنِيَكَ أَنْ تَذْهَبُوا بِهِ وَأَخَافُ أَنْ يَأْكُلَهُ الذِّئْبُ وَأَنْتُمْ عَنْهُ غَافِلُونَ ﴿١٣﴾		
	١٤			قَالُوا لَئِنْ أَكَلَهُ الذِّئْبُ وَنَحْنُ عُصْبَةٌ إِنَّا إِذًا لَخَسِرُونَ ﴿١٤﴾	
	١٥			فَلَمَّا ذَهَبُوا بِهِ وَأَجْمَعُوا أَنْ يَجْعَلُوهُ فِي غِيَابِ الْجَبِّ وَأَوْحَيْنَا إِلَيْهِ لَتُنَبِّئَنَّهُمْ بِأَمْرِهِمْ هَذَا وَهُمْ لَا يَشْعُرُونَ ﴿١٥﴾	١٤٨
	١٦			وَجَاءَ وَآبَاهُمْ عِشَاءً يَبْكُونَ ﴿١٦﴾	
	١٨			وَجَاءُوا عَلَى قَمِيصِهِ بِدَمٍ كَذِبٍ قَالَ بَلْ سَوَّلَتْ لَكُمْ أَنْفُسُكُمْ أَمْرًا فَصَبْرٌ جَمِيلٌ وَاللَّهُ الْمُسْتَعَانُ عَلَى مَا تَصِفُونَ ﴿١٨﴾	
	١٩			وَجَاءَتْ سَيَّارَةٌ فَأَرْسَلُوا وَارِدَهُمْ فَأَدْلَى دَلْوَهُ قَالَ يَبُشْرَىٰ هَذَا غُلْمٌ وَأَسْرُوهُ بَضْعَةَ الْعِلْمِ بِمَا يَعْمَلُونَ ﴿١٩﴾	

وَقَدْ

وَلَقَدْ نَادَيْنَاكَ يَا قَارِئُ الْقُرْآنِ أَنْ تَتَذَكَّرَ فِي حَقِّهِ

	٢١	٤٦		<p>وَقَالَ الَّذِي اشْتَرَاهُ مِنْ مِصْرَ لِامْرَأَتِهِ أَكْرَمِي مَثْوَاهُ عَسَىٰ أَنْ يَنْفَعَنَا أَوْ نَتَّخِذَهُ وَلَدًا ۖ وَكَذَٰلِكَ مَكَّنَّا لِيُوسُفَ فِي الْأَرْضِ وَلِنُعَلِّمَهُ مِنَ تَأْوِيلِ الْأَحَادِيثِ ۗ وَاللَّهُ غَالِبٌ عَلَىٰ أَمْرِهِ ۗ وَلَٰكِنَّ أَكْثَرَ النَّاسِ لَا يَعْلَمُونَ</p> <p style="text-align: right;">﴿٢١﴾</p>	
	٢٣			<p>وَرَوَدَتْهُ الْمَلِكَةُ وَرَوَيْتُهَا فِي بَيْتِهَا ۖ عَنْ نَفْسِهِ وَعَلَّقَتِ الْأَبْتَابَ ۖ وَقَالَتْ هَيْتَ لَكَ ۗ قَالَ مَعَاذَ اللَّهِ إِنَّهُ رَبِّي أَحْسَنَ مَثْوَايَ إِنَّهُ لَا يُفْلِحُ الظَّالِمُونَ</p> <p style="text-align: right;">﴿٢٣﴾</p>	١٤٨
	٣٧			<p>قَالَ لَا يَأْتِيكُمَا طَعَامٌ تُرْزَقَانِهِ ۖ إِلَّا نَبَأَكُمَا بِتَأْوِيلِهِ ۗ قَبْلَ أَنْ يَأْتِيَكُمَا ذَٰلِكُمَا مِمَّا عَلَّمَنِي رَبِّي ۗ إِنَّي تَرَكْتُ مِلَّةَ قَوْمٍ لَا يُؤْمِنُونَ بِاللَّهِ وَهُمْ بِالْآخِرَةِ هُمْ كَافِرُونَ</p> <p style="text-align: right;">﴿٣٧﴾</p>	
	٣٨			<p>وَاتَّبَعْتُ مِلَّةَ آبَائِي ۖ ابْرَاهِيمَ ۖ وَاسْتَحَقَّ وَيَعْقُوبَ ۗ مَا كَان لَنَا أَنْ نُشْرِكَ بِاللَّهِ مِنْ شَيْءٍ ۗ ذَٰلِكَ مِنْ فَضْلِ اللَّهِ عَلَيْنَا وَعَلَى النَّاسِ وَلَٰكِنَّ أَكْثَرَ النَّاسِ لَا يَشْكُرُونَ</p> <p style="text-align: right;">﴿٣٨﴾</p>	

	٤٠	٤٦		مَا تَعْبُدُونَ مِنْ دُونِهِ إِلَّا أَسْمَاءَ سَمَّيْتُمُوهَا أَنْتُمْ وَءَابَاؤُكُمْ مَا أَنْزَلَ اللَّهُ بِهَا مِنْ سُلْطَانٍ إِنْ الْحُكْمُ إِلَّا لِلَّهِ أَمَرَ أَلَّا تَعْبُدُوا إِلَّا إِيَّاهُ ذَلِكَ الَّذِينَ الْقَيْمُ وَلَكِنَّ أَكْثَرَ النَّاسِ لَا يَعْلَمُونَ ﴿٤٠﴾	
	٤٣			وَقَالَ الْمَلِكُ إِنِّي أَرَى سَبْعَ بَقَرَاتٍ سِمَانٍ يَأْكُلُهُنَّ سَبْعٌ عِجَافٌ وَسَبْعٌ سُنبُلَاتٍ خُضْرٍ وَأُخَرَ يَابِسَاتٍ يَا أَيُّهَا الْمَلَأُ أَفْتُونِي فِي رَأْيِنِي إِنْ كُنْتُمْ لِلرُّءْيَى بَاتِعِبُونَ ﴿٤٣﴾	١٤٨
	٤٥			وَقَالَ الَّذِي نَجَا مِنْهُمَا وَادَّكَرَ بَعْدَ أُمَّةٍ أَنَا أُنْتِزِعُكُمْ بِتَأْوِيلِهِ فَأَرْسِلُونِ ﴿٤٥﴾	
	٤٦			يُوسُفُ أَيُّهَا الصِّدِّيقُ أَفْتِنَا فِي سَبْعِ بَقَرَاتٍ سِمَانٍ يَأْكُلُهُنَّ سَبْعٌ عِجَافٌ وَسَبْعِ سُنبُلَاتٍ خُضْرٍ وَأُخَرَ يَابِسَاتٍ لَعَلِّي أَرْجِعُ إِلَى النَّاسِ لَعَلَّهُمْ يَعْلَمُونَ ﴿٤٦﴾	
	٤٧			قَالَ تَزْرَعُونَ سَبْعَ سِنِينَ دَابًا فَمَا حَصَدْتُمْ فَذَرُوهُ فِي سُنْبُلِهِ إِلَّا قَلِيلًا مِمَّا نَأْكُلُونَ ﴿٤٧﴾	

وون

الفصلية وون

	٤٨	٤٦				
				﴿ ثُمَّ يَأْتِي مِنْ بَعْدِ ذَلِكَ سَبْعٌ شِدَادٌ يَأْكُنَّ مَا قَدَّمْتُمْ لَهُنَّ إِلَّا قَلِيلًا مِمَّا تَحْصِنُونَ ﴿٤٨﴾ ﴾		
	٤٩			﴿ ثُمَّ يَأْتِي مِنْ بَعْدِ ذَلِكَ عَامٌ فِيهِ يُغَاثُ النَّاسُ وَفِيهِ يَعْرِصُونَ ﴿٤٩﴾ ﴾		
	٥٧			﴿ وَلَا جُرْ أَلَاخِرَةَ خَيْرٌ لِلَّذِينَ ءَامَنُوا وَكَانُوا يَتَّقُونَ ﴿٥٧﴾ ﴾		
	٥٨			﴿ وَجَاءَ إِخْوَةَ يُوسُفَ فَدَخَلُوا عَلَيْهِ فَعَرَّفَهُمْ وَهُمْ لَهُمْ مُنْكَرُونَ ﴿٥٨﴾ ﴾		
	٦٠			﴿ فَإِنْ لَمْ تَأْتُونِي بِهِءَ فَلَا كَيْلَ لَكُمْ عِنْدِي وَلَا تَقْرَبُونِ ﴿٦٠﴾ ﴾		١٤٨
	٦١			﴿ قَالُوا سَنُرَوِّدُ عَنْهُ أَبَاهُ وَإِنَّا لَفَاعِلُونَ ﴿٦١﴾ ﴾		
	٦٢			﴿ وَقَالَ لِفَتَيْنِهِ اجْعَلُوا بِيضَعْنَهُمْ فِي رِحَالِهِمْ لَعَلَّهُمْ يَعْرِفُونَهَا إِذَا انْقَلَبُوا إِلَىٰ أَهْلِهِمْ لَعَلَّهُمْ يَرْجِعُونَ ﴿٦٢﴾ ﴾		
	٦٣			﴿ فَلَمَّا رَجَعُوا إِلَىٰ أَبِيهِمْ قَالُوا يَا أَبَانَا مُنِعَ مِنَّا الْكَيْلُ فَأَرْسِلْ مَعَنَا آخَانًا نَكْتَلُ وَإِنَّا لَهُمْ لَحَافِظُونَ ﴿٦٣﴾ ﴾		

	٦٧	٤٦		
			وَقَالَ يَبْنَئِي لَا تَدْخُلُوا مِنِّي بَابٍ وَاحِدٍ وَأَدْخُلُوا مِنِّي أَبْوَابٍ مُتَفَرِّقَةٍ وَمَا أُغْنِي عَنْكُمْ مِنَ اللَّهِ مِنْ شَيْءٍ إِنِ الْحُكْمُ إِلَّا لِلَّهِ عَلَيْهِ تَوَكَّلْتُ وَعَلَيْهِ فَلْيَتَوَكَّلِ الْمُتَوَكِّلُونَ ﴿٦٧﴾	
	٦٨		وَلَمَّا دَخَلُوا مِنْ حَيْثُ أَمَرَهُمْ أَبُوهُمْ مَا كَانَ يُعْنِي عَنْهُمْ مِنَ اللَّهِ مِنْ شَيْءٍ إِلَّا حَاجَةٌ فِي نَفْسٍ يَعْقُوبَ قَضَاهَا وَإِنَّهُ لَذُو عِلْمٍ لِمَا عَلَّمْنَاهُ وَلَكِنَّ أَكْثَرَ النَّاسِ لَا يَعْلَمُونَ ﴿٦٨﴾	١٤٨
	٦٩		وَلَمَّا دَخَلُوا عَلَى يُوسُفَ ءَاوَىٰ إِلَىٰ أَخِيهِ أَخَاهُ قَالَ إِنِّي أَنَا أَخُوكَ فَلَا تَبْتَئِسْ بِمَا كَانُوا يَعْمَلُونَ ﴿٦٩﴾	
	٧٠		فَلَمَّا جَهَّزَهُمْ بِجَهَّازِهِمْ جَعَلَ السَّقَايَةَ فِي رِجْلِ أَخِيهِ ثُمَّ أَذَّنَ مُؤَذِّنٌ أَيَّتُهَا الْعِيرُ إِنَّكُمْ لَسَارِقُونَ ﴿٧٠﴾	
	٧١		قَالُوا وَقَبِلُوا عَلَيْهِمْ مَاذَا تَفْقِدُونَ ﴿٧١﴾	

وَوَن

الْفَصْلُ الْوَاحِدُ

وَوَدَّ

الضاحك صلياً

	٧٧	٤٦		قَالُوا إِن يَسْرِقُ فَقَدْ سَرَقَ أَخٌ لَّهُ مِنْ قَبْلُ فَأَسْرَهَا يُوسُفُ فِي نَفْسِهِ وَلَمْ يُبْدِهَا لَهُمْ قَالَ أَنْتُمْ شَرُّ مَكَّانًا وَاللَّهُ أَعْلَمُ بِمَا تَصِفُونَ ﴿٧٧﴾	
	٧٩			قَالَ مَعَاذَ اللَّهِ أَنْ نَأْخُذَ إِلَّا مَنْ وَجَدْنَا مَتَاعَنَا عِنْدَهُ إِنَّا إِذَا لَطَلِمُونَ ﴿٧٩﴾	
	٨٢			وَسَلَّ الْقَرْيَةَ الَّتِي كُنَّا فِيهَا وَالْعَيْرَ الَّتِي أَقْبَلْنَا فِيهَا وَإِنَّا لَصَادِقُونَ ﴿٨٢﴾	
	٨٦			قَالَ إِنَّمَا أَشْكُوا بَنِي وَحْزَنِي إِلَى اللَّهِ وَأَعْلَمُ مِنَ اللَّهِ مَا لَا تَعْلَمُونَ ﴿٨٦﴾	١٤٨
	٨٧			يَبْنِي أَذْهَبُوا فَتَحَسَّسُوا مِنْ يُوسُفَ وَأَخِيهِ وَلَا تَأْتِسُوا مِنْ رَوْحِ اللَّهِ إِنَّهُ لَا يَأْتِسُ مِنْ رَوْحِ اللَّهِ إِلَّا الْفَوْمُ الْكَافِرُونَ ﴿٨٧﴾	
	٨٩			قَالَ هَلْ عَلِمْتُمْ مَا فَعَلْتُمْ بِيُوسُفَ وَأَخِيهِ إِذْ أَنْتُمْ جَاهِلُونَ ﴿٨٩﴾	
	٩٤			وَلَمَّا فَصَلَتِ الْعَيْرُ قَالَ أَبُوهُمْ إِنِّي لَأَجِدُ رِيحَ يُوسُفَ لَوْلَا أَنْ تُفْنِدُونِ ﴿٩٤﴾	

	٩٦	٤٦		فَلَمَّا أَنْ جَاءَ الْبَشِيرُ أَلْقَاهُ عَلَىٰ وَجْهِهِ فَارْتَدَّ بَصِيرًا ۗ قَالَ أَلَمْ أَقُلْ لَكُمْ إِنِّي أَعْلَمُ مِنَ اللَّهِ مَا لَا تَعْلَمُونَ ﴿١١﴾	
	١٠٢			ذَٰلِكَ مِنْ أَنْبَاءِ الْغَيْبِ نُوحِيهِ إِلَيْكَ ۗ وَمَا كُنْتَ لَدَيْهِمْ إِذْ أَجْمَعُوا أَمْرَهُمْ وَهُمْ يَمْكُرُونَ ﴿١٠٢﴾	
	١٠٥			وَكَأَيِّن مِّنْ آيَةٍ فِي السَّمٰوٰتِ وَٱلْأَرْضِ يَمُرُّونَ عَلَيْهَا وَهُمْ عَنْهَا مُعْرِضُونَ ﴿١٠٥﴾	
	١٠٦			وَمَا يُؤْمِنُ أَكْثَرُهُمْ بِٱللَّهِ إِلَّا وَهُمْ مُّشْرِكُونَ ﴿١٠٦﴾	١٤٨
	١٠٧			أَفَأَمِنُوا أَن تَأْتِيَهُمْ غَشِيَةٌ مِّنْ عَذَابِ ٱللَّهِ أَوْ تَأْتِيَهُمُ ٱلسَّاعَةُ بَغْتَةً وَهُمْ لَا يَشْعُرُونَ ﴿١٠٧﴾	
	١٠٩			وَمَا أَرْسَلْنَا مِنْ قَبْلِكَ إِلَّا رِجَالًا نُوحِيَ إِلَيْهِمْ مِنْ أَهْلِ ٱلْقَرْيَةِ ۗ أَفَلَمْ يَسِيرُوا فِي ٱلْأَرْضِ فَيَنْظُرُوا كَيْفَ كَانَ عَاقِبَةُ ٱلَّذِينَ مِنْ قَبْلِهِمْ ۗ وَلَدَارُ ٱلْآخِرَةِ خَيْرٌ لِّلَّذِينَ اتَّقَوْا ۗ أَفَلَا تَعْقِلُونَ ﴿١٠٩﴾	

وَوَات

الفصل الحادي عشر

	١١١	٤٦	الفاصلة (ون)	لَقَدْ كَانَتْ فِي قَصَصِهِمْ عِبْرَةً لِأُولِي الْأَلْبَابِ مَا كَانَ حَدِيثًا يُفْتَرَى وَلَكِنْ تَصْدِيقَ الَّذِي بَيْنَ يَدَيْهِ وَتَفْصِيلَ كُلِّ شَيْءٍ وَهُدًى وَرَحْمَةً لِّقَوْمٍ يُؤْمِنُونَ ﴿١١١﴾	١٤٨
قبل - خبر	٢٦	١	الصيغة	قَالَ هِيَ رَاوَدَتْنِي عَنْ نَفْسِي ^ع وَشَهِدَ شَاهِدٌ مِّنْ أَهْلِهَا إِنْ كَانَتْ قَمِيصُهُ قُدًّا مِّن قَبْلِ فَصَدَقَتْ وَهُوَ مِنَ الْكَاذِبِينَ ﴿٢٦﴾ وَإِنْ كَانَتْ قَمِيصُهُ قُدًّا مِّن دُبُرٍ فَكَذَبَتْ وَهُوَ مِنَ الصَّادِقِينَ ﴿٢٧﴾	١٤٩
الألف	١	١١١	تكرار صوت الألف	الرَّ تِلْكَ آيَاتُ الْكِتَابِ الْمُبِينِ ﴿١﴾ إِنَّا أَنْزَلْنَاهُ قُرْآنًا عَرَبِيًّا لَعَلَّكُمْ تَعْقِلُونَ ﴿٢﴾ نَحْنُ نَقُصُّ عَلَيْكَ أَحْسَنَ الْقَصَصِ بِمَا أَوْحَيْنَا إِلَيْكَ هَذَا الْقُرْآنَ وَإِنْ كُنْتَ مِنْ قَبْلِهِ لَمِنَ الْغَافِلِينَ ﴿٣﴾	١٥٠

الْحَمْدُ لِلَّهِ

تَكَرُّرُ صَوْتِ الْاَلْفِ

	٤	١١١		إِذْ قَالَ يُوسُفُ لِأَبِيهِ يَا أَبَتِ إِنِّي رَأَيْتُ أَحَدَ عَشَرَ كَوْكَبًا وَالشَّمْسَ وَالْقَمَرَ رَأَيْتُهُمْ لِي سَاجِدِينَ ﴿٤﴾	
	٥			قَالَ يَبْنَئِي لَأَنْقُصَنَّ رُءْيَاكَ عَلَى إِخْوَتِكَ فَيَكِيدُوا لَكَ كَيْدًا إِنَّ الشَّيْطَانَ لِلْإِنْسَانِ عَدُوٌّ مُبِينٌ ﴿٥﴾	
	٦			وَكَذَلِكَ يَجْنِيكَ رَبُّكَ وَيَعْلَمُكَ مِنْ تَأْوِيلِ الْأَحَادِيثِ وَيُسِّرُ نِعْمَتَهُ عَلَيْكَ وَعَلَى آلِ يَعْقُوبَ كَمَا أَتَمَّهَا عَلَى أَبَوَيْكَ مِنْ قَبْلُ إِبْرَاهِيمَ وَإِسْحَاقَ إِنَّ رَبَّكَ عَلِيمٌ حَكِيمٌ ﴿٦﴾	١٥٠
	٧			لَقَدْ كَانَ فِي يُوسُفَ وَإِخْوَتِهِ آيَاتٌ لِّلسَّالِفِينَ ﴿٧﴾	
	٨			إِذْ قَالُوا لِيُوسُفُ وَأَخُوهُ أَحَبُّ إِلَيْنَا أَيْنَمَا مَنَّا وَنَحْنُ عُصْبَةٌ إِنَّ آبَانَا لَفِي ضَلَالٍ مُّبِينٍ ﴿٨﴾	
	٩			اقْتُلُوا يُوسُفَ أَوْ اطْرَحُوهُ أَرْضًا يَخْلُ لَكُمْ وَجْهُ أَيُّكُمْ وَتَكُونُوا مِنْ بَعْدِهِ قَوْمًا صَالِحِينَ ﴿٩﴾	
	١٠			قَالَ قَائِلٌ مِّنْهُمْ لَا نَقْتُلُكَ يُوسُفُ وَالْقُوَّةُ فِي غَيْبَتِ الْجُبِّ يَلْقَاهُ بَعْضُ السَّيَّارَةِ إِنْ كُنْتُمْ فَاعِلِينَ ﴿١٠﴾	

	١١	١١١	لِكْرَارِ صَوْتِ الْاَلْفِ	قَالُوا يَا أَبَانَا مَا لَكَ لَا تَأْمَنَّا عَلَى يُوسُفَ وَإِنَّا لَهُ لَنَنصِحُونَ ﴿١١﴾	١٥٠
	١٢			أَرْسِلْهُ مَعَنَا غَدًا يَرْتَعْ وَيَلْعَبْ وَإِنَّا لَهُ لَحَافِظُونَ ﴿١٢﴾	
	١٣			قَالَ إِنِّي لَيَحْزُنُنِي أَنْ تَذْهَبُوا بِهِ وَأَخَافُ أَنْ يَأْكُلَهُ الذِّئْبُ وَأَنْتُمْ عَنْهُ غَافِلُونَ ﴿١٣﴾	
	١٤			قَالُوا لَئِنْ أَكَلَهُ الذِّئْبُ وَنَحْنُ عُصْبَةٌ إِنَّا إِذَا لَلْخَاسِرُونَ ﴿١٤﴾	
	١٥			فَلَمَّا ذَهَبُوا بِهِ وَاجْمَعُوا أَنْ يَجْعَلُوهُ فِي غَيْبَتِ الْجُبِّ ^ع وَأَوْحَيْنَا إِلَيْهِ لَتُنَبِّئَنَّهُمْ بِأَمْرِهِمْ هَذَا وَهُمْ لَا يَشْعُرُونَ ﴿١٥﴾	
	١٦			وَجَاءَ وَآبَاهُمْ عِشَاءً يَبْكُونَ ﴿١٦﴾	
	١٧			قَالُوا يَا أَبَانَا إِنَّا ذَهَبْنَا نَسْتَبِقُ وَتَرَكْنَا يُوسُفَ عِنْدَ مَتَاعِنَا فَأَكَلَهُ الذِّئْبُ وَمَا أَنْتَ بِمُؤْمِنٍ لَنَا وَلَوْ كُنَّا صَادِقِينَ ﴿١٧﴾	
	١٨			وَجَاءَهُ عَلَى قَمِيصِهِ بِدَمٍ كَذِبٍ ^ع قَالَ بَلْ سَوَّلَتْ لَكُمْ أَنفُسُكُمْ أَمْرًا فَصَبْرٌ جَمِيلٌ ^ط وَاللَّهُ الْمُسْتَعَانُ عَلَى مَا تَصِفُونَ ﴿١٨﴾	

الْحَافِظُونَ

الْحَمْدُ لِلَّهِ

تَكَرُّرُ صَوْتِ الْأَلْفِ

	١٩	١١١		<p>وَجَاءَتْ سَيَّارَةٌ فَأَرْسَلُوا وَارِدَهُمْ فَأَدْلَى دَلْوَهُ قَالَ يَبْشُرِي هَذَا غُلْمٌ وَأَسْرُوهُ بَضْعَةٌ وَاللَّهُ عَلَيْهِم بِمَا يَعْمَلُونَ ﴿١٩﴾</p>	
	٢٠			<p>وَشَرَّوهُ بِشَمٍ بَحْسٍ دَرَاهِمَ مَعْدُودَةٍ وَكَانُوا فِيهِ مِنَ الزَّاهِدِينَ ﴿٢٠﴾</p>	
	٢١			<p>وَقَالَ الَّذِي اشْتَرَاهُ مِنْ مِصْرَ لِامْرَأَتِهِ أَكْرَمِي مَثْوَاهُ عَسَى أَنْ يَنْفَعَنَا أَوْ نَتَّخِذَهُ وَلَدًا وَكَذَلِكَ مَكَّنَّا لِيُوسُفَ فِي الْأَرْضِ وَلِنُعَلِّمَهُ مِنْ تَأْوِيلِ الْأَحَادِيثِ وَاللَّهُ غَالِبٌ عَلَى أَمْرِهِ وَلَكِنَّ أَكْثَرَ النَّاسِ لَا يَعْلَمُونَ ﴿٢١﴾</p>	١٥٠
	٢٢			<p>وَلَمَّا بَلَغَ أَشُدَّهُ ءَاتَيْنَاهُ حُكْمًا وَعِلْمًا وَكَذَلِكَ نُجْزِي الْمُحْسِنِينَ ﴿٢٢﴾</p>	
	٢٣			<p>وَرَوَدَتْهُ الْمَتَى وَهُوَ فِي بَيْتِهَا عَنْ نَفْسِهِ وَعَلَّقَتِ الْأَبْوَابَ وَقَالَتْ هَيْتَ لَكَ قَالَ مَعَاذَ اللَّهِ إِنَّهُ رَبِّي أَحْسَنَ مَثْوَايَ إِنَّهُ لَا يُفْلِحُ الظَّالِمُونَ ﴿٢٣﴾</p>	

المؤمنون

تكرار صوت الألف

	٢٤	١١١		وَلَقَدْ هَمَّتْ بِهٖ ^ط وَهَمَّ بِهَا لَوْلَا أَنْ رَأَى بُرْهَانَ رَبِّهٖ ^ع كَذَلِكَ لِنَصْرِفَ عَنْهُ السُّوءَ وَالْفَحْشَاءَ ^ع إِنَّهُ مِنْ عِبَادِنَا الْمُخْلَصِينَ ﴿٢٤﴾	
	٢٥			﴿وَاسْتَبَقَا الْبَابَ وَقَدَّتْ قَمِيصَهُ مِنْ دُبُرٍ وَأَلْفَيَا سَيِّدَهَا لَدَا الْبَابِ قَالَتْ مَا جَزَاءُ مَنْ أَرَادَ بِأَهْلِكَ سُوءًا إِلَّا أَنْ يُسْجَنَ أَوْ عَذَابٌ أَلِيمٌ ﴿٢٥﴾﴾	
	٢٦			قَالَ هِيَ رَاوَدتْنِي عَنْ نَفْسِي ^ع وَشَهِدَ شَاهِدٌ مِّنْ أَهْلِهَا إِنْ كَانَ قَمِيصُهُ قُدَّ مِنْ قُبُلٍ فَصَدَقَتْ وَهُوَ مِنَ الْكٰذِبِينَ ﴿٢٦﴾	١٥٠
	٢٧			وَإِنْ كَانَ قَمِيصُهُ قُدَّ مِنْ دُبُرٍ فَكَذَبَتْ وَهُوَ مِنَ الصّٰدِقِينَ ﴿٢٧﴾	
	٢٨			فَلَمَّا رَأَى قَمِيصَهُ قُدَّ مِنْ دُبُرٍ قَالَ إِنَّهُ مِنْ كَيْدِكُنَّ ^ط إِنَّ كَيْدَكُنَّ عَظِيمٌ ﴿٢٨﴾	
	٢٩			يُوسُفُ أَعْرَضَ عَنْ هٰذَا ^ع وَأَسْتَغْفِرِي لِدُنْيَاكَ ^ط إِنَّكَ كُنْتَ مِنَ الْخٰطِئِينَ ﴿٢٩﴾	

الهمزة الف

تكرار صوت الالف

	٣٠	١١١		<p>وَقَالَ نِسْوَةٌ فِي الْمَدِينَةِ امْرَأَتُ الْعَزِيزِ تُرَاوِدُ فَتَاهَا عَنْ نَفْسِهِ ۗ قَدْ شَغَفَهَا حُبًّا ۗ إِنَّا لَنَرْنَهَا فِي ضَلَالٍ مُبِينٍ ﴿٣٠﴾</p>	
	٣١			<p>فَلَمَّا سَمِعَتْ بِمَكْرِهِنَّ أَرْسَلَتْ إِلَيْهِنَّ وَأَعْتَدَتْ لَهُنَّ مُتَّكًا ۖ وَآتَتْ كُلَّ وَاحِدَةٍ مِّنْهُنَّ سِكِّينًا وَقَالَتِ اخْرُجْ عَلَيْهِنَّ ۗ فَلَمَّا رَأَيْنَهُ أَكْبَرْنَهُ ۖ وَقَطَّعْنَ أَيْدِيَهُنَّ وَقُلْنَ حَسْبَ لِلَّهِ مَا هَذَا بَشَرًا ۖ إِنْ هَذَا إِلَّا مَلَكٌ كَرِيمٌ ﴿٣١﴾</p>	
	٣٢			<p>قَالَتْ فَذَلِكُنَّ الَّذِي لُمْتُنَّنِي فِيهِ وَلَقَدْ رَاودْنَاهُ عَنْ نَفْسِهِ ۖ فَاسْتَعَصَمَ ۖ وَلَئِن لَّمْ يَفْعَلْ مَا ءَامُرُهُ لَيَسْجَنَنَّ ۖ وَيَكُونًا مِنَ الصَّاغِرِينَ ﴿٣٢﴾</p>	١٥٠
	٣٣			<p>قَالَ رَبِّ السِّجْنُ أَحَبُّ إِلَيَّ مِمَّا يَدْعُونَنِي إِلَيْهِ وَإِلَّا تَصْرِفْ عَنِّي كَيْدَهُنَّ أَصْبُ إِلَيْهِنَّ وَأَكُن مِّنَ الْجَاهِلِينَ ﴿٣٣﴾</p>	
	٣٤			<p>فَاسْتَجَابَ لَهُ رَبُّهُ ۖ فَصَرَفَ عَنْهُ كَيْدَهُنَّ ۖ إِنَّهُ هُوَ السَّمِيعُ الْعَلِيمُ ﴿٣٤﴾</p>	
	٣٥			<p>ثُمَّ بَدَأَ لَهُمْ مِن بَعْدِ مَا رَأَوُا الْآيَاتِ لَيَسْجُنُنَّهُ حَتَّىٰ حِينٍ ﴿٣٥﴾</p>	

المهملة

تكرار صوت الألف

	٣٦	١١١		<p>وَدَخَلَ مَعَهُ السِّجْنَ فَتَيَانٍ قَالَ أَحَدُهُمَا إِنِّي أَرِنِّي أَخَصِرُ ^ط أَعَصِرُ خَمْرًا وَقَالَ الْآخَرُ إِنِّي أَرِنِّي أَحْمِلُ فَوْقَ رَأْسِي خُبْرًا تَأْكُلُ الطَّيْرُ مِنْهُ نَبَثَنَا ^ط بِتَأْوِيلِهِ ^ط إِنَّا نَرْنَكَ مِنَ الْمُحْسِنِينَ ﴿٣٦﴾</p>	
	٣٧			<p>قَالَ لَا يَا بَيْتِكُمَا طَعَامٌ تُرْزَقَانِهِ ^ط إِلَّا نَبَأْتُكُمَا ^ط بِتَأْوِيلِهِ ^ط قَبْلَ أَنْ يَأْتِيَكُمَا ذَلِكَمَا ^ط مِمَّا عَلَّمَنِي رَبِّي ^ط إِنِّي تَرَكْتُ مِلَّةَ قَوْمٍ لَا يُؤْمِنُونَ بِاللَّهِ وَهُمْ بِالْآخِرَةِ ^ط هُمْ كَافِرُونَ ﴿٣٧﴾</p>	
	٣٨			<p>وَاتَّبَعْتُ مِلَّةَ آبَائِي ^ط ابْتِهَامًا ^ط وَاسْتِحْقَاقًا ^ط وَيَعْقُوبُ ^ط مَا كَانَتْ لَنَا أَنْ نُشْرِكَ بِاللَّهِ مِنْ شَيْءٍ ^ط ذَلِكَ مِنْ فَضْلِ اللَّهِ عَلَيْنَا وَعَلَى النَّاسِ وَلَكِنَّ أَكْثَرَ النَّاسِ لَا يَشْكُرُونَ ﴿٣٨﴾</p>	١٥٠
	٣٩			<p>يَصْدِحِي السِّجْنَ ^ط أَبَابٌ ^ط مُتَفَرِّقَاتٌ ^ط خَيْرٌ أَمِ ^ط اللَّهُ الْوَّاحِدُ الْقَهَّارُ ﴿٣٩﴾</p>	
	٤٠			<p>مَا تَعْبُدُونَ مِنْ دُونِهِ ^ط إِلَّا أَسْمَاءُ ^ط سَمَّيْتُمُوهَا ^ط أَنْتُمْ ^ط وَأَبَاؤُكُمْ ^ط مَا أَنْزَلَ اللَّهُ بِهَا مِنْ سُلْطَانٍ ^ط إِنْ الْحُكْمُ إِلَّا لِلَّهِ ^ط أَمَرَ ^ط أَلَّا تَعْبُدُوا ^ط إِلَّا إِيَّاهُ ^ط ذَلِكَ الدِّينُ ^ط الْقَائِمُ ^ط وَلَكِنَّ أَكْثَرَ النَّاسِ لَا يَعْلَمُونَ ﴿٤٠﴾</p>	

الحَمْدُ لِلَّهِ

تَكَرَّرَ صَوْتُ الْأَلْفِ

	٤١	١١١		
	٤٢			
	٤٣			
	٤٤			
	٤٥			
	٤٦			
				١٥٠

يُصَحِّجِي السِّجْنَ أَمَا أَحَدَكُمَا فَيَسْقَى رَبَّهُ خَمْرًا
وَأَمَا الْآخَرُ فَيُصَلِّبُ فَنَأْكُلُ الطَّيْرُ مِنْ رَأْسِهِ
قُضِيَ الْأَمْرُ الَّذِي فِيهِ تَسْتَفْتِيَانِ ﴿٤١﴾

وَقَالَ لِلَّذِي ظَنَّ أَنَّهُ نَاجٍ مِّنْهُمَا اذْكُرْنِي
عِنْدَ رَبِّكَ فَأَنَسَهُ الشَّيْطَانُ ذِكْرَ
رَبِّهِ فَلَيْثَ فِي السِّجْنِ بِضَعَ سِنِينَ ﴿٤٢﴾

وَقَالَ الْمَلِكُ إِنِّي أَرَى سَبْعَ بَقَرَاتٍ سِمَانٍ
يَأْكُلُهُنَّ سَبْعٌ عِجَافٌ وَسَبْعٌ سُنبُلَاتٍ
خُضْرٍ وَأُخَرَ يَابِسَاتٍ يَا أَيُّهَا الْمَلَأُ أَفْتُونِي فِي
رُؤْيَايَ إِن كُنْتُمْ لِلرُّءْيَا تَعْبُرُونَ ﴿٤٣﴾

قَالُوا أَضْغَتْ أَحْلَامٌ وَمَا نَحْنُ بِتَأْوِيلِ الْأَحْلَامِ
بِعَالَمِينَ ﴿٤٤﴾

وَقَالَ الَّذِي نَجَا مِنْهُمَا وَادَّكَرَ بَعْدَ أُمَّةٍ أَنَا
أُنَبِّئُكُمْ بِتَأْوِيلِهِ فَأَرْسِلُونِ ﴿٤٥﴾

يُوسُفُ أَيُّهَا الصِّدِّيقُ أَفْتِنَا فِي سَبْعِ بَقَرَاتٍ
سِمَانٍ يَأْكُلُهُنَّ سَبْعٌ عِجَافٌ وَسَبْعِ
سُنْبُلَاتٍ خُضْرٍ وَأُخَرَ يَابِسَاتٍ لَعَلِّي أَرْجِعُ إِلَى
النَّاسِ لَعَلَّهُمْ يَعْلَمُونَ ﴿٤٦﴾

الإنف

تكرار صوت الإنف

	٤٧	١١١		قَالَ تَزْرَعُونَ سَبْعَ سِنِينَ دَابًا فَمَا حَصَدْتُمْ فَذَرُوهُ فِي سُنْبُلِهِ إِلَّا قَلِيلًا مِمَّا نَأْكُلُونَ ﴿٤٧﴾	
	٤٨			ثُمَّ يَأْتِي مِنْ بَعْدِ ذَلِكَ سَبْعٌ شِدَادٌ يَأْكُلْنَ مَا قَدَّمْتُمْ لَهُنَّ إِلَّا قَلِيلًا مِمَّا تَحْصِنُونَ ﴿٤٨﴾	
	٤٩			ثُمَّ يَأْتِي مِنْ بَعْدِ ذَلِكَ عَامٌ فِيهِ يُغَاثُ النَّاسُ وَفِيهِ يَعْصِرُونَ ﴿٤٩﴾	
	٥٠			وَقَالَ الْمَلِكُ أَتَنْوِي بِهِ؟ فَلَمَّا جَاءَهُ الرَّسُولُ قَالَ أَرْجِعْ إِلَى رَبِّكَ فَسْأَلْهُ مَا بَالُ النِّسْوَةِ الَّتِي قَطَعْنَ أَيْدِيَهُنَّ إِنَّ رَبِّي بِكَيْدِهِنَّ عَلِيمٌ ﴿٥٠﴾	١٥٠
	٥١			قَالَ مَا خَطْبُكُنَّ إِذْ رُودْتُنَّ يُوسُفَ عَنِ نَفْسِهِ قُلْنَ حَاشَ لِلَّهِ مَا عَلِمْنَا عَلَيْهِ مِنْ سُوءٍ قَالَتِ أُمَّرَأَتُ الْعَزِيزِ الْكُنَّ حَصْحَصَ الْحَقِّ أَنَا رُودْتُهُ عَنْ نَفْسِهِ وَإِنَّهُ لَمِنَ الصَّادِقِينَ ﴿٥١﴾	
	٥٢			ذَلِكَ لِيَعْلَمَ أَنِّي لَمْ أَخُنْهُ بِالْغَيْبِ وَأَنَّ اللَّهَ لَا يَهْدِي كَيْدَ الْخَائِبِينَ ﴿٥٢﴾	
	٥٣			وَمَا أُبْرِيئُ نَفْسِي إِنَّ النَّفْسَ لَأَمَّارَةٌ بِالسُّوءِ إِلَّا مَا رَحِمَ رَبِّي إِنَّ رَبِّي غَفُورٌ رَحِيمٌ ﴿٥٣﴾	

الْحَمْدُ لِلَّهِ

تَكَرَّرَ صَوْتُ الْأَلْفِ

٥٤	١١١		وَقَالَ الْمَلِكُ أَتُؤْتُونِي بِهِ ۖ اسْتَخْلِصْهُ لِنَفْسِي فَلَمَّا كَلَّمَهُ قَالَ إِنَّكَ الْيَوْمَ لَدَيْنَا مَكِينٌ أَمِينٌ ﴿٥٤﴾		
٥٥			قَالَ اجْعَلْنِي عَلَى خَزَائِنِ الْأَرْضِ إِنِّي حَفِيظٌ عَلِيمٌ ﴿٥٥﴾		
٥٦			وَكَذَلِكَ مَكَّنَّا لِيُوسُفَ فِي الْأَرْضِ يَتَّبِعُوا مِنْهَا حَيْثُ يَشَاءُ ۚ فُصِيبُ بِرَحْمَتِنَا مِنْ نَشَاءٍ وَلَا نُضِيعُ أَجْرَ الْمُحْسِنِينَ ﴿٥٦﴾		
٥٧			وَلَا جُرْ الْأُخْرَىٰ خَيْرٌ لِلَّذِينَ ءَامَنُوا وَكَانُوا يَتَّقُونَ ﴿٥٧﴾		١٥٠
٥٨			وَجَاءَ إِخْوَةَ يُوسُفَ فَدَخَلُوا عَلَيْهِ فَعَرَّفَهُمُ وَهُمْ لَهُ مُنْكَرُونَ ﴿٥٨﴾		
٥٩			وَلَمَّا جَهَّزَهُم بِجَهَّازِهِمْ قَالَ أَتُؤْتُونِي بِأَخٍ لَكُمْ مِنَ أَيْكُمُ إِلَّا تَرَوْنَ أَنِّي أُوْفِي الْكَيْلَ وَأَنَا خَيْرُ الْمُنْزِلِينَ ﴿٥٩﴾		
٦٠			فَإِنْ لَّمْ تَأْتُونِي بِهِ ۖ فَلَا كَيْلَ لَكُمْ عِنْدِي وَلَا تَقْرَبُونِ ﴿٦٠﴾		
٦١			قَالُوا سَتَرُوهُ عَنْهُ أَبَاهُ وَإِنَّا لَفَاعِلُونَ ﴿٦١﴾		

الْحَمْلُف

تكرار صوت الهمزة

	٦٢	١١١		وَقَالَ لِفَتْنَيْنِهِ أَجْعَلُوا بِضَعَنَهُمْ فِي رِحَالِهِمْ لَعَلَّهُمْ يَعْرِفُونَهَا إِذَا أَنْقَلَبُوا إِلَىٰ أَهْلِهِمْ لَعَلَّهُمْ يَرْجِعُونَ ﴿٦٢﴾	
	٦٣			فَلَمَّا رَجَعُوا إِلَىٰ أَبِيهِمْ قَالُوا يَا أَبَانَا مُنِعَ مِنَّا الْكَيْلُ فَأَرْسِلْ مَعَنَا أَخَانًا نَكْتَلُ وَإِنَّا لَهُ لَحَافِظُونَ ﴿٦٣﴾	
	٦٤			قَالَ هَلْ ءَامَنُكُمْ عَلَيْهِ إِلَّا كَمَا ءَامَنُتُمْ عَلَيَّ أَخِيهِ مِنْ قَبْلُ فَاللَّهُ خَيْرٌ حَافِظًا وَهُوَ أَرْحَمُ الرَّحِيمِينَ ﴿٦٤﴾	١٥٠
	٦٥			وَلَمَّا فَتَحُوا مَتْعَهُمْ وَجَدُوا بِضَعَتَهُمْ رُدَّتْ إِلَيْهِمْ قَالُوا يَا أَبَانَا مَا نَبْغِي هَذِهِ بِضَعْنَا رُدَّتْ إِلَيْنَا وَنَمِيرُ أَهْلَنَا وَنَحْفَظُ أَخَانًا وَنَزْدَادُ كَيْلَ بَعِيرٍ ذَلِكَ كَيْلٌ يَسِيرٌ ﴿٦٥﴾	
	٦٦			قَالَ لَنْ أَرْسِلَهُ مَعَكُمْ حَتَّىٰ تُؤْتُونِ مَوْثِقًا مِنْ اللَّهِ لَتَأْتُنَّنِي بِهِ إِلَّا أَنْ يُحَاطَ بِكُمْ فَلَمَّا ءَاتَوْهُ مَوْثِقَهُمْ قَالَ اللَّهُ عَلَىٰ مَا نَقُولُ وَكِيلٌ ﴿٦٦﴾	

الاحكام

شكر اد اصوات الاحكام

	٦٧	١١١		<p>وَقَالَ يَبْنَئِي لَا تَدْخُلُوا مِنِّي بَابٍ وَاحِدٍ وَأَدْخُلُوا مِنِّي أَبْوَابٍ مُتَفَرِّقَةٍ وَمَا أُغْنِي عَنْكُمْ مِنَ اللَّهِ مِنْ شَيْءٍ إِنِ الْحُكْمُ إِلَّا لِلَّهِ عَلَيْهِ تَوَكَّلْتُ وَعَلَيْهِ فَلْيَتَوَكَّلِ الْمُتَوَكِّلُونَ ﴿٦٧﴾</p>	
	٦٨			<p>وَلَمَّا دَخَلُوا مِنْ حَيْثُ أَمَرَهُمْ أَبُوهُمْ مَا كَانَ يُعْنِي عَنْهُمْ مِنَ اللَّهِ مِنْ شَيْءٍ إِلَّا حَاجَةً فِي نَفْسِ يَعْقُوبَ قَضَاهَا وَإِنَّهُ لَدُو عَلِيمٍ لِمَا عَلَّمْنَاهُ وَلَكِنَّ أَكْثَرَ النَّاسِ لَا يَعْلَمُونَ ﴿٦٨﴾</p>	١٥٠
	٦٩			<p>وَلَمَّا دَخَلُوا عَلَى يُوسُفَ أَوْسَىٰ إِلَيْهِ أَخَاهُ قَالَ إِنِّي أَنَا أَخُوكَ فَلَا تَبْتَئِسْ بِمَا كَانُوا يَعْمَلُونَ ﴿٦٩﴾</p>	
	٧٠			<p>فَلَمَّا جَهَّزَهُمْ بِجَهَّازِهِمْ جَعَلَ السِّقَايَةَ فِي رِجْلِ أَخِيهِ ثُمَّ أَذَّنَ مُؤَذِّنٌ أَيَّتُهَا الْعِيرُ إِنَّكُمْ لَسَارِقُونَ ﴿٧٠﴾</p>	
	٧١			<p>قَالُوا وَقَبِلُوا عَلَيْهِمْ مَاذَا تَفْقِدُونَ ﴿٧١﴾</p>	
	٧٢			<p>قَالُوا نَفَقْدُ صُوعَ الْمَلِكِ وَلِمَنْ جَاءَ بِهِ حِمْلُ بَعِيرٍ وَأَنَا بِهِ زَعِيمٌ ﴿٧٢﴾</p>	

الْحَمْدُ لِلَّهِ

شكر الله تعالى على نعمه

	٧٣	١١١		قَالُوا تَاللَّهِ لَقَدْ عَلِمْتُمْ مَا جِئْنَا لِنُفْسِدَ فِي الْأَرْضِ وَمَا كُنَّا سَارِقِينَ ﴿٧٣﴾	
	٧٤			قَالَ تَعَالَى: ﴿٧٤﴾ قَالُوا فَمَا جَزَاؤُهُ إِنْ كُنْتُمْ كَاذِبِينَ ﴿٧٤﴾	
	٧٥			قَالُوا جَزَاؤُهُ مَنْ وُجِدَ فِي رَحْلِهِ فَهُوَ جَزَاؤُهُ ﴿٧٥﴾ كَذَلِكَ نَجْزِي الظَّالِمِينَ ﴿٧٥﴾	
	٧٦			فَبَدَأَ بِأَوْعِيَتِهِمْ قَبْلَ وِعَاءِ أَخِيهِ ثُمَّ اسْتَخْرَجَهَا مِنْ وِعَاءِ أَخِيهِ كَذَلِكَ كِدْنَا لِيُوسُفَ مَا كَانَ لِيَأْخُذَ أَخَاهُ فِي دِينِ الْمَلِكِ إِلَّا أَنْ يَشَاءَ اللَّهُ نَرْفَعُ دَرَجَاتٍ مَن نَّشَاءُ وَفَوْقَ كُلِّ ذِي عِلْمٍ عَلِيمٌ ﴿٧٦﴾	١٥٠
	٧٧			قَالُوا إِنْ يَسْرِقْ فَقَدْ سَرَقَ أَخٌ لَهُ مِنْ قَبْلُ فَأَسْرَهَا يُّوسُفَ فِي نَفْسِهِ وَلَمْ يُبْدِهَا لَهُمْ قَالَ أَنْتُمْ شَرُّ مَكَّانًا وَاللَّهُ أَعْلَمُ بِمَا تَصِفُونَ ﴿٧٧﴾	
	٧٨			قَالُوا يَا أَيُّهَا الْعَزِيزُ إِنَّ لَهُ أَبًا شَيْخًا كَبِيرًا فَخُذْ أَحَدَنَا مَكَانَهُ إِنَّا نَرَاكَ مِنَ الْمُحْسِنِينَ ﴿٧٨﴾	

الْحَمْدُ لِلَّهِ

تِلْكَ آيَاتُ الْقُرْآنِ الْمُبِينِ

	٧٩	١١١		قَالَ مَعَاذَ اللَّهِ أَنْ نَأْخُذَ إِلَّا مَنْ وَجَدْنَا مَتَّعَيْنَا عِنْدَهُ إِنَّا إِذَا نَظَلِمُونَ ﴿٧٩﴾	
	٨٠			فَلَمَّا اسْتَيْسَسُوا مِنْهُ خَلَصُوا نَجِيًّا قَالَ كَبِيرُهُمْ أَلَمْ تَعْلَمُوا أَنَّ أَبَاكُمْ قَدْ أَخَذَ عَلَيْكُمْ مَوْثِقًا مِنَ اللَّهِ وَمِنْ قَبْلُ مَا فَرَّطْتُمْ فِي يُوسُفَ فَلَنْ أَبْرَحَ الْأَرْضَ حَتَّى يَأْذَنَ لِي أَبِي أَوْ يَحْكُمَ اللَّهُ لِي وَهُوَ خَيْرُ الْحَاكِمِينَ ﴿٨٠﴾	
	٨١			ارْجِعُوا إِلَىٰ آبَائِكُمْ فَقُولُوا يَا أَبَانَا إِنَّ ابْنَكَ سَرَقَ وَمَا شَهِدْنَا إِلَّا بِمَا عَلَّمْنَا وَمَا كُنَّا لِلْغَيْبِ حَافِظِينَ ﴿٨١﴾	١٥٠
	٨٢			وَسَلِّ الْقَرْيَةَ الَّتِي كُنَّا فِيهَا وَالْعَيْرَ الَّتِي أَقْبَلْنَا فِيهَا وَإِنَّا لَصَادِقُونَ ﴿٨٢﴾	
	٨٣			قَالَ بَلْ سَوَّلَتْ لَكُمْ أَنْفُسُكُمْ أَمْرًا فَصَبْرٌ جَمِيلٌ عَسَى اللَّهُ أَنْ يَأْتِيَنِي بِهِمْ جَمِيعًا إِنَّهُ هُوَ الْعَلِيمُ الْحَكِيمُ ﴿٨٣﴾	
	٨٤			وَتَوَلَّىٰ عَنْهُمْ وَقَالَ يَا سَفَىٰ عَلَىٰ يُوسُفَ وَأَبْيَضَّتْ عَيْنَاهُ مِنَ الْحُزَنِ فَهُوَ كَظِيمٌ ﴿٨٤﴾	

الهمزة

تكرار صوت الهمزة

	٨٥	١١١		قَالُوا تَاللَّهِ تَفْتُوْا تَذَكَّرُ يُوسُفَ حَتَّىٰ تَكُوْنَ حُرْمًا أَوْ تَكُوْنَ مِنَ الْهَالِكِيْنَ ﴿٨٥﴾	
	٨٦			قَالَ إِنَّمَا أَشْكُو بَثِّي وَحُزْنِي إِلَى اللَّهِ وَأَعْلَمُ مِنَ اللَّهِ مَا لَا تَعْلَمُونَ ﴿٨٦﴾	
	٨٧			يَبْنَیْ أَذْهَبُوا فَتَحَسَّسُوا مِنْ يُوسُفَ وَأَخِيهِ وَلَا تَأْتِسُوا مِنْ رَوْحِ اللَّهِ إِنَّهُ لَا يَأْتِسُ مِنْ رَوْحِ اللَّهِ إِلَّا الْفُؤْمُ الْكٰفِرُونَ ﴿٨٧﴾	
	٨٨			فَلَمَّا دَخَلُوا عَلَيْهِ قَالُوا يَا أَيُّهَا الْعَزِيزُ مَسَّنَا وَأَهْلَنَا الْضَّرُّ وَجِئْنَا بِبِضْعَةٍ مُّزْجَلَةٍ فَأَوْفِ لَنَا الْكَيْلَ وَتَصَدَّقْ عَلَيْنَا إِنَّ اللَّهَ يَجْزِي الْمُتَصَدِّقِيْنَ ﴿٨٨﴾	١٥٠
	٨٩			قَالَ هَلْ عَلِمْتُمْ مَا فَعَلْتُمْ بِيُوسُفَ وَأَخِيهِ إِذْ أَنْتُمْ جَاهِلُونَ ﴿٨٩﴾	
	٩٠			قَالُوا أَيْ تَنْكَ لَا أَنْتَ يُوسُفُ قَالَ أَنَا يُوسُفُ وَهَذَا أَخِي قَدْ مَنَّ اللَّهُ عَلَيْنَا إِنَّهُ مَن يَتَّقِ وَيَصْبِرْ فَإِنَّ اللَّهَ لَا يُضِيعُ أَجْرَ الْمُحْسِنِيْنَ ﴿٩٠﴾	

الاعراف

تكرار صوت الالف

	٩١	١١١		قَالُوا تَاللَّهِ لَقَدْ ءَاثَرَكَ اللَّهُ عَلَيْنَا وَإِنْ كُنَّا لَخَاطِئِينَ ﴿٩١﴾	
	٩٢			قَالَ لَا تَثْرِيبَ عَلَيْكُمُ الْيَوْمَ يَغْفِرُ اللَّهُ لَكُمْ وَهُوَ أَرْحَمُ الرَّاحِمِينَ ﴿٩٢﴾	
	٩٣			أَذْهَبُوا بِقَمِيصِي هَذَا فَأَلْقُوهُ عَلَى وَجْهِ أَبِي يَأْتِ بَصِيرًا وَأْتُونِي بِأَهْلِكُمْ أَجْمَعِينَ ﴿٩٣﴾	
	٩٤			وَلَمَّا فَصَلَتِ الْعِيرُ قَالَ أَبُوهُمْ إِنِّي لَأَجِدُ رِيحَ يُوسُفَ لَوْلَا أَنْ تُفَنِّدُونِ ﴿٩٤﴾	١٥٠
	٩٥			قَالُوا تَاللَّهِ إِنَّكَ لَفِي ضَلَالِكَ الْقَدِيمِ ﴿٩٥﴾	
	٩٦			فَلَمَّا أَنْ جَاءَ الْبَشِيرُ أَلْقَاهُ عَلَى وَجْهِهِ فَارْتَدَّ بَصِيرًا قَالَ أَلَمْ أَقُلْ لَكُمْ إِنِّي أَعْلَمُ مِنَ اللَّهِ مَا لَا تَعْلَمُونَ ﴿٩٦﴾	
	٩٧			قَالُوا يَا أَبَانَا اسْتَغْفِرْ لَنَا ذُنُوبَنَا إِنَّا كُنَّا خَاطِئِينَ ﴿٩٧﴾	
	٩٨			قَالَ سَوْفَ أَسْتَغْفِرُ لَكُمْ رَبِّي إِنَّهُ هُوَ الْغَفُورُ الرَّحِيمُ ﴿٩٨﴾	

	٩٩	١١١		فَلَمَّا دَخَلُوا عَلَى يُوسُفَ ءَاوَىٰ إِلَيْهِ أَبَوَيْهِ وَقَالَ أَدْخُلُوا مِصْرَ إِن شَاءَ اللَّهُ ءَامِنِينَ ﴿٩٩﴾	
	١٠٠			وَرَفَعَ أَبَوَيْهِ عَلَى الْعَرْشِ وَخَرُّوا لَهُ سُجَّدًا وَقَالَ يَتَابَتِ هَذَا تَأْوِيلُ رُءْيَايَ مِنْ قَبْلُ قَدْ جَعَلَهَا رَبِّي حَقًّا وَقَدْ أَحْسَنَ بِي إِذْ أَخْرَجَنِي مِنَ السِّجْنِ وَجَاءَ بِكُمْ مِنَ الْبَدْوِ مِنْ بَعْدِ أَنْ نَزَغَ الشَّيْطَانُ بَيْنِي وَبَيْنَ إِخْوَتِي إِنَّ رَبِّي لَطِيفٌ لِمَا يَشَاءُ إِنَّهُ هُوَ الْعَلِيمُ الْحَكِيمُ ﴿١٠٠﴾	
	١٠١			رَبِّ قَدْ ءَاتَيْتَنِي مِنَ الْمَلِكِ وَعَلَّمْتَنِي مِنْ تَأْوِيلِ الْأَحَادِيثِ فَاطِرَ السَّمَوَاتِ وَالْأَرْضِ أَنْتَ وَلِيِّ فِي الدُّنْيَا وَالْآخِرَةِ تَوَفَّنِي مُسْلِمًا وَالْحَقِّنِي بِالصَّالِحِينَ ﴿١٠١﴾	١٥٠
	١٠٢			ذَلِكَ مِنْ أَنْبَاءِ الْغَيْبِ نُوحِيهِ إِلَيْكَ وَمَا كُنْتَ لَدَيْهِمْ إِذْ أَجْمَعُوا أَمْرَهُمْ وَهُمْ يَمْكُرُونَ ﴿١٠٢﴾	
	١٠٣			وَمَا أَكْثَرُ النَّاسِ وَلَوْ حَرَصْتَ بِمُؤْمِنِينَ ﴿١٠٣﴾	
	١٠٤			وَمَا تَسْأَلُهُمْ عَلَيْهِ مِنْ أَجْرٍ إِنْ هُوَ إِلَّا ذِكْرٌ لِلْعَالَمِينَ ﴿١٠٤﴾	

الهمزة

تكرار صوت الألف

الأنفال

تكرار صوت الألف

	١٠٥	١١١	وَكَايْنٍ مِّنْ آيَةٍ فِي السَّمَوَاتِ وَالْأَرْضِ يَمُرُّونَ عَلَيْهَا وَهُمْ عَنْهَا مُعْرِضُونَ ﴿١٠٥﴾	
	١٠٦		وَمَا يُؤْمِنُ أَكْثَرُهُمْ بِاللَّهِ إِلَّا وَهُمْ مُّشْرِكُونَ ﴿١٠٦﴾	
	١٠٧		أَفَأَمِنُوا أَن تَأْتِيَهُمْ غَشِيَةٌ مِّنْ عَذَابِ اللَّهِ أَتَىٰ تَأْتِيَهُمُ السَّاعَةُ بَغْتَةً وَهُمْ لَا يَشْعُرُونَ ﴿١٠٧﴾	
	١٠٨		قُلْ هَذِهِ سَبِيلِي أَدْعُو إِلَى اللَّهِ عَلَىٰ بَصِيرَةٍ أَنَا وَمَنِ اتَّبَعَنِي وَسُبْحَانَ اللَّهِ وَمَا أَنَا مِنَ الْمُشْرِكِينَ ﴿١٠٨﴾	
	١٠٩		وَمَا أَرْسَلْنَا مِنْ قَبْلِكَ إِلَّا رِجَالًا نُوحِيَ إِلَيْهِمْ مِنْ أَهْلِ الْقُرَىٰ أَفَلَمْ يَسِيرُوا فِي الْأَرْضِ فَيَنْظُرُوا كَيْفَ كَانَ عَاقِبَةُ الَّذِينَ مِنْ قَبْلِهِمْ وَلَدَارُ الْآخِرَةِ خَيْرٌ لِلَّذِينَ اتَّقَوْا أَفَلَا تَعْقِلُونَ ﴿١٠٩﴾	١٥٠
	١١٠		حَتَّىٰ إِذَا اسْتَيْسَسَ الرُّسُلُ وَظَنُّوا أَنَّهُمْ قَدْ كُذِّبُوا جَاءَهُمْ نَصْرُنَا فَنُجِّى مَنْ نَّشَاءُ وَلَا يُرَدُّ بَأْسُنَا عَنِ الْقَوْمِ الْمُجْرِمِينَ ﴿١١٠﴾	
	١١١		لَقَدْ كَانَتْ فِي قَصصِهِمْ عِبْرَةً لِأُولِي الْأَلْبَابِ مَا كَانَ حَدِيثًا يُفْتَرَىٰ وَلَٰكِن تَصْدِيقَ الَّذِي بَيْنَ يَدَيْهِ وَتَفْصِيلَ كُلِّ شَيْءٍ وَهُدًى وَرَحْمَةً لِّقَوْمٍ يُؤْمِنُونَ ﴿١١١﴾	

	١	١١١	تَكَرَّرَ صَوْتُ الْحَمْدِ	الرَّ قَلَّكَ ءَايَتُ الْكِنَبِ الْمُبِينِ ﴿١﴾	١٥١
	٢			إِنَّا أَنْزَلْنَاهُ قُرْءَانًا عَرَبِيًّا لَعَلَّكُمْ تَعْقِلُونَ ﴿٢﴾	
	٣			نَحْنُ نَقُصُّ عَلَيْكَ أَحْسَنَ الْقَصَصِ بِمَا أَوْحَيْنَا إِلَيْكَ هَذَا الْقُرْءَانَ وَإِنْ كُنْتَ مِنْ قَبْلِهِ لَمِنَ الْغَافِلِينَ ﴿٣﴾	
	٤			إِذْ قَالَ يُوسُفُ لِأَبِيهِ يَا أَبَتِ إِنِّي رَأَيْتُ أَحَدَ عَشَرَ كَوْكَبًا وَالشَّمْسَ وَالْقَمَرَ رَأَيْتُهُمْ لِي سَاجِدِينَ ﴿٤﴾	
	٥			قَالَ يَبْنَئِي لَأَنْقُصَّ رُءْيَاكَ عَلَيَّ إِخْوَتَكَ فَيَكِيدُوا لَكَ كَيْدًا إِنَّ الشَّيْطَانَ لِلْإِنْسَانِ عَدُوٌّ مُبِينٌ ﴿٥﴾	
	٦			وَكَذَلِكَ يَجْنِبُكَ رَبُّكَ وَيُعَلِّمُكَ مِنْ تَأْوِيلِ الْأَحَادِيثِ وَيُتِمُّ نِعْمَتَهُ عَلَيْكَ وَعَلَى ءَالِ يَعْقُوبَ كَمَا أَتَمَّهَا عَلَى أَبَوَيْكَ مِنْ قَبْلِ إِبْرَاهِيمَ وَإِسْحَاقَ إِنَّ رَبَّكَ عَلِيمٌ حَكِيمٌ ﴿٦﴾	

الحمْد

	٧	١١١	تَكَرَّرَ كَلِمَاتُ الْحَدِيثِ	﴿ لَقَدْ كَانَ فِي يُوسُفَ وَإِخْوَتِهِ ءآيَاتٌ لِّلسَّالِئِلِينَ ﴾ (٧)	
	٨			إِذْ قَالُوا لِيُوسُفُ وَأَخُوهُ أَحَبُّ إِلَيْنَا أَيْبَانًا مِنَّا وَنَحْنُ عُصْبَةٌ إِنَّ أَبَانَا لَفِي ضَلَالٍ مُّبِينٍ ﴿٨﴾	
	٩			اقْتُلُوا يُوسُفَ أَوْ اطْرَحُوهُ أَرْضًا يَخْلُ لَكُمْ وَجْهُ أَيُّكُمْ وَتَكُونُوا مِن بَعْدِهِ قَوْمًا صَالِحِينَ ﴿٩﴾	
	١٠			قَالَ قَائِلٌ مِّنْهُمْ لَا تَقْتُلُوا يُوسُفَ وَالْقَوْهُ فِي غَيْبَتِ الْجَبِّ يَلْقَاهُ بَعْضُ السَّيَّارَةِ إِن كُنْتُمْ فَاعِلِينَ ﴿١٠﴾	١٥١
	١١			قَالُوا يَا أَبَانَا مَا لَكَ لَا تَأْمَنَّا عَلَى يُوسُفَ وَإِنَّا لَهُ لَنَصِحُونَ ﴿١١﴾	
	١٢			أَرْسَلَهُ مَعَا غَدَا يَرْتَعُ وَيَلْعَبُ وَإِنَّا لَهُ لَحَافِظُونَ ﴿١٢﴾	
	١٣			قَالَ إِنِّي لَيَحْزُنُنِي أَنَّ تَذْهَبُوا بِهِ وَأَخَافُ أَنْ يَأْكُلَهُ الذِّئْبُ وَأَنْتُمْ عَنْهُ غَافِلُونَ ﴿١٣﴾	
	١٤			قَالُوا لَيْنَ أَكَلَهُ الذِّئْبُ وَنَحْنُ عُصْبَةٌ إِنَّا إِذًا لَّخَسِرُونَ ﴿١٤﴾	

الحدود

	١٥	١١١		فَلَمَّا ذَهَبُوا بِهِءِ وَأَجْمَعُوا أَنْ يَجْعَلُوهُ فِي غَيْبَتِ الْجَبِّ ^ع وَأَوْحَيْنَا إِلَيْهِ لَتُنَبِّئَنَّهُمْ بِأَمْرِهِمْ هَذَا وَهُمْ لَا يَشْعُرُونَ ﴿١٥﴾	
	١٧			قَالُوا يَا أَبَانَا إِنَّا ذَهَبْنَا نَسْتَبِقُ وَتَرَكْنَا يُوسُفَ عِنْدَ مَتَعِنَا فَأَكَلَهُ الذِّئْبُ ^ط وَمَا أَنْتَ بِمُؤْمِنٍ لَنَا وَلَوْ كُنَّا صَادِقِينَ ﴿١٧﴾	
	١٨		تَكَرَّرَ	وَجَاءُوا عَلَى قَيْصِيهِءِ بِدَمٍ كَذِبٍ ^ع قَالَ بَلْ سَوَّلَتْ لَكُمْ أَنْفُسُكُمْ أَمْرًا فَصَبْرٌ جَمِيلٌ ^ط وَاللَّهُ الْمُسْتَعَانُ عَلَى مَا تَصِفُونَ ﴿١٨﴾	
	١٩		صَوْتُ	وَجَاءَتْ سَيَّارَةٌ فَأَرْسَلُوا وَارِدَهُمْ فَأَدْلَى دَلْوَهُ ^ط قَالَ يَكْبُشْرَى هَذَا عَلِمْتُ ^ع وَأَسْرُوهُ بِيضَعَةً ^ع وَاللَّهُ عَلَيْهِمْ بِمَا يَعْمَلُونَ ﴿١٩﴾	١٥١
	٢٠		الْحَمْدُ	وَشَرَّوهُ بِشَمْبٍ بَخِيسٍ دَرَاهِمَ مَعْدُودَةٍ وَكَانُوا فِيهِ مِنَ الزَّاهِدِينَ ﴿٢٠﴾	
	٢١			وَقَالَ الَّذِي اشْتَرَاهُ مِنْ مِصْرَ لِامْرَأَتِهِ أَكْرِمِي مَثْوَاهُ عَسَى أَنْ يَنْفَعَنَا أَوْ نَتَّخِذَهُ وَلَدًا ^ع وَكَذَلِكَ مَكَّنَّا لِيُوسُفَ فِي الْأَرْضِ وَلِنُعَلِّمَهُ مِن تَأْوِيلِ الْأَحَادِيثِ ^ع وَاللَّهُ غَالِبٌ عَلَى أَمْرِهِ وَلَكِنَّ أَكْثَرَ النَّاسِ لَا يَعْلَمُونَ ﴿٢١﴾	

	٢٢	١١١		وَلَمَّا بَلَغَ أَشُدَّهُ ۖ آتَيْنَاهُ حُكْمًا وَعِلْمًا ۖ وَكَذَلِكَ نَجْزِي الْمُحْسِنِينَ ﴿٢٢﴾	
	٢٣			وَرَوَدَتْهُ الَّتِي هُوَ فِي بَيْتِهَا عَنْ نَفْسِهِ وَعَلَقَتْ الْأَبْوَابَ وَقَالَتْ هَيْتَ لَكَ ۗ قَالَ مَعَاذَ اللَّهِ إِنَّهُ رَبِّي أَحْسَنَ مَثْوَايَ إِنَّهُ لَا يُفْلِحُ الظَّالِمُونَ ﴿٢٣﴾	
	٢٤		تكرار صوت اللوم	وَلَقَدْ هَمَّتْ بِهِ ۖ وَهَمَّ بِهَا لَوْلَا أَنَّ رءَا بُرْهَانَ رَبِّهِ ۗ كَذَلِكَ لِنَصْرِفَ عَنْهُ السُّوءَ وَالْفَحْشَاءَ ۗ إِنَّهُ مِنْ عِبَادِنَا الْمُخْلَصِينَ ﴿٢٤﴾	١٥١
	٢٥			وَأَسْتَبَقَا الْبَابَ وَقَدَّتْ قَمِيصُهُ مِنْ دُبُرٍ وَأَلْفِيَا سَيِّدَهَا لَدَا الْبَابِ ۗ قَالَتْ مَا جَزَاءُ مَنْ أَرَادَ بِأَهْلِكَ سُوءًا إِلَّا أَنْ يُسْجَنَ أَوْ عَذَابٌ أَلِيمٌ ﴿٢٥﴾	
	٢٦			قَالَ هِيَ رَوَدْتَنِي عَنْ نَفْسِي ۗ وَشَهِدَ شَاهِدٌ مِّنْ أَهْلِهَا إِنْ كَانَتْ قَمِيصُهُ قُدَّ مِنْ قُبُلٍ فَصَدَقَتْ وَهُوَ مِنَ الْكَاذِبِينَ ﴿٢٦﴾	
	٢٧			وَإِنْ كَانَتْ قَمِيصُهُ قُدَّ مِنْ دُبُرٍ فَكَذَبَتْ وَهُوَ مِنَ الصَّادِقِينَ ﴿٢٧﴾	
الصحف					

	٢٨	١١١	تَكَرَّرَ صَوْتُ الْحَمْدِ	فَلَمَّا رَعَا قَبِيضَهُ قَدَّ مِنْ دُبُرٍ قَالَ إِنَّهُ مِنْ كَيْدِكُنَّ إِنَّ كَيْدَكُنَّ عَظِيمٌ ﴿٢٨﴾	١٥١
	٢٩	يُوسُفُ أَعْرَضَ عَنْ هَذَا وَاسْتَغْفِرِي لِذَنبِكِ إِنَّكَ كُنْتِ مِنَ الْخَاطِئِينَ ﴿٢٩﴾			
	٣٠	وَقَالَ نِسْوَةٌ فِي الْمَدِينَةِ امْرَأَتُ الْعَزِيزِ تُرَاوِدُ فَتَاهَا عَنْ نَفْسِهِ قَدْ شَغَفَهَا حُبًّا إِنَّا لَنَرَاهَا فِي ضَلَالٍ مُبِينٍ ﴿٣٠﴾			
	٣١	فَلَمَّا سَمِعَتْ بِمَكْرِهِنَّ أَرْسَلَتْ إِلَيْهِنَّ وَأَعْتَدَتْ لَهُنَّ مُتَّكًا وَآتَتْ كُلَّ وَاحِدَةٍ مِّنْهُنَّ سِكِّينًا وَقَالَتِ اخْرُجْ عَلَيْهِنَّ فَلَمَّا رَأَيْنَهُ أَكْبَرْنَهُ وَقَطَّعْنَ أَيْدِيَهُنَّ وَقُلْنَ حَسْبُ لِلَّهِ مَا هَذَا بَشَرًا إِنْ هَذَا إِلَّا مَلَكٌ كَرِيمٌ ﴿٣١﴾			
	٣٢	قَالَتْ فَذَلِكُنَّ الَّذِي لُمْتُنَّنِي فِيهِ وَلَقَدْ رَاوَدْتُهُ عَنْ نَفْسِهِ فَاسْتَعْصَمَ وَلَئِن لَّمْ يَفْعَلْ مَا ءَامُرُهُ لَيُسْجَنَنَّ وَيَكُونًا مِنَ الصَّاغِرِينَ ﴿٣٢﴾			
	٣٣	قَالَ رَبِّ السِّجْنُ أَحَبُّ إِلَيَّ مِمَّا يَدْعُونَنِي إِلَيْهِ وَلَا تَصْرِفْ عَنِّي كَيْدَهُنَّ أَصْبُ إِلَيْهِنَّ وَأَكُن مِّنَ الْجَاهِلِينَ ﴿٣٣﴾			

الْحَمْدُ

العصر	٣٤	١١١	تكرار صوت اللحم	فَاسْتَجَابَ لَهُ رَبُّهُ فَصَرَفَ عَنْهُ كَيْدَهُنَّ إِنَّهُ هُوَ السَّمِيعُ الْعَلِيمُ ﴿٣٤﴾	١٥١
	٣٥			ثُمَّ بَدَأَ لَهُمْ مِنْ بَعْدِ مَا رَأَوُا آيَاتِنَا لِيَسْجُنَنَّهُمْ حَتَّىٰ حِينٍ ﴿٣٥﴾	
	٣٦			وَدَخَلَ مَعَهُ السِّجْنَ فَتَيَانٍ قَالَ أَحَدُهُمَا إِنِّي أَرِنِي أَخْمَلُ رَأْسِي خَمْرًا وَقَالَ الْآخَرُ إِنِّي أَرِنِي أَخْمَلُ فَوْقَ رَأْسِي خُبْزًا تَأْكُلُ الطَّيْرُ مِنْهُ نَبَثْنَا بِتَأْوِيلِهِ ﴿٣٦﴾	

الحج	٣٧	١١١	تَكَرَّرَ صَوْتُ الْحَجِّ	<p>قَالَ لَا يَأْتِيكُمَا طَعَامٌ تُرْزَقَانِهِ إِلَّا نَبَأَكُمَا بِهِ ۗ قَبْلَ أَنْ يَأْتِيَكُمَا ذَلِكُمَا مِمَّا عَلَّمَنِي رَبِّي إِنِّي تَرَكْتُ مِلَّةَ قَوْمٍ لَا يُؤْمِنُونَ بِاللَّهِ وَهُمْ بِالْآخِرَةِ هُمْ كَافِرُونَ ﴿٣٧﴾</p>	١٥١
	٣٨			<p>وَاتَّبَعْتُ مِلَّةَ آبَائِي إِبْرَاهِيمَ وَإِسْحَاقَ وَيَعْقُوبَ ۗ مَا كَانَ لَنَا أَنْ نُشْرِكَ بِاللَّهِ مِنْ شَيْءٍ ذَٰلِكَ مِنَ فَضْلِ اللَّهِ عَلَيْنَا وَعَلَى النَّاسِ وَلَٰكِنَّ أَكْثَرَ النَّاسِ لَا يَشْكُرُونَ ﴿٣٨﴾</p>	
	٣٩			<p>يَصْحَجِي السَّجْنَ ۗ أَرْبَابٌ مُتَفَرِّقُونَ خَيْرٌ أَمِ اللَّهِ الْوَاحِدِ الْقَهَّارِ ﴿٣٩﴾</p>	
	٤٠			<p>مَا تَعْبُدُونَ مِنْ دُونِهِ إِلَّا أَسْمَاءَ سَمَّيْتُمُوهَا أَنْتُمْ وَآبَاؤُكُمْ مِمَّا أَنْزَلَ اللَّهُ بِهَا مِنْ سُلْطَانٍ ۗ إِنْ الْحُكْمُ إِلَّا لِلَّهِ أَمَرَ أَلَّا تَعْبُدُوا إِلَّا إِيَّاهُ ذَٰلِكَ الدِّينُ الْقَيِّمُ وَلَٰكِنَّ أَكْثَرَ النَّاسِ لَا يَعْلَمُونَ ﴿٤٠﴾</p>	
	٤١			<p>يَصْحَجِي السَّجْنَ ۗ أَمَّا أَحَدُكُمَا فَيَسْقِي رَبَّهُ خَمْرًا ۗ وَأَمَّا الْآخَرُ فَيُصَلِّبُ فَتَأْكُلُ الطَّيْرُ مِنْ رَأْسِهِ ۗ قُضِيَ الْأَمْرُ الَّذِي فِيهِ تَسْتَفْتِيَانِ ﴿٤١﴾</p>	

	٤٢	١١١		<p>وَقَالَ لِلَّذِي ظَنَّ أَنَّهُ نَاجٍ مِّنْهُمَا اذْكُرْنِي عِندَ رَبِّكَ فَأَنسَنهُ الشَّيْطَانُ ذِكْرَ رَبِّهِ فَلَبِثَ فِي السِّجْنِ بِضْعَ سِنِينَ ﴿٤٢﴾</p>	
	٤٣			<p>وَقَالَ الْمَلِكُ إِنِّي أَرَى سَبْعَ بَقَرَاتٍ سِمَانٍ يَأْكُلُهُنَّ سَبْعُ عِجَافٍ وَسَبْعَ سُنبُلَاتٍ خُضِرٍ وَأُخْرَى يَأْسُتُ بِتَأْتِيهَا الْمَلَأُ أَفْتُونِي فِي رُءْيَايَ إِنْ كُنْتُمْ لِلرُّءْيَا تَعْبُرُونَ ﴿٤٣﴾</p>	
	٤٤			<p>قَالُوا أَضَعَفْتُ أَحْلَمٌ وَمَا نَحْنُ بِتَأْوِيلِ الْأَحْلَامِ بِعَالَمِينَ ﴿٤٤﴾</p>	١٥١
	٤٥			<p>وَقَالَ الَّذِي نَجَا مِنْهُمَا وَادَّكَرَ بَعْدَ أُمَّةٍ أَنَا أُنَبِّئُكُمْ بِتَأْوِيلِهِ فَأَرْسِلُونِ ﴿٤٥﴾</p>	
	٤٦			<p>يُوسُفُ أَيُّهَا الصِّدِّيقُ أَفْتِنَا فِي سَبْعِ بَقَرَاتٍ سِمَانٍ يَأْكُلُهُنَّ سَبْعُ عِجَافٍ وَسَبْعِ سُنْبُلَاتٍ خُضِرٍ وَأُخْرَى يَأْسُتُ لَعَلِّي أَرْجِعُ إِلَى النَّاسِ لَعَلَّهُمْ يَعْلَمُونَ ﴿٤٦﴾</p>	
	٤٧			<p>قَالَ تَزْرَعُونَ سَبْعَ سِنِينَ دَابًا فَمَا حَصَدْتُمْ فَذَرُوهُ فِي سُنْبُلِهِ إِلَّا قَلِيلًا مِّمَّا نَأْكُلُونَ ﴿٤٧﴾</p>	

المدح

تكرار صوت المدح

	٤٨	١١١		ثُمَّ يَأْتِي مِنْ بَعْدِ ذَلِكَ سَبْعٌ شِدَادٌ يَأْكُلْنَ مَا قَدَّمْتُمْ لَهُنَّ إِلَّا قَلِيلًا مِمَّا تَحْصِنُونَ ﴿٤٨﴾	
	٤٩			ثُمَّ يَأْتِي مِنْ بَعْدِ ذَلِكَ عَامٌ فِيهِ يُغَاثُ النَّاسُ وَفِيهِ يَعْصِرُونَ ﴿٤٩﴾	
	٥٠		شَكَرًا لِكُلِّ صَوْتٍ الْمَدْحَمِ	وَقَالَ الْمَلِكُ أَتُؤْمِنُ بِهِ ^ط فَلَمَّا جَاءَهُ الرَّسُولُ قَالَ ارْجِعْ إِلَى رَبِّكَ فَسْأَلُهُ مَا بَأْسُ الْبِئْسَوَةِ الَّتِي قَطَعْنَ أَيْدِيَهُنَّ إِنَّ رَبِّي بِكَيْدِهِنَّ عَلِيمٌ ﴿٥٠﴾	
الصَّحْفِ	٥١			قَالَ مَا خَطْبُكُمْ إِذْ رَوَدْتُنَّ يُوسُفَ عَنِ نَفْسِهِ ^ع قُلْنَ حَاشَ لِلَّهِ مَا عَلِمْنَا عَلَيْهِ مِنْ سُوءٍ ^ع قَالَتِ امْرَأَتُ الْعَزِيزِ الْفَنِّ حَصْحَصَ الْحَقُّ أَنَا رَوَدْتُهُ عَنْ نَفْسِهِ ^ع وَإِنَّهُ لَمِنَ الصَّادِقِينَ ﴿٥١﴾	١٥١
	٥٢			ذَلِكَ لِيَعْلَمَ أَنِّي لَمْ أَخُنْهُ بِالْغَيْبِ وَأَنَّ اللَّهَ لَا يَهْدِي كَيْدَ الْخَائِنِينَ ﴿٥٢﴾	
	٥٣			وَمَا أُبْرِيئُ نَفْسِي ^ع إِنَّ النَّفْسَ لَأَمَّارَةٌ بِالسُّوءِ إِلَّا مَا رَجِمَ رَبِّي ^ع إِنَّ رَبِّي غَفُورٌ رَحِيمٌ ﴿٥٣﴾	
	٥٤			وَقَالَ الْمَلِكُ أَتُؤْمِنُ بِهِ ^ط أَسْتَخْلِصُهُ لِنَفْسِي فَلَمَّا كَلَّمَهُ قَالَ إِنَّكَ الْيَوْمَ لَدَيْنَا مَكِينٌ ^ع آمِينٌ ﴿٥٤﴾	

	٥٥	١١١		قَالَ اجْعَلْنِي عَلَى خَزَائِنِ الْأَرْضِ إِنِّي حَفِيظٌ عَلَيْمُ ﴿٥٥﴾	
	٥٦			وَكَذَلِكَ مَكَّنَّا لِيُوسُفَ فِي الْأَرْضِ يَتَّبِعُوا مِنْهَا حَيْثُ يَشَاءُ نُصِيبُ بِرَحْمَتِنَا مَنْ نَشَاءُ وَلَا نُضِيعُ أَجْرَ الْمُحْسِنِينَ ﴿٥٦﴾	
	٥٧			وَلَا نُجْرُ الْأَخِرَةَ خَيْرٌ لِلَّذِينَ ءَامَنُوا وَكَانُوا يَنْقُونَ ﴿٥٧﴾	
	٥٨			وَجَاءَ إِخْوَتُهُ يُوسُفَ فَدَخَلُوا عَلَيْهِ فَعَرَفَهُمْ وَهُمْ لَهُ مُنْكَرُونَ ﴿٥٨﴾	
	٥٩			وَلَمَّا جَهَّزَهُم بِجَهَّازِهِمْ قَالَ أَتُنُونِي بِأَنْجٍ لَكُمْ مِنْ أَيْدِي أُولَئِكَ تَرَوْنَ أَنِّي أُوفِي الْكَيْلَ وَأَنَا خَيْرُ الْمُنْزِلِينَ ﴿٥٩﴾	١٥١
	٦٠			فَإِنْ لَمْ تَأْتُونِي بِهِ فَلَا كَيْلَ لَكُمْ عِنْدِي وَلَا تَقْرَبُونِ ﴿٦٠﴾	
	٦١			قَالُوا سَنُرْوِدُ عَنْهُ أَبَاهُ وَإِنَّا لَفَاعِلُونَ ﴿٦١﴾	
	٦٢			وَقَالَ لِفَتْيَانِهِ اجْعَلُوا بِضْعَتَهُمْ فِي رِحَالِهِمْ لَعَلَّهُمْ يَعْرِفُونَهَا إِذَا انْقَلَبُوا إِلَىٰ أَهْلِهِمْ لَعَلَّهُمْ يَرْجِعُونَ ﴿٦٢﴾	

المدح

شكر اار صوت المدح

	٦٣	١١١		فَلَمَّا رَجَعُوا إِلَىٰ أَبِيهِمْ قَالُوا يَا أَبَانَا مُنِعَ مِنَّا الْكَيْدُ فَأَرْسِلْ مَعَنَا أَخَانًا نَكْتَلُ وَإِنَّا لَهُ لَحَافِظُونَ ﴿٦٣﴾	
	٦٤		تَكَرَّرَ صَوْتُ الْحَمِيمِ	قَالَ هَلْ ءَامَنُكُمْ عَلَيْهِ إِلَّا كَمَا أَمَنُتُمْ عَلَيَّ أَخِيهِ مِنْ قَبْلُ فَاللَّهُ خَيْرٌ حَافِظًا وَهُوَ أَرْحَمُ الرَّحِيمِينَ ﴿٦٤﴾	
	٦٥			وَلَمَّا فَتَحُوا مَتْعَهُمْ وَجَدُوا بِضِعَتِهِمْ رُدَّتْ إِلَيْهِمْ قَالُوا يَا أَبَانَا مَا نَبْغِي هَذِهِ بِضِعْنَا رُدَّتْ إِلَيْنَا وَنَمِيرُ أَهْلَنَا وَنَحْفَظُ أَخَانًا وَنَزْدَادُ كَيْدَ بَعِيرٍ ذَلِكَ كَيْدٌ يَسِيرٌ ﴿٦٥﴾	١٥١
	٦٦			قَالَ لَنْ أَرْسِلَهُ مَعَكُمْ حَتَّىٰ تُتَوَّنَ مَوْثِقًا مِنْ اللَّهِ لَتَأْتِنِي بِهِ إِلَّا أَنْ يُحَاطَ بِكُمْ فَلَمَّا ءَاتَوْهُ مَوْثِقَهُمْ قَالَ اللَّهُ عَلَىٰ مَا نَقُولُ وَكِيلٌ ﴿٦٦﴾	
	٦٧			وَقَالَ يَبْنَئِي لَا تَدْخُلُوا مِنْ بَابٍ وَجِدٍ وَادْخُلُوا مِنْ أَبْوَابٍ مُتَفَرِّقَةٍ وَمَا أُغْنِي عَنْكُمْ مِنَ اللَّهِ مِنْ شَيْءٍ إِنْ الْحُكْمُ إِلَّا لِلَّهِ عَلَيْهِ تَوَكَّلْتُ وَعَلَيْهِ فَلْيَتَوَكَّلِ الْمُتَوَكِّلُونَ ﴿٦٧﴾	
الحَمِيمِ					

	٦٨	١١١		وَلَمَّا دَخَلُوا مِنْ حَيْثُ أَمَرَهُمْ أَبُوهُمْ مَا كَانَ يُغْنِي عَنْهُمْ مِنَ اللَّهِ مِنْ شَيْءٍ إِلَّا حَاجَةٌ فِي نَفْسٍ يَعْقُوبَ فَضَلَّهَا وَإِنَّهُ لَذُو عِلْمٍ لِمَا عَلَّمْنَاهُ وَلَكِنَّ أَكْثَرَ النَّاسِ لَا يَعْلَمُونَ ﴿٦٨﴾	
	٦٩			وَلَمَّا دَخَلُوا عَلَى يُوسُفَ ءَاوَىٰ إِلَىٰ أَخِيهِ أَخَاهُ قَالَ إِنِّي أَنَا أَخُوكَ فَلَا تَبْتَئِسْ بِمَا كَانُوا يَعْمَلُونَ ﴿٦٩﴾	
	٧٠			فَلَمَّا جَهَّزَهُمْ بِجَهَّازِهِمْ جَعَلَ السَّقَايَةَ فِي رِجْلِ أُخِيهِ ثُمَّ أَدْنَىٰ أُذُنَ مُؤَدِّنِ أَيَّتُهَا الْعِيرُ إِنَّكُمْ لَسَارِقُونَ ﴿٧٠﴾	١٥١
	٧١			قَالُوا وَأَقْبَلُوا عَلَيْهِمْ مَاذَا تَفْقَدُونَ ﴿٧١﴾	
	٧٢			قَالُوا نَفَقْدُ صُوعَ الْمَلِكِ وَلِمَنْ جَاءَ بِهِ حِمْلُ بَعِيرٍ وَأَنَا بِهِ زَعِيمٌ ﴿٧٢﴾	
	٧٣			قَالُوا تَاللَّهِ لَقَدْ عَلِمْتُمْ مَا جِئْنَا لِنُفْسِدَ فِي الْأَرْضِ وَمَا كُنَّا سَارِقِينَ ﴿٧٣﴾	
	٧٤			قَالُوا فَمَا جَزَاؤُهُ إِنْ كُنْتُمْ كَاذِبِينَ ﴿٧٤﴾	
	٧٥			قَالُوا جَزَاؤُهُ مَنْ وُجِدَ فِي رَحْلِهِ فَهُوَ جَزَاؤُهُ ﴿٧٥﴾ كَذَلِكَ نَجْزِي الظَّالِمِينَ ﴿٧٥﴾	

	٧٦	١١١		فَبَدَأَ بِأَوْعِيَّتِهِمْ قَبْلَ وِعَاءِ أَخِيهِ ثُمَّ اسْتَخْرَجَهَا مِنْ وِعَاءِ أَخِيهِ كَذَلِكَ كِدْنَا لِيُوسُفَ مَا كَانَ لِيَأْخُذَ أَخَاهُ فِي دِينِ الْمَلِكِ إِلَّا أَنْ يَشَاءَ اللَّهُ نَرْفَعُ دَرَجَاتٍ مَن نَّشَاءُ وَفَوْقَ كُلِّ ذِي عِلْمٍ عَلَيْهِ ﴿٧٦﴾	
	٧٧			قَالُوا إِنْ يَسْرِقْ فَقَدْ سَرَقَ أَخٌ لَهُ مِنْ قَبْلُ فَأَسْرَهَا يُوسُفُ فِي نَفْسِهِ وَلَمْ يُبْدِهَا لَهُمْ قَالَ أَنْتُمْ شَرٌّ مَّكَانًا وَاللَّهُ أَعْلَمُ بِمَا تَصِفُونَ ﴿٧٧﴾	
	٧٨			قَالُوا يَا أَيُّهَا الْعَزِيزُ إِنَّ لَهُ أَبًا شَيْخًا كَبِيرًا فَخُذْ أَحَدَنَا مَكَانَهُ إِنَّا نَرْنَكَ مِنَ الْمُحْسِنِينَ ﴿٧٨﴾	١٥١
	٧٩			قَالَ مَعَاذَ اللَّهِ أَنْ نَأْخُذَ إِلَّا مَنْ وَجَدْنَا مَتَّعْنَا عِنْدَهُ إِنَّا إِذَا لَطَلِمُونَ ﴿٧٩﴾	
	٨٠			فَلَمَّا اسْتَيْسَسُوا مِنْهُ خَلَصُوا نَجِيًّا قَالَ كَبِيرُهُمْ أَلَمْ تَعْلَمُوا أَنَّ أَبَاكُمْ قَدْ أَخَذَ عَلَيْكُمْ مَوْثِقًا مِنَ اللَّهِ وَمِن قَبْلُ مَا فَرَّطْتُمْ فِي يُوسُفَ فَلَنْ أَبْرَحَ الْأَرْضَ حَتَّى يَأْذَنَ لِىَ أَبِي أَوْ يَحْكُمَ اللَّهُ لىَ وَهُوَ خَيْرُ الْحَاكِمِينَ ﴿٨٠﴾	

	٨١	١١١		<p>أَرْجِعُوا إِلَىٰ آبَائِكُمْ فَقُولُوا يَا أَبَانَا إِنَّ ابْنَكَ سَرَقَ وَمَا شَهِدْنَا إِلَّا بِمَا عَلَّمْنَا وَمَا كُنَّا لِلْغَيْبِ حَافِظِينَ ﴿٨١﴾</p>	
	٨٢			<p>وَسَأَلِ الْقَرْيَةَ الَّتِي كُنَّا فِيهَا وَالْعِيرَ الَّتِي أَقْبَلْنَا فِيهَا وَإِنَّا لَصَادِقُونَ ﴿٨٢﴾</p>	
	٨٣		لَمَّا رَأَى صَوْتِ الدَّمِ	<p>قَالَ بَلْ سَوَّلَتْ لَكُمْ أَنْفُسُكُمْ أَمْرًا فَصَبْرٌ جَمِيلٌ عَسَى اللَّهُ أَنْ يَأْتِيَنِي بِهِمْ جَمِيعًا إِنَّهُ هُوَ الْعَلِيمُ الْحَكِيمُ ﴿٨٣﴾</p>	
	٨٤			<p>وَتَوَلَّى عَنْهُمْ وَقَالَ يَا سَفِي عَلَىٰ يُونُسَ وَأَبِصَّتْ عَيْنَاهُ مِنَ الْحُزْنِ فَهُوَ كَظِيمٌ ﴿٨٤﴾</p>	١٥١
	٨٥			<p>قَالُوا تَاللَّهِ تَفْتُوا تَذَكَّرُ يُونُسَ حَتَّىٰ تَكُونَ حَرَضًا أَوْ تَكُونَ مِنَ الْهَالِكِينَ ﴿٨٥﴾</p>	
	٨٦			<p>قَالَ إِنَّمَا أَشْكُوا بَنِي وَحُزْنِي إِلَى اللَّهِ وَأَعْلَمُ مِنَ اللَّهِ مَا لَا تَعْلَمُونَ ﴿٨٦﴾</p>	
	٨٧			<p>يَنْبَغِي أَدْهَبُوا فَتَحَسَّسُوا مِنْ يُونُسَ وَأَخِيهِ وَلَا تَأْتِسُوا مِنْ رَوْحِ اللَّهِ إِنَّهُ لَا يَأْتِسُ مِنْ رَوْحِ اللَّهِ إِلَّا الْفُؤْمُ الْكَافِرُونَ ﴿٨٧﴾</p>	

الصحاح

	٨٨	١١١	تكرار صوت اللام	<p>فَلَمَّا دَخَلُوا عَلَيْهِ قَالُوا يَا أَيُّهَا الْعَزِيزُ مَسَّنَا وَأَهْلَنَا الضُّرُّ وَجِئْنَا بِبِضْعَةٍ مُزَجَّجَةٍ فَأَوْفِ لَنَا الْكَيْلَ وَتَصَدَّقْ عَلَيْنَا ۗ إِنَّ اللَّهَ يَجْزِي الْمُتَصَدِّقِينَ</p> <p>﴿٨٨﴾</p>	١٥١
	٨٩	<p>قَالَ هَلْ عَلِمْتُمْ مَا فَعَلْتُمْ بِيُوسُفَ وَأَخِيهِ إِذْ أَنْتُمْ جَاهِلُونَ</p> <p>﴿٨٩﴾</p>			
	٩٠	<p>قَالُوا أَمَّا نَاكَ لَأَنْتَ يُوسُفُ ۗ قَالَ أَنَا يُوسُفُ وَهَذَا أَخِي قَدْ مَنَّ اللَّهُ عَلَيْنَا ۗ إِنَّهُ مَن يَتَّقِ وَيَصْرِفْ فَإِنَّ اللَّهَ لَا يَضِيعُ أَجْرَ الْمُحْسِنِينَ</p> <p>﴿٩٠﴾</p>			
	٩١	<p>قَالُوا تَاللَّهِ لَقَدْ ءَاثَرَكَ اللَّهُ عَلَيْنَا وَإِن كُنَّا لَخَطِئِينَ</p> <p>﴿٩١﴾</p>			
	٩٢	<p>قَالَ لَا تَثْرِبَ عَلَيْكُمْ الْيَوْمَ يَغْفِرُ اللَّهُ لَكُمْ وَهُوَ أَرْحَمُ الرَّاحِمِينَ</p> <p>﴿٩٢﴾</p>			
	٩٣	<p>أَذْهَبُوا بِقَمِيصِي هَذَا فَأَلْقُوهُ عَلَى وَجْهِ أَبِي يَأْتِ بَصِيرًا وَأْتُونِي بِأَهْلِكُمْ أَجْمَعِينَ</p> <p>﴿٩٣﴾</p>			

اللام

	٩٤	١١١	تَكَرَّرَ صَوْتُ الْحَمْدِ	وَلَمَّا فَصَلَتِ الْعِيرُ قَالَ أَبُوهُمْ إِنِّي لَأَجِدُ رِيحَ يُوسُفَ لَوْلَا أَنْ تُفِينِدُونِ ﴿٩٤﴾	١٥١
	٩٥	قَالُوا تَأَلَّهَ إِنَّكَ لَفِي ضَلَالِكَ الْقَدِيمِ ﴿٩٥﴾			
	٩٦	فَلَمَّا أَنْ جَاءَ الْبَشِيرُ أَلْقَاهُ عَلَى وَجْهِهِ فَارْتَدَّ بَصِيرًا قَالَ أَلَمْ أَقُلْ لَكُمْ إِنِّي أَعْلَمُ مِنَ اللَّهِ مَا لَا تَعْلَمُونَ ﴿٩٦﴾			
	٩٧	قَالُوا يَا أَبَانَا اسْتَغْفِرْ لَنَا ذُنُوبَنَا إِنَّا كُنَّا خَاطِئِينَ ﴿٩٧﴾			
	٩٨	قَالَ سَوْفَ أَسْتَغْفِرُ لَكُمْ رَبِّي إِنَّهُ هُوَ الْغَفُورُ الرَّحِيمُ ﴿٩٨﴾			
	٩٩	فَلَمَّا دَخَلُوا عَلَى يُوسُفَ ءَاوَىٰ إِلَىٰ أَبِيهِ وَقَالَ أَدْخُلُوا مِصْرَ إِن شَاءَ اللَّهُ ءَامِنِينَ ﴿٩٩﴾			
	١٠٠	وَرَفَعَ أَبَوَيْهِ عَلَى الْعَرْشِ وَخَرُّوا لَهُ سُجَّدًا وَقَالَ يَا أَبَتِ هَذَا تَأْوِيلُ رُؤْيَايَ مِنْ قَبْلُ قَدْ جَعَلَهَا رَبِّي حَقًّا وَقَدْ أَحْسَنَ بِي إِذْ أَخْرَجَنِي مِنَ السِّجْنِ وَجَاءَ بِكُمْ مِنَ الْبَدْوِ مِنْ بَعْدِ أَنْ نَزَغَ الشَّيْطَانُ بَيْنِي وَبَيْنَ إِخْوَتِي إِنَّ رَبِّي لَطِيفٌ لِمَا يَشَاءُ إِنَّهُ هُوَ الْعَلِيمُ الْحَكِيمُ ﴿١٠٠﴾			
الْحَمْدُ					

الحمد	١٠١	١١١	شكر	رَبِّ قَدْ آتَيْتَنِي مِنَ الْمَلِكِ وَعَلَّمْتَنِي مِنْ تَأْوِيلِ الْأَحَادِيثِ فَاطِرَ السَّمَوَاتِ وَالْأَرْضِ أَنْتَ وَلِيِّ فِي الدُّنْيَا وَالْآخِرَةِ تَوَفَّنِي مُسْلِمًا وَالْحَقِيقِي بِالصَّالِحِينَ ﴿١٠١﴾	١٥١
	١٠٢			ذَلِكَ مِنْ أَنْبَاءِ الْغَيْبِ نُوحِيهِ إِلَيْكَ وَمَا كُنْتَ لَدَيْهِمْ إِذْ أَجْمَعُوا أَمْرَهُمْ وَهُمْ يَمْكُرُونَ ﴿١٠٢﴾	
	١٠٣			وَمَا أَكْثَرُ النَّاسِ وَلَوْ حَرَصْتَ بِمُؤْمِنِينَ ﴿١٠٣﴾	
	١٠٤			وَمَا تَسْأَلُهُمْ عَلَيْهِ مِنْ أَجْرٍ إِنْ هُوَ إِلَّا ذِكْرٌ لِلْعَالَمِينَ ﴿١٠٤﴾	
	١٠٥			وَكَأَيِّن مِّنْ آيَةٍ فِي السَّمَوَاتِ وَالْأَرْضِ يَمُرُّونَ عَلَيْهَا وَهُمْ عَنْهَا مُعْرِضُونَ ﴿١٠٥﴾	
	١٠٦			وَمَا يُؤْمِنُ أَكْثَرُهُمْ بِاللَّهِ إِلَّا وَهُمْ مُشْرِكُونَ ﴿١٠٦﴾	
	١٠٧			أَفَأَمِنُوا أَنْ تَأْتِيَهُمْ غَشِيَةٌ مِّنْ عَذَابِ اللَّهِ أَوْ تَأْتِيَهُمْ السَّاعَةُ بَغْتَةً وَهُمْ لَا يَشْعُرُونَ ﴿١٠٧﴾	
	١٠٨			قُلْ هَذِهِ سَبِيلِي أَدْعُو إِلَى اللَّهِ عَلَى بَصِيرَةٍ أَنَا وَمَنِ اتَّبَعَنِي وَسُبْحَانَ اللَّهِ وَمَا أَنَا مِنَ الْمُشْرِكِينَ ﴿١٠٨﴾	

المحرم	١٠٩	١١١	تكرار صوت المحرم	<p>وَمَا أَرْسَلْنَا مِنْ قَبْلِكَ إِلَّا رِجَالًا نُوحِيَ إِلَيْهِمْ مِّنْ أَهْلِ الْقُرَىٰ أَفَلَمْ يَسِيرُوا فِي الْأَرْضِ فَيَنْظُرُوا كَيْفَ كَانَ عَاقِبَةُ الَّذِينَ مِنْ قَبْلِهِمْ وَلَدَارُ الْآخِرَةِ خَيْرٌ لِلَّذِينَ اتَّقَوْا أَفَلَا تَعْقِلُونَ ﴿١٠٩﴾</p>	١٥١
	١١٠			<p>حَتَّىٰ إِذَا اسْتَيْسَسَ الرُّسُلُ وَظَنُّوا أَنَّهُمْ قَدْ كُذِّبُوا جَاءَهُمْ نَصْرُنَا فَنُجِّيَ مَنْ نَّشَاءُ وَلَا يُرَدُّ بِأَسْنَانِ الْعُورِ الْمُجْرِمِينَ ﴿١١٠﴾</p>	
	١١١			<p>لَقَدْ كَانَ فِي قَصصِهِمْ عِبْرَةٌ لِأُولِي الْأَلْبَابِ مَا كَانَ حَدِيثًا يُفْتَرَىٰ وَلَٰكِن تَصْدِيقَ الَّذِي بَيْنَ يَدَيْهِ وَتَفْصِيلَ كُلِّ شَيْءٍ وَهُدًى وَرَحْمَةً لِّقَوْمٍ يُؤْمِنُونَ ﴿١١١﴾</p>	
الراء	١	٩٨	تكرار صوت الراء	<p>الرَّ تِلْكَ ءَايَاتُ الْكِتَابِ الْمُبِينِ ﴿١﴾</p>	١٥٢
	٢			<p>إِنَّا أَنْزَلْنَاهُ قُرْآنًا عَرَبِيًّا لَعَلَّكُمْ تَعْقِلُونَ ﴿٢﴾</p>	
	٣			<p>نَحْنُ نَقُصُّ عَلَيْكَ أَحْسَنَ الْقَصَصِ بِمَا أَوْحَيْنَا إِلَيْكَ هَذَا الْقُرْآنَ وَإِنْ كُنْتَ مِنْ قَبْلِهِ لَمِنَ الْغَافِلِينَ ﴿٣﴾</p>	

	٤	٩٨	تكملة صوت الراء	إِذْ قَالَ يُوسُفُ لِأَبِيهِ يَا أَبَتِ إِنِّي رَأَيْتُ أَحَدَ عَشَرَ كَوْكَبًا وَالشَّمْسَ وَالْقَمَرَ رَأَيْتُهُمْ لِي سَاجِدِينَ ﴿٤﴾	
	٥			قَالَ يَبْنِي لَا نَقْضُ رُءْيَاكَ عَلَيَّ إِخْوَتِكَ فَيَكِيدُوا لَكَ كَيْدًا إِنَّ الشَّيْطَانَ لِلْإِنْسَانِ عَدُوٌّ مُّبِينٌ ﴿٥﴾	
	٦			وَكَذَلِكَ يَجْنِيكَ رَبُّكَ وَيَعْلَمُكَ مِنْ تَأْوِيلِ الْأَحَادِيثِ وَيُتِمُّ نِعْمَتَهُ عَلَيْكَ وَعَلَىٰ آلِ يَعْقُوبَ كَمَا أَتَمَّهَا عَلَىٰ أَبَوَيْكَ مِنْ قَبْلِ إِبْرَاهِيمَ وَاسْمَعُ إِنَّ رَبَّكَ عَلَيْهِمْ حَكِيمٌ ﴿٦﴾	
	٩			أَقْتُلُوا يُوسُفَ أَوْ اطْرَحُوهُ أَرْضًا يَخْلُ لَكُمْ وَجْهَ أَيْكُمُ وَتَكُونُوا مِنْ بَعْدِهِ قَوْمًا صَالِحِينَ ﴿٩﴾	١٥٢
	١٠			قَالَ قَائِلٌ مِنْهُمْ لَا نَقْتُلُوا يُوسُفَ وَالْقُوَّةُ فِي غَيْبَتِ الْجُبِّ يَلْتَقِطُهُ بَعْضُ السَّيَّارَةِ إِنْ كُنْتُمْ فَاعِلِينَ ﴿١٠﴾	
	١٢			أَرْسَلَهُ مَعَنَا غَدًا يَرْتَعُ وَيَلْعَبُ وَإِنَّا لَهُ لَحَافِظُونَ ﴿١٢﴾	
	١٤			قَالُوا لَئِنْ أَكَلَهُ الذِّئْبُ وَنَحْنُ عُصْبَةٌ إِنَّا إِذًا لَخَسِرُونَ ﴿١٤﴾	

الراء

البراء

تكرار صوت البراء

	١٥	٩٨	فَلَمَّا ذَهَبُوا بِهِ وَاجْمَعُوا أَن يَجْعَلُوهُ فِي غِيَابَتِ الْجَبِّ ^ج وَأَوْحَيْنَا إِلَيْهِ لَتُنَبِّئَنَّهُمْ بِأَمْرِهِمْ هَذَا وَهُمْ لَا يَشْعُرُونَ (١٥)	
	١٧		قَالُوا يَا أَبَانَا إِنَّا ذَهَبْنَا نَسْتَبِقُ وَتَرَكْنَا يُوسُفَ عِنْدَ مَتَعِنَا فَأَكَلَهُ الذِّئْبُ ^ط وَمَا أَنْتَ بِمُؤْمِنٍ لَّنَا وَلَوْ كُنَّا صَادِقِينَ (١٧)	
	١٨		وَجَاءُوا عَلَى قَمِيصِهِ بِدَمٍ كَذِبٍ ^ع قَالَ بَلْ سَوَّلَتْ لَكُمْ أَنْفُسُكُمْ أَمْرًا فَصَبْرٌ جَمِيلٌ ^ط وَاللَّهُ الْمُسْتَعَانُ عَلَى مَا تَصِفُونَ (١٨)	
	١٩		وَجَاءَتْ سَيَّارَةٌ فَأَرْسَلُوا وَارِدَهُمْ فَأَدْلَى دَلْوَهُ ^ط قَالَ يَبْشُرِي هَذَا غُلْمٌ ^ع وَأَسْرُوهُ بَضْعَةَ ^ع وَاللَّهُ عَلَيْهِ بِمَا يَعْمَلُونَ (١٩)	١٥٢
	٢٠		وَشَرَّوهُ بِشَمٍ ^ط بَخْسٍ دَرَاهِمَ مَعْدُودَةٍ وَكَانُوا فِيهِ مِنَ الزَّاهِدِينَ (٢٠)	
	٢١		وَقَالَ الَّذِي اشْتَرَاهُ مِنْ مِصْرَ لِامْرَأَتِهِ أَكْرِمِي مَثْوَاهُ عَسَىٰ أَن يَنْفَعَنَا أَوْ نَتَّخِذَهُ وَلَدًا وَكَذَلِكَ مَكَّنَّا لِيُوسُفَ فِي الْأَرْضِ وَلِنُعَلِّمَهُ ^ع مِن تَأْوِيلِ الْأَحَادِيثِ ^ع وَاللَّهُ غَالِبٌ عَلَىٰ أَمْرِهِ وَلَٰكِنَّ أَكْثَرَ النَّاسِ لَا يَعْلَمُونَ (٢١)	

	٢٤	٩٨	تَكَرَّرَ صَوْتُ الرَّاءِ	وَلَقَدْ هَمَّتْ بِهٖ ^ط وَهَمَّ بِهَا لَوْلَا أَنَّ رَعَا بَرَهَنَ رِيءِ ^ع كَذَلِكَ لِنَصْرِفَ عَنْهُ السُّوءَ وَالْفَحْشَاءَ إِنَّهُ ^ع مِنْ عِبَادِنَا الْمُخْلَصِينَ ﴿٢٤﴾	١٥٢
	٢٥	وَأَسْتَبَقَا الْبَابَ وَقَدَّتْ قَمِيصُهُ مِنْ دُبُرٍ وَأَلْفِيَا سَيِّدَهَا لَدَا الْبَابِ ^ع قَالَتْ مَا جَزَاءُ مَنْ أَرَادَ بِأَهْلِكَ سُوءًا إِلَّا أَنْ يُسْجَنَ أَوْ عَذَابٌ أَلِيمٌ ﴿٢٥﴾			
	٢٦	قَالَ هِيَ رَوَدْتَنِي عَنْ نَفْسِي ^ع وَشَهِدَ شَاهِدٌ مِّنْ أَهْلِهَا إِنْ كَانَ قَمِيصُهُ قُدَّ مِنْ قُبُلٍ فَصَدَقَتْ وَهُوَ مِنَ الْكَاذِبِينَ ﴿٢٦﴾			
	٢٧	وَإِنْ كَانَ قَمِيصُهُ قُدَّ مِنْ دُبُرٍ فَكَذَبَتْ وَهُوَ مِنَ الصَّادِقِينَ ﴿٢٧﴾			
	٢٨	فَلَمَّا رَعَا قَمِيصُهُ قُدَّ مِنْ دُبُرٍ قَالَ إِنَّهُ مِنْ كَيْدِكُنَّ ^ط إِنَّ كَيْدَكُنَّ عَظِيمٌ ﴿٢٨﴾			

الراء

البراء

تكرار صوت البراء

	٢٩	٩٨	يُوسُفُ أَعْرَضَ عَن هَذَا وَأَسْتَغْفِرِي لِدُنْيِكِ إِنَّكَ كُنْتَ مِنَ الْخَاطِئِينَ ﴿٢٩﴾	
	٣٠		وَقَالَ نِسْوَةٌ فِي الْمَدِينَةِ امْرَأَتُ الْعَزِيزِ تُرَاوِدُ فَتَاهَا عَن نَّفْسِهِ ۗ قَدْ شَغَفَهَا حُبًّا إِنَّا لَنَرَاهَا فِي ضَلَالٍ مُّبِينٍ ﴿٣٠﴾	
	٣١		فَلَمَّا سَمِعَتْ بِمَكْرِهِنَّ أَرْسَلَتْ إِلَيْهِنَّ وَأَعْتَدَتْ لَهُنَّ مُتَّكِنًا وَآتَتْ كُلَّ وَاحِدَةٍ مِّنْهُنَّ سِكِّينًا وَقَالَتِ اخْرُجْ عَلَيْهِنَّ فَلَمَّا رَأَيْنَهُ أَكْبَرْنَهُ وَقَطَّعْنَ أَيْدِيَهُنَّ وَقُلْنَ حَاشَ لِلَّهِ مَا هَذَا بَشَرًا إِنْ هَذَا إِلَّا مَلَكٌ كَرِيمٌ ﴿٣١﴾	١٥٢
	٣٢		قَالَتْ فَذَلِكُنَّ الَّذِي لُمْتُنَنِي فِيهِ وَلَقَدْ رَاودنَّهُ عَن نَفْسِهِ ۗ فَاسْتَعَصَمَ وَلَئِن لَّمْ يَفْعَلْ مَا ءَامُرُهُ لَيَكْسِبَنَّ وَلَيَكُونَا مِنَ الضَّالِّينَ ﴿٣٢﴾	
	٣٣		قَالَ رَبِّ السِّجْنُ أَحَبُّ إِلَيَّ مِمَّا يَدْعُونَنِي إِلَيْهِ وَإِلَّا تَصْرِفْ عَنِّي كَيْدَهُنَّ أَصَبُ إِلَيْهِنَّ وَأَكُن مِّنَ الْجَاهِلِينَ ﴿٣٣﴾	
	٣٤		فَأَسْتَجَابَ لَهُ رَبُّهُ فَصَرَفَ عَنْهُ كَيْدَهُنَّ إِنَّهُ هُوَ السَّمِيعُ الْعَلِيمُ ﴿٣٤﴾	

	٣٥	٩٨	<p style="text-align: center;">الْحَمْدُ لِلَّهِ رَبِّ الْعَالَمِينَ</p>	<p>ثُمَّ بَدَأَ لَهُمْ مِنْ بَعْدِ مَا رَأَوُا الْآيَاتِ لَيْسَ جُنْدَهُ حَتَّىٰ</p> <p style="text-align: right;">حِينَ ٣٥</p>	١٥٢
	٣٦	<p>وَدَخَلَ مَعَهُ السِّجْنَ فَتَيَانٍ قَالَ أَحَدُهُمَا إِنِّي</p> <p>أَرْنِي أَعَصِرُ خَمْراً وَقَالَ الْآخَرُ إِنِّي أَرْنِي أَحْمِلُ</p> <p>فَوْقَ رَأْسِي خُبْزًا تَأْكُلُ الطَّيْرُ مِنْهُ نَبِّئْنَا بِتَأْوِيلِهِ</p> <p style="text-align: right;">إِنَّا نُرْزِقُكَ مِنَ الْمُحْسِنِينَ ٣٦</p>			
	٣٧	<p>قَالَ لَا يَأْتِيكُمَا طَعَامٌ تُرْزَقَانِهِ إِلَّا نَبَّأْتُكُمَا بِتَأْوِيلِهِ</p> <p>قَبْلَ أَنْ يَأْتِيَكُمَا ذَلِكَ مِمَّا عَلَّمَنِي رَبِّي إِنِّي تَرَكْتُ</p> <p>مِلَّةَ قَوْمٍ لَا يُؤْمِنُونَ بِاللَّهِ وَهُمْ بِالْآخِرَةِ هُمْ</p> <p style="text-align: right;">كَافِرُونَ ٣٧</p>			
	٣٨	<p>وَاتَّبَعْتُ مِلَّةَ آبَائِي ابْتِغَاءَ وَجْهِ رَبِّي إِنْ كُنْتُ</p> <p>مِنَ الْغَائِبِينَ لَنَا أَنْ نَشْرِكَ بِاللَّهِ مِنْ شَيْءٍ ذَلِكَ مِنْ</p> <p>فَضْلِ اللَّهِ عَلَيْنَا وَعَلَى النَّاسِ وَلَكِنَّ أَكْثَرَ النَّاسِ</p> <p style="text-align: right;">لَا يَشْكُرُونَ ٣٨</p>			
	٣٩			<p>يَصْلِحِ السَّجْنَ ءَأَرْبَابٌ مُتَفَرِّقُونَ خَيْرٌ أَمْ</p> <p style="text-align: right;">اللَّهُ الْوَاحِدُ الْقَهَّارُ ٣٩</p>	

	٤٠	٩٨		مَا تَعْبُدُونَ مِنْ دُونِهِ إِلَّا أَسْمَاءَ سَمَّيْتُمُوهَا أَنْتُمْ وَءَابَاؤُكُمْ مَا أَنْزَلَ اللَّهُ بِهَا مِنْ سُلْطَانٍ إِنْ الْحُكْمُ إِلَّا لِلَّهِ أَمَرَ أَلَّا تَعْبُدُوا إِلَّا إِيَّاهُ ذَلِكَ الدِّينُ الْقَيِّمُ وَلَكِنَّ أَكْثَرَ النَّاسِ لَا يَعْلَمُونَ ﴿٤٠﴾	
	٤١		يَصْحَبِي السِّجْنِ أَمَا أَحَدُكُمْ مَا فَيَسْقِي رَبَّهُ خَمْرًا وَأَمَا الْآخِرُ فَيُصَلِّبُ فَتَأْكُلُ الطَّيْرُ مِنْ رَأْسِهِ قُضِيَ الْأَمْرُ الَّذِي فِيهِ تَسْتَفْتِيَانِ ﴿٤١﴾		
	٤٢		وَقَالَ لِلَّذِي ظَنَّ أَنَّهُ نَاجٍ مِّنْهُمَا اذْكُرْنِي عِنْدَ رَبِّكَ فَأَنَسَهُ الشَّيْطَانُ ذِكْرَ رَبِّهِ فَلَبِثَ فِي السِّجْنِ بِضْعَ سِنِينَ ﴿٤٢﴾	١٥٢	
	٤٣		وَقَالَ الْمَلِكُ إِنِّي أَرَى سَبْعَ بَقَرَاتٍ سِمَانٍ يَأْكُلُهُنَّ سَبْعٌ عِجَافٌ وَسَبْعٌ سُنبُلَاتٍ خُضِرٍ وَأُخْرَى يَأْسَتِ يَأْتِيهَا الْمَلَأُ أَفْتُونِي فِي رُءْيَايَ إِنْ كُنْتُمْ لِلرُّءْيَا تَعْبُرُونَ ﴿٤٣﴾		
	٤٤		قَالُوا أَضْغَتْ أَحْلَامٌ وَمَا نَحْنُ بِتَأْوِيلِ الْأَحْلَامِ بِعَالَمِينَ ﴿٤٤﴾		

البراء

تكرار صوت البراء

البراء

تكرار صوت البراء

	٤٥	٩٨		وَقَالَ الَّذِي نَجَا مِنْهُمَا وَادَّكَرَ بَعْدَ أُمَّةٍ أَنَا أُنْتِزَعُكُمْ بِتَأْوِيلِهِ فَأَرْسِلُونِ ﴿٤٥﴾	
	٤٦			يُوسُفُ أَيُّهَا الصِّدِّيقُ أَفْتِنَا فِي سَبْعِ بَقَرَاتٍ سِمَانٍ يَأْكُلُهُنَّ سَبْعٌ عِجَافٌ وَسَبْعِ سُنبُلَاتٍ خُضْرٍ وَأُخْرَى يُاسْتَكَبُ لَعَلِّيَ أَرْجِعُ إِلَى النَّاسِ لَعَلَّهُمْ يَعْلَمُونَ ﴿٤٦﴾	
	٤٧			قَالَ تَزْرَعُونَ سَبْعَ سِنِينَ دَأَبًا فَمَا حَصَدْتُمْ فَذَرُوهُ فِي سُنْبُلِهِ إِلَّا قَلِيلًا مِمَّا نَأْكُلُونَ ﴿٤٧﴾	
	٤٨			ثُمَّ يَأْتِي مِنْ بَعْدِ ذَلِكَ سَبْعٌ شِدَادٌ يَأْكُنَّ مَا قَدَّمْتُمْ لَهُنَّ إِلَّا قَلِيلًا مِمَّا تَحْصِنُونَ ﴿٤٨﴾	١٥٢
	٤٩			ثُمَّ يَأْتِي مِنْ بَعْدِ ذَلِكَ عَامٌ فِيهِ يُغَاثُ النَّاسُ وَفِيهِ يَعْصِرُونَ ﴿٤٩﴾	
	٥٠			وَقَالَ الْمَلِكُ أَتُؤْمِنُ بِهِ فَمَا جَاءَهُ الرَّسُولُ قَالَ أَرْجِعْ إِلَى رَبِّكَ فَسْأَلُهُ مَا بِأُلِّ النَّسْوَةِ الَّتِي قَطَّعْنَ أَيْدِيَهُنَّ إِنَّ رَبِّي بِكَيْدِهِنَّ عَلِيمٌ ﴿٥٠﴾	
	٥١			قَالَ مَا خَطْبُكُمْ إِذْ رَوَدْتُنَّ يُوسُفَ عَنِ نَفْسِهِ ؕ قُلْنَ حَشَشَ لِلَّهِ مَا عَلَّمْنَا عَلَيْهِ مِنْ سُوءٍ ؕ قَالَتِ امْرَأَتُ الْعَزِيزِ أَلَنْ حَصْحَصَ الْحَقُّ أَنَا رَوَدْتُهُ عَنْ نَفْسِهِ وَإِنَّهُ لَمِنَ الصَّادِقِينَ ﴿٥١﴾	

البراء

تكرار صوت البراء

	٥٣	٩٨		وَمَا أُبْرِيئُ نَفْسِي ^ع إِنَّ النَّفْسَ لَأَمَّارَةٌ بِالسُّوءِ إِلَّا مَا رَجِمَ رَبِّي ^ع إِنَّ رَبِّي غَفُورٌ رَحِيمٌ ﴿٥٣﴾	
	٥٥			قَالَ أَجْعَلْنِي عَلَى خَزَائِنِ الْأَرْضِ إِنِّي حَفِيظٌ عَلَيْمُ ﴿٥٥﴾	
	٥٦			وكَذَلِكَ مَكَّنَّا لِيُوسُفَ فِي الْأَرْضِ يَتَّبِعُوا مِنْهَا حَيْثُ يَشَاءُ نُصِيبُ بِرَحْمَتِنَا مَنْ نَشَاءُ وَلَا نُضِيعُ أَجْرَ الْمُحْسِنِينَ ﴿٥٦﴾	
	٥٧			وَلَا نُجْزِ الْأَخِرَةَ خَيْرًا لِلَّذِينَ ءَامَنُوا وَكَانُوا يَتَّقُونَ ﴿٥٧﴾	١٥٢
	٥٨			وَجَاءَ إِخْوَتُهُ يُوسُفَ فَدَخَلُوا عَلَيْهِ فَعَرَفَهُمْ وَهُمْ لَهُ مُنْكَرُونَ ﴿٥٨﴾	
	٥٩			وَلَمَّا جَهَّزَهُمْ بِجَهَّازِهِمْ قَالَ أَتُنُونِي بِأَخٍ لَكُمْ مِثِّي أَيْكُمْ ^ع أَلَا تَرَوْنَ أَنِّي أُوفِي الْكَيْلَ وَأَنَا خَيْرُ الْمُنْزِلِينَ ﴿٥٩﴾	
	٦٠			فَإِنْ لَّمْ تَأْتُونِي بِهِ فَلَا كَيْلَ لَكُمْ عِنْدِي وَلَا تَقْرَبُونِ ﴿٦٠﴾	
	٦١			قَالُوا سُرُودٌ عَنَّا أَبَاهُ وَإِنَّا لَفَاعِلُونَ ﴿٦١﴾	

	٦٢	٩٨	تَكَرُّرُ صَوْتِ الرَّاءِ	<p>وَقَالَ لِفِتْيَانِهِ اجْعَلُوا بِضَعَنَهُمْ فِي رِحَالِهِمْ لَعَلَّهُمْ يَعْرِفُونَهَا إِذَا انْقَلَبُوا إِلَىٰ أَهْلِهِمْ لَعَلَّهُمْ يَرْجِعُونَ</p> <p>﴿٦٢﴾</p>	
	٦٣			<p>فَلَمَّا رَجَعُوا إِلَىٰ أَبِيهِمْ قَالُوا يَا أَبَانَا مُنِعَ مِنَّا الْكَيْلُ فَأَرْسِلْ مَعَنَا آخَانًا نَكْتَلُ وَإِنَّا لَنُحْفِظُونَ</p> <p>﴿٦٣﴾</p>	
	٦٤			<p>قَالَ هَلْ ءَامَنُكُمْ عَلَيْهِ إِلَّا كَمَا ءَامَنُتُمْ عَلَيَّ أَخِيهِ مِنْ قَبْلُ فَاللَّهُ خَيْرٌ حَفِظًا وَهُوَ أَرْحَمُ الرَّحِيمِينَ</p> <p>﴿٦٤﴾</p>	١٥٢
	٦٥			<p>وَلَمَّا فَتَحُوا مَتْعَهُمْ وَجَدُوا بِضَعَتَهُمْ رُدَّتْ إِلَيْهِمْ قَالُوا يَا أَبَانَا مَا نَبْغِي هَذِهِ بِضَعْنَا رُدَّتْ إِلَيْنَا وَنَمِيرُ أَهْلَنَا وَنَحْفِظُ أَخَانًا وَنَزِدَادُ كَيْلٍ بَعِيرٍ ذَلِكَ كَيْلٌ يَسِيرٌ</p> <p>﴿٦٥﴾</p>	
الترءاء					

البراء

سورة البراء

	٦٧	٩٨		وَقَالَ يَبْنَى لَا تَدْخُلُوا مِنْ بَابٍ وَاحِدٍ وَأَدْخُلُوا مِنْ أَبْوَابٍ مُتَفَرِّقَةٍ وَمَا أُغْنِي عَنْكُمْ مِنَ اللَّهِ مِنْ شَيْءٍ ۗ إِنَّ الْحُكْمَ إِلَّا لِلَّهِ عَلَيْهِ تَوَكَّلْتُ وَعَلَيْهِ فَلْيَتَوَكَّلِ الْمُتَوَكِّلُونَ ﴿٦٧﴾	
	٦٨			وَلَمَّا دَخَلُوا مِنْ حَيْثُ أَمَرَهُمْ أَبُوهُمْ مَا كَانَ يُغْنِي عَنْهُمْ مِنَ اللَّهِ مِنْ شَيْءٍ إِلَّا حَاجَةٌ فِي نَفْسِ يَعْقُوبَ قَضَاهُ وَإِنَّهُ لَذُو عِلْمٍ لِمَا عَلَّمْنَاهُ وَلَكِنَّ أَكْثَرَ النَّاسِ لَا يَعْلَمُونَ ﴿٦٨﴾	
	٦٩			وَلَمَّا دَخَلُوا عَلَى يُوسُفَ ءَاوَىٰ إِلَىٰ أَخِيهِ أَخَاهُ قَالَ إِنِّي أَنَا أَخُوكَ فَلَا تَبْتَئِسْ بِمَا كَانُوا يَعْمَلُونَ ﴿٦٩﴾	١٥٢
	٧٠			فَلَمَّا جَهَّزَهُمْ بِجَهَّازِهِمْ جَعَلَ السَّقَايَةَ فِي رَحْلِ أَخِيهِ ثُمَّ أَذَّنَ مُؤَذِّنٌ أَيَّتُهَا الْعِيرُ إِنَّكُمْ لَسَارِقُونَ ﴿٧٠﴾	
	٧١			قَالُوا وَأَقْبَلُوا عَلَيْهِمْ مَاذَا تَفْقَدُونَ ﴿٧١﴾	
	٧٢			قَالُوا نَفَقْدُ صُوعَ الْمَلِكِ وَلِمَنْ جَاءَ بِهِ جِمْدُ بَعِيرٍ وَأَنَا بِهِ زَعِيمٌ ﴿٧٢﴾	

البراء

تكرار صوت البراء

	٧٣	٩٨		قَالُوا تَاللَّهِ لَقَدْ عَلِمْتُمْ مَا جِئْنَا لِنُفْسِدَ فِي الْأَرْضِ وَمَا كُنَّا سَارِقِينَ ﴿٧٣﴾	
	٧٥			قَالُوا جَزَاءُ مَنْ وُجِدَ فِي رَحْلِهِ فَهُوَ جَزَاؤُهُ كَذَلِكَ يُجْزَى الظَّالِمِينَ ﴿٧٥﴾	
	٧٦			فَبَدَأَ بِأَوْعِيَّتِهِمْ قَبْلَ وِعَاءِ أَخِيهِ ثُمَّ اسْتَخْرَجَهَا مِنْ وِعَاءِ أَخِيهِ كَذَلِكَ كِدْنَا لِيُوسُفَ مَا كَانَ لِيَأْخُذَ أَخَاهُ فِي دِينِ الْمَلِكِ إِلَّا أَنْ يَشَاءَ اللَّهُ نَرْفَعُ دَرَجَاتٍ مَن نَّشَاءُ وَفَوْقَ كُلِّ ذِي عِلْمٍ عَلِيمٌ ﴿٧٦﴾	
	٧٧			قَالُوا إِنْ يَسْرِقْ فَقَدْ سَرَقَ أَخٌ لَهُ مِنْ قَبْلُ فَأَسْرَهَا يُّوسُفُ فِي نَفْسِهِ وَلَمْ يُبْدِهَا لَهُمْ قَالَ أَنْتُمْ شَرٌّ مَّكَانًا وَاللَّهُ أَعْلَمُ بِمَا تَصِفُونَ ﴿٧٧﴾	١٥٢
	٧٨			قَالُوا يَا أَيُّهَا الْعَزِيزُ إِنَّ لَهُ أَبًا شَيْخًا كَبِيرًا فَخُذْ أَحَدَنَا مَكَانَهُ إِنَّا نَرَاكَ مِنَ الْمُحْسِنِينَ ﴿٧٨﴾	
	٨٠			فَلَمَّا اسْتَيْسَسُوا مِنْهُ خَلَصُوا نَجِيًّا قَالَ كَبِيرُهُمْ أَلَمْ نَعْلَمُوا أَنَّكَ أَبَاكُمْ قَدْ أَخَذَ عَلَيْكُمْ مَوْثِقًا مِنَ اللَّهِ وَمِنْ قَبْلُ مَا فَرَّطْتُمْ فِي يُوسُفَ فَلَنْ أَبْرَحَ الْأَرْضَ حَتَّى يَأْذَنَ لِيَ أَبِي أَوْ يَحْكُمَ اللَّهُ لِي وَهُوَ خَيْرُ الْحَاكِمِينَ ﴿٨٠﴾	

	٨١	٩٨		<p>أَرْجِعُوا إِلَىٰ آبَائِكُمْ فَقُولُوا يَا أَبَانَا إِنَّ ابْنَكَ سَرَقَ وَمَا شَهِدْنَا إِلَّا بِمَا عَلَّمْنَا وَمَا كُنَّا لِلْغَيْبِ حَافِظِينَ ﴿٨١﴾</p>	
	٨٢			<p>وَسَلِّ الْقَرْيَةَ الَّتِي كُنَّا فِيهَا وَالْعَيْرَ الَّتِي أَقْبَلْنَا فِيهَا وَإِنَّا لَصَادِقُونَ ﴿٨٢﴾</p>	
	٨٣			<p>قَالَ بَلْ سَوَّلَتْ لَكُمْ أَنْفُسُكُمْ أَمْرًا فَصَبْرٌ جَمِيلٌ عَسَىٰ اللَّهُ أَنْ يَأْتِيَنِي بِهِمْ جَمِيعًا إِنَّهُ هُوَ الْعَلِيمُ الْحَكِيمُ ﴿٨٣﴾</p>	
	٨٥			<p>قَالُوا تَاللَّهِ تَفْتَأُ تَذَكُرُ يُوسُفَ حَتَّىٰ تَكُونَ حَرَضًا أَوْ تَكُونَ مِنَ الْهَالِكِينَ ﴿٨٥﴾</p>	١٥٢
	٨٧			<p>يَبْنَئِي أَدْهَبُوا فَتَحَسَّسُوا مِنْ يُوسُفَ وَأَخِيهِ وَلَا تَأْتِسُوا مِنْ رَوْحِ اللَّهِ إِنَّهُ لَا يَأْتِسُ مِنْ رَوْحِ اللَّهِ إِلَّا الْقَوْمُ الْكَافِرُونَ ﴿٨٧﴾</p>	
	٨٨			<p>فَلَمَّا دَخَلُوا عَلَيْهِ قَالُوا يَا أَيُّهَا الْعَزِيزُ مَسَّنَا وَأَهْلَنَا الضَّرُّ وَجِئْنَا بِبِضْعَةٍ مُرْجَلَةٍ فَأَوْفِ لَنَا الْكَيْلَ وَتَصَدَّقْ عَلَيْنَا إِنَّ اللَّهَ يَجْزِي الْمُتَصَدِّقِينَ ﴿٨٨﴾</p>	

البراء

الكاد صوته البراء

	٩٠	٩٨	تَكَرَّرَ صَوْتُ الرَّاءِ	<p>قَالُوا أَيْتَكَ لَأَنْتَ يُوسُفُ ^ط قَالَ أَنَا يُوسُفُ وَهَذَا أَخِي ^ط قَدْ مَنَّ اللَّهُ عَلَيْنَا إِنَّهُ مَنْ يَتَّقِ وَيَصْرِفْ فَإِنَّ اللَّهَ لَا يَضِيعُ أَجْرَ الْمُحْسِنِينَ ﴿٩٠﴾</p>	١٥٢
	٩١	<p>قَالُوا تَاللَّهِ لَقَدْ ءِثْرَكَ اللَّهُ عَلَيْنَا وَإِنْ كُنَّا لَخَطِيئِينَ ﴿٩١﴾</p>			
	٩٢	<p>قَالَ لَا تَثْرِبَ عَلَيْكُمْ ^ط الْيَوْمَ يَغْفِرُ اللَّهُ لَكُمْ وَهُوَ أَرْحَمُ الرَّاحِمِينَ ﴿٩٢﴾</p>			
	٩٣	<p>أَذْهَبُوا بِقَمِيصِي هَذَا فَالْقُوهُ عَلَى وَجْهِ أَبِي يَأْتِ بَصِيرًا وَأْتُونِي بِأَهْلِكُمْ أَجْمَعِينَ ﴿٩٣﴾</p>			
	٩٤	<p>وَلَمَّا فَصَلَتِ الْعِيرُ قَالَ أَبُوهُمْ إِنِّي لَأَجِدُ رِيحَ يُوسُفَ ^ط لَوْلَا أَنْ تُفَنِّدُونِ ﴿٩٤﴾</p>			
	٩٦	<p>فَلَمَّا أَنْ جَاءَ الْبَشِيرُ أَلْقَاهُ عَلَى وَجْهِهِ فَارْتَدَّ بَصِيرًا ^ط قَالَ أَلَمْ أَقُلْ لَكُمْ إِنَّي أَعْلَمُ مِنَ اللَّهِ مَا لَا تَعْلَمُونَ ﴿٩٦﴾</p>			
	٩٧	<p>قَالُوا يَا أَبَانَا اسْتَغْفِرْ لَنَا ذُنُوبَنَا إِنَّا كُنَّا خَاطِئِينَ ﴿٩٧﴾</p>			

الراء

	٩٨	٩٨		قَالَ سَوْفَ أَسْتَغْفِرُ لَكُمْ رَبِّي إِنَّهُ هُوَ الْغَفُورُ الرَّحِيمُ ﴿٩٨﴾	
	٩٩			فَلَمَّا دَخَلُوا عَلَى يُوسُفَ ءَاوَىٰ إِلَىٰ أَبِيهِ وَقَالَ ادْخُلُوا مِصْرَ إِن شَاءَ اللَّهُ ءَامِنِينَ ﴿٩٩﴾	
	١٠٠		رَفَعَ أَبِيهِ عَلَى الْعَرْشِ وَخَرُّوا لَهُ سُجَّدًا وَقَالَ يَتَابَتَ هَذَا تَأْوِيلُ رُءْيَايَ مِنْ قَبْلُ قَدْ جَعَلَهَا رَبِّي حَقًّا وَقَدْ أَحْسَنَ بِي إِذْ أَخْرَجَنِي مِنَ السِّجْنِ وَجَاءَ بِكُمْ مِنَ الْبَدْوِ مِنْ بَعْدِ أَنْ نَزَغَ الشَّيْطَانُ بَيْنِي وَبَيْنَ إِخْوَتِي إِنَّ رَبِّي لَطِيفٌ لِمَا يَشَاءُ إِنَّهُ هُوَ الْعَلِيمُ الْحَكِيمُ ﴿١٠٠﴾	١٥٢	
	١٠٢			ذَلِكَ مِنْ أَنْبَاءِ الْغَيْبِ نُوحِيهِ إِلَيْكَ وَمَا كُنْتَ لَدَيْهِمْ إِذْ أَجْمَعُوا أَمْرَهُمْ وَهُمْ يَمْكُرُونَ ﴿١٠٢﴾	
	١٠٣			وَمَا أَكْثَرُ النَّاسِ وَلَوْ حَرَصْتَ بِمُؤْمِنِينَ ﴿١٠٣﴾	
البراء			البراء		

	١٠٤	٩٨	تكرار صوت الراء	وَمَا تَسْأَلُهُمْ عَلَيْهِ مِنْ أَجْرٍ إِنْ هُوَ إِلَّا ذِكْرٌ لِّلْعَالَمِينَ ﴿١٠٤﴾	١٥٢
	١٠٥	وَكَايْنٍ مِّنْ آيَةٍ فِي السَّمَوَاتِ وَالْأَرْضِ يَمُرُّونَ عَلَيْهَا وَهُمْ عَنْهَا مُعْرِضُونَ ﴿١٠٥﴾			
	١٠٦	وَمَا يُؤْمِنُ أَكْثَرُهُمْ بِاللَّهِ إِلَّا وَهُمْ مُّشْرِكُونَ ﴿١٠٦﴾			
	١٠٧	أَفَأَمِنُوا أَنْ تَأْتِيَهُمْ غَشِيَةٌ مِّنْ عَذَابِ اللَّهِ أَتَىٰ تَأْتِيَهُمْ السَّاعَةُ بَغْتَةً وَهُمْ لَا يَشْعُرُونَ ﴿١٠٧﴾			
	١٠٨	قُلْ هَذِهِ سَبِيلِي أَدْعُو إِلَى اللَّهِ عَلَىٰ بَصِيرَةٍ أَنَا وَمَنِ اتَّبَعَنِي وَسُبْحَانَ اللَّهِ وَمَا أَنَا مِنَ الْمُشْرِكِينَ ﴿١٠٨﴾			
	١٠٩	وَمَا أَرْسَلْنَا مِنْ قَبْلِكَ إِلَّا رِجَالًا نُوحِيَ إِلَيْهِمْ مِّنْ أَهْلِ الْقُرَىٰ أَفَلَمْ يَسِيرُوا فِي الْأَرْضِ فَيَنْظُرُوا كَيْفَ كَانَ عَاقِبَةُ الَّذِينَ مِنْ قَبْلِهِمْ وَلَدَارُ الْآخِرَةِ خَيْرٌ لِّلَّذِينَ اتَّقَوْا أَفَلَا تَعْقِلُونَ ﴿١٠٩﴾			
	١١٠	حَتَّىٰ إِذَا اسْتَيْشَسَ الرَّسُلُ وَظَنُّوا أَنَّهُمْ قَدْ كُذِّبُوا جَاءَهُمْ نَصْرُنَا فَنُجِّيَ مَنْ نَّشَاءُ وَلَا يُرَدُّ بِأَسْنَانِ الْقَوْمِ الْمُجْرِمِينَ ﴿١١٠﴾			

الراء

الراء	١١١	٩٨	تكرار صوت الراء	<p>لَقَدْ كَانَتْ فِي قَصَصِهِمْ عِبْرَةٌ لِأُولِي الْأَلْبَابِ ۗ</p> <p>مَا كَانَ حَدِيثًا يُفْتَرَىٰ وَلَٰكِن تَصَدِّقَ</p> <p>الَّذِي بَيْنَ يَدَيْهِ وَتَفْصِيلَ كُلِّ شَيْءٍ</p> <p>وَهُدًى وَرَحْمَةً لِّقَوْمٍ يُؤْمِنُونَ ﴿١١١﴾</p>	١٥٢

⋮

-

•

-

-

•

/

•

•
•

•

•

•

-

,

•

-

•

-

•

()

-

,

-

-

-

,

•

-

•

-

•

-

,

•

,
 .
 ,
 :
 .
 .
 :
 .% .
 .% .
 .% .
 .% .
 .
 , % .
 - - - - -)
 ,% .
 - - - - -)
 ,
 .(

,% .

-

.

% .

-

.

-

.

-

,

.

-

.

-

.

-

,

.

-

.

-

.

-

,

,

.

()

()

() ()

-

,

.

,

(رَبِّ أَوْزِعْنِي أَنْ أَشْكُرَ نِعْمَتَكَ الَّتِي أَنْعَمْتَ عَلَيَّ وَعَلَىٰ وَالِدَيَّ وَأَنْ أَعْمَلَ صَالِحًا

تَرْضَاهُ وَأَدْخِلْنِي بِرَحْمَتِكَ فِي عِبَادِكَ الصَّالِحِينَ) النمل آية ١٩

		$\frac{\vdots \quad \vdots}{\text{-----}}$	
)	()		-
	: (.	-
			-
	. :		-
	:		-
	/	/	-
	.	/	-
..		/	-
			-
	.		-
	()		-
		.	-
		-	-
		.	-
	:		-
	..		-
		:	-
		.	-

· / / / / : / / -

: -

.

. : () -

.

/ / : / / -

. : -

. -

.

-

-

.

· / / / / : / / -

. : -

.

: -

.

.

-

· · / / / / -

: -

.

· / / : / / -

: -

.

: () -

.(.)

" " "

" :

.

-

:

:

:

.

-

-

-

-

.

.

.

:

.

:

.

Summary :

The Role of Repetition in Textual consistency – Text Study in Yousef Sura

Region: Kingdom of Saudi Arabia / Princess Noura Bint Abdulrahman

Researcher: Shaqraa Bint Hadi Hantoul

Supervising: Dr.Nawal Ibrahim Al Helwa

Year of Execution: 1432-1431H /2010-2011G

Beneficiaries Form the Researches: Arabic Language Specialists – Applied Linguistics – Workers in Text Science

Pages:402

Field: Texts Science.

Applied Theories: The theories of Linguistics Script (coherence)

Objective:

Enumeration and analysis the repetition models in Yoused Sura and showing its aim. Also showing the impact of repetition to make the text coherence with try to build proposal for the repetition in Arabic language according to the traditional and studies of the Textual science.

The plan of Research: The Research came in introduction, preface and three chapters.

The first chapter: The theoretical study, and the Research treated the beginning of the Textual Science. She spoke about the coherence means as from the repetition means, as its definition, its role in making textual

The Second chapter: The researcher spoke about the applied study including: Counting the repetition in computer, then analysis and showing the role of repetition in the coherence Sura to try to put suggested proposal for the repetition rules in Arabic Language.

The third Chapter :

She studies the repetition linguistically, and in computer for enriching the Arabic Concept in compute

The research was done in some of Results and Recommunfdaaaaa